

**AZƏRBAYCAN RESPUBLİKASI
ELM VƏ TƏHSİL NAZİRLİYİ**

BAKİ QIZLAR UNİVERSİTETİ

ELMİ ƏSƏRLƏR
НАУЧНЫЕ ТРУДЫ
SCIENTIFIC WORKS

“Elmi əsərlər” jurnalı Azərbaycan Respublikası Ədliyyə Nazirliyində 06 yanvar 2010-cu il tarixdə qeydiyyatda alınmış (№10/M-4850) və Azərbaycan Respublikasının Prezidenti yanında Ali Attestasiya Komissiyasının Rəyasət Heyətinin 06 iyul 2012-ci il (protokol №10-R) tarixli qərarı ilə aşağıda göstərilən elm sahələri üzrə dissertasiyaların əsas nəticələrinin dərc olunması tövsiyə edilən nəşrlər siyahısına daxil edilmişdir:

Filologiya, pedaqogika, psixologiya elmləri.

(jurnal ildə 4 dəfə nəşr olunur)

Cild 20 №3 2024 (59)

Vol. 20 №3 2024 (59)

Tom 20 №3 2024 (59)

BAKİ - 2024

Təsisçi

Bakı Qızlar Universiteti

Baş redaktor

pedaqogika elmləri doktoru, professor Ağarəhim Rəhimov

Baş redaktor müavini

pedaqogika elmləri doktoru, professor Akif Abbasov

Məsul katib

Aygün Yaşar qızı Cəfərova

REDAKSİYA HEYƏTİ

filologiya elmləri doktoru, professor Qəzənfər Kazımov
filologiya elmləri doktoru, professor Məhərrəm Qasımlı
pedaqogika elmləri doktoru, professor Lyudmila Verbitskaya (Rusiya)
filologiya elmləri doktoru, professor Nizaməddin Şəmsizadə
filologiya elmləri doktoru, professor Əlizadə Əsgərli
fizika-riyaziyyat elmlər doktoru, professor Aqil Xanməmmədov
pedaqogika elmləri doktoru, professor Zbignev Kvetsinskiy (Polşa)
tarix elmləri doktoru, professor Tarix Dostiyev
tarix elmləri doktoru, professor Nərgiz Quliyeva
tarix elmləri doktoru, professor Anar İsgəndərov
tarix elmləri doktoru, professor Aytən Can (Türkiyə)
idarəetmə üzrə fəlsəfə doktoru, professor Jukova (Zhukova) İrina Vitalyevna
(Ukrayna)
fəlsəfə elmləri doktoru, professor Əlikram Tağıyev
pedaqogika elmləri doktoru, professor İntiqam Cəbrayilov
pedaqogika elmləri doktoru, professor Anastasiya Vançova (Slovakiya)
pedaqogika elmləri doktoru, professor Nikolay Dmitriyeviç Nikandrov (Rusiya)
pedaqogika elmləri doktoru, professor Fərrux Rüstəmov
filologiya elmləri doktoru, professor İsmayıl Kazımov
pedaqogika elmləri doktoru, professor Hümeyir Əhmədov
filologiya elmləri doktoru, professor Nizami Məmmədov
filologiya elmləri doktoru, professor Çingiz Qaraşarlı
pedaqogika elmləri doktoru, professor Aygül Bulatbayeva (Qazaxıstan)
psixologiya elmləri doktoru, professor Ramiz Əliyev

**Bakı Qızlar Universiteti Elmi Şurasının 14 sentyabr 2024-cü il tarixli iclasının
(protokol №1) qərarı ilə nəşr edilir.**

**BAŞ REDAKTORDAN
ОТ ГЛАВНОГО РЕДАКТОРА
FROM THE EDITOR IN CHIEF**

**İSTİFADƏ EDİLMİŞ ƏDƏBİYYATIN BİBLİOQRAFİK TƏSVİRİ
БИБЛИОГРАФИЧЕСКОЕ ОПИСАНИЕ ИСПОЛЬЗОВАННОЙ ЛИТЕРАТУРЫ
BIBLIOGRAPHIC DESCRIPTION OF USED LITERATURE**

Jurnalımızın son səhifələrində azərbaycanca, rusca və ingilis dilində “Təqdim olunan məqalələrə tələblər”i əks etdirmişik. Müəlliflər həmin tələbləri ciddi şəkildə nəzərə aldıkları halda bəzi müəlliflər mövcud qaydaları gözləmədən redaksiyaya məqalə gətirir, yaxud elektron poçtla göndərirlər. Bu isə, o deməkdir ki, təqdim olunan məqalə işlənmək üçün geri qaytarılmalı, yaxud da redaksiya tərəfindən redaktə edilməlidir. Belə məqalələr, adətən zəif olur, özündə elmi ideya əks etdirmir, təsviri xarakter daşıyır, məqalənin sonunda verilən ədəbiyyat siyahısı da necə gəldi formalaşdırılır.

2019-cu ildə Azərbaycan Respublikası Prezidenti yanında Ali Attestasiya Komissiyasının yeni Əsasnaməsi təsdiq olunmuş, dissertasiyaların, avtoreferatların, ədəbiyyat siyahısının tərtibinə yeni tələblər verilmişdir. Ölkəmizdə dissertasiyaların əsas nəticələrinin dərc olunması tövsiyə edilən elmi nəşrlərdə öz məqalələrini görmək istəyən alimlər, gənc tədqiqatçılar – doktorantlar və dissertantlar “İstifadə edilmiş ədəbiyyatın biblioqrafik təsviri və nümunələr”i ilə tanış olmalı, həm dissertasiyalarında, həm məqalələrində, həm də konfrans materiallarında mövcud tələbləri nəzərə almalıdırlar.

“İstifadə edilmiş ədəbiyyatın biblioqrafik təsviri və nümunələr”i aşağıdakı bölmələrə ayrılır: nəşrin növü; biblioqrafik təsvirin forması; nümunələr. Tələblərə diqqət yetirək:

Çoxcildli nəşrlər belə yazılır:

1. Əliyev, H.Ə. Müstəqilliyimiz əbədidir: [46 cildə] / H. Əliyev. – Bakı: Azərənəşr, – c. 45. – 2013. – 384 s.

2. Azərbaycan Milli Ensiklopediyası / Red. hey. sədri İ.H. Əliyev. – Bakı: Azərbaycan Milli Ensiklopediyası Elmi Mərkəzi, – c. 8: Enollar – Fedin. – 2018. – 598 s.

Müəllifi göstərilməyən nəşrlər:

Azərbaycan bayatıları / tərt. ed. B.Abdulla – Bakı: XXI – Yeni nəşrlər evi, –2004. –304 s.

Müəllifi dörd nəfərədək olan nəşrlər, o cümlədən bir müəllifli nəşrlər:

Əlizadə, Ə.Ə. Qadın psixologiyası: Fəlsəfi-psixoloji esselər / Ə.Ə. Əlizadə. – Bakı: Təhsil, – 2015. – 416 s.

İki və üç müəllifli nəşrlər:

Abbasov, A.N. Pedaqogika: Müntəxəbat. Dərs vəsaiti. / A.N. Abbasov, R.R. Məmmədşadə, L.A. Məmmədli. – Bakı: Mütərcim, – 2021. – 608 s.

Müəllifi dörd və daha çox olan nəşrlər. Dörd və beş müəllifli nəşrlər:

Pedaqogika: Ali məktəblər üçün dərs vəsaiti / Y.R. Talıbov, Ə.Ə. Ağayev, A.İ. Eminov [və b.] – Bakı: Adiloğlu, – 2003. – s. 48.

Beşdən çox müəllifli nəşrlər:

Kurikulum bələdçisi: İzahlar və tətbiqlər / Ə.M. Abbasov [və b.] – Bakı: Elm və təhsil, –

2019. – 320 s.

Jurnal məqalələri:

Məmmədli L.A. Şagirdlərin milli qəhrəmanların nümunəsində tərbiyə olunması // – Bakı: Azərbaycan Respublikasının Təhsil İnstitutunun Elmi əsərləri, – 2020. №6, – s. 59-62.

Müəllifi üçdən çox olan jurnal məqalələri:

Rüstəmov, Q.Ə. Vibrasiyalı kəsmə prosesində müqavimət momenti dəyişməsinin tədqiqi / Q.Ə. Rüstəmov, İ.A. Yolçuyev, Ə.T. Həzərhanov [və b.] // Milli Aviasiya Akademiyasının Elmi Əsərləri, – Bakı: – 2005. №1, – s. 80-86.

Konfrans materialları:

Аббасов, А.Н. Подготовка подростков и молодежи к семейной жизни // Материалы 66-й Международной научно-практической конференции на тему: «Актуальные вопросы науки», Москва: Спутник: -10 августа 2020, с. 33-37

Dissertasiyalar:

Əmirəliyeva, İ.B. Ali məktəb tələbələrində tolerantlığın formalaşdırılması: / pedaqogika üzrə fəlsəfə doktoru dissertasiyası) / – Bakı, 2013. – 147 s.

Dissertasiyanın avtoreferatı:

Əliyev, R.S. Yeniyetmələrin yenidəntərbiyəsi üzrə işin sistemi: / pedaqogika üzrə fəlsəfə doktoru dissertasiyasının avtoreferatı) / - Bakı, 2003. - 29 s.

Elektron resurslar:

Меликов, А. Легенда о любви [Звукозапись] / – Баку, 1994. – CD-ROM. Azərbaycan etnik musiqisi: [Elektron resurs] / tərt. ed. T.Məmmədov və b.; Azərbaycan Respublikası Mədəniyyət və Turizm Nazirliyi. – Bakı, 2006. – DVD+; 13 sm

Normativ-hüquqi sənədlər:

Azərbaycan Respublikasının Konstitusiyası // 12 noyabr 1995-ci ildə qəbul edilmişdir (24 avqust 2002-ci il tarixdə olan dəyişiklik və əlavələr). – Bakı: Qanun, – 2002, – 48 s.

Qəzet məqalələri:

Abbasov, A.N. Pedaqoji internatura // Azərbaycan müəllimi. -2020, 22 avqust. – s. 6.

Arxiv materialları:

Xarici İşlər naziri Məhəmməd Həsən Hacınskinin məruzəsi (Gəncə: 15 iyul 1918-ci il) // Azərbaycan Respublikası Dövlət Arxivi, Fond № 1061, siyahı №1, iş № 95, vərəq – 1.

Bakı Qızlar Universitetinin “Elmi əsərlər”inə pedaqogikanın, təhsil, təlim və tərbiyənin, didaktikanın, təhsilin idarə olunmasının müxtəlif məsələləri ilə bağlı məqalə yazan alimlərə, gənc tədqiqatçılara xahişimiz budur ki, istifadə edilmiş ədəbiyyatın siyahısını hazırlayarkən yuxarıda göstərilən qaydalara əməl etsinlər.

MƏKTƏBƏQƏDƏR TƏHSİL VƏ TƏRBIYƏ
ДОШКОЛЬНОЕ ОБРАЗОВАНИЕ И ВОСПИТАНИЕ
PRESCHOOL EDUCATION AND UPBRINGING

MƏKTƏBƏQƏDƏR TƏHSİL MÜƏSSISƏLƏRİNDƏ UŞAQ ƏMƏYİNİN
XÜSUSİYYƏTLƏRİ

Yeganə Xanoğlan qızı Məmmədova

Azərbaycan Dövlət Pedaqoji Universitetinin

Məktəbəqədər təhsilin pedaqogikası kafedrasının baş müəllimi,

pedaqogika üzrə fəlsəfə doktoru

ORCID: 0000-0001-8319-8849

E-mail: yeganememmedova.doc@gmail.com

***Açar sözlər:** uşaq bağçası, məktəbəqədər dövr, fəaliyyət növü, əmək tərbiyəsi, vasitə və yollar.*

***Ключевые слова:** детский сад, период дошкольного, вид деятельности, трудовое воспитание, средства и способы.*

***Key words:** kindergarten, pre-school period, kind of activity, labor education, means and methods.*

Əmək insanın həyatının əsasını təşkil edir. Uşaqlar hələ kiçik yaşlarından öz güclərinə müvafiq əmək işlərinə cəlb olunur, getdikcə onların əmək fəaliyyətinin həddü dairəsi genişləndirilərək mürəkkəbləşdirilir. Düzgün təşkil olunan və məqsədyönlü həyata keçirilən əmək uşağın bütün şəxsi keyfiyyətlərinə müsbət təsir göstərir, onun gələcək həyat yolunu müəyyənləşdirməkdə həlledici rol oynayır. Əmək insanın cəmiyyət xeyrinə maddi və mənəvi nemətlər istehsal etmək məqsədilə həyata keçirdiyi mütəşəkkil fəaliyyətdir. Özü də bu fəaliyyət kollektiv şəkildə həyata keçirildiyindən tələb edir ki, hər bir uşaq başqaları ilə ünsiyyətdə, qarşılıqlı münasibətdə çalışsınlar.

Uşağı əmək fəaliyyətinə hazırlamaq, onda əməksevərlik hissi tərbiyə etmək məktəbəqədər uşaq müəssisələrinin qarşısında duran ən ümdə vəzifələrdən biridir. Bu dövrdə uşaqların əməyi özünəməxsus xüsusiyyətlərə malikdir. Onların əməyi çox vaxt oyunla əlaqədar olur. Bu özünü müxtəlif formada göstərir. Bəzən oyun yaşlıların əməyini əks etdirir, bəzən də əmək elementləri oyunda əks olunur. Əmək prosesində bəzən uşaqlar qarşıya məqsəd qoyur, əvvəldən işi planlaşdırır, öz fəaliyyətlərini ona müvafiq qurur və müəyyən nəticə əldə edəndə kimi işləyirlər.

Əmək prosesini əsasən oyun zamanı həyata keçirən yaşlılar uşaqlara elə tapşırıqlar verməlidirlər ki, onlar həmin tapşırığı yerinə yetirərkən, həm də əmək fəaliyyəti üçün zəruri olan müəyyən sözləri öz nitqlərində işlətməyə çalışsınlar. B.S. Muxina qeyd edir ki, bağça şəraitində uşaqlara verilən əmək tapşırıqları müxtəlif xarakterli ola bilər: bu həm yaşlıların müxtəlif tapşırıqlarının yerinə yetirilməsi, həm növbətçilik vəzifələrinin icrası, otaq bitkilərinə və ev heyvanlarına qulluq etmək, uşaq bağçası sahəsində işləmək, həm də kağız, karton, ağac, parça və s. kimi xırda məmulatlar hazırlamaq şəklində həyata keçirilə bilər (Ə. Qədirov, 2008, s.5 6). Belə tapşırıqlar uşaq tərəfindən əsl əmək mənasında başa düşülmür; həmin iş yaşlılar tərəfindən müvafiq şəkildə təşkil olunduqda və istiqamətləndirildikdə əmək hərəkətlərinin köməyi ilə icra olunmağa başlayır.

Əmək prosesi realdır, çünki uşaq real əşyalarla iş görür. Uşaqlarda ünsiyyət inkişaf edir,

fikir vahidliyi yaranır, böyüklərin təcrübəsindən istifadə olunur və belə təcrübə nümunə xarakteri daşıyır. Bu dövrdə uşağa müəyyən əmək tapşırığı verdikdə o, onu oyundan fərqləndirməyərək əmək fəaliyyəti kimi başa düşür. Uşaq əməyi, onun müvəffəqiyyətini o vaxt dərk edir ki, onu yaşlıların fəaliyyətində müşahidə etsin, hekayə və nağıllardan, dinlədiyi kitablardan eşitsin, baxdığı şəkillərdə görsün. Əmək tapşırıqlarının icra şəraitinin təşkilinə aşağıdakılar daxildir:

1. Uşaqlara zəruri iş tərzlərinin öyrədilməsi.
2. Onlara müvafiq bilik, bacarıq və vərdişlərin, xüsusilə, alətlər və materiallarla rəftar etmək bacarığının aşılması.
3. İşin mənasını, onun başqa adamlar üçün əhəmiyyətinin müfəssəl, ətraflı izahının verilməsi.
4. Öz hərəkətlərini planlaşdırmaqda və uzlaşdırmaqda uşağa köməklik göstərilməsi (Həsənov, 1993, s.23). Əmək tapşırıqlarının birgə icrası zamanı uşaqların müəyyən qruplar halında birləşdirilməsinin də böyük əhəmiyyəti vardır. Uşaqların əmək fəaliyyətlərində birləşmələri onlarda öz işlərini planlaşdırmaq, bütün iş prosesini müəyyən ardıcıl mərhələlərə bölüşdürmək bacarıqların əmələ gəlməsinə səbəb olur. Bəzən elə olur ki, müəyyən bir işin icrasında bir neçə, hətta uşaq bağçasının bütün qrupları iştirak edir, uşaqların hər biri ayrı-ayrılıqda çalışır, onların hər birinin işindən alınan nəticələr başqa uşaqların işindən təcrid olunmuş halda nəzərdən keçirilir və qiymətləndirilir.

Məktəbəqədər dövrdə uşaqlarda çalışqanlığın, əməyə məhəbbət hissinin tərbiyə edilməsi böyük əhəmiyyət kəsb edir. Fiziki əmək üzrə ilkin vərdişlərə yiyələnmiş, əməyə, əmək adamlarına məhəbbətlə yanaşmağa alışmış uşaqlarda proses başa çatanadək, müəyyən nəticə əldə edilənədək səy göstərmək, bu yaşda çətinlikləri dəf etmək, iradəlilik kimi keyfiyyətlər formalaşır. Bu isə öz növbəsində uşağı əməyə, təlim çətinliklərini aradan qaldırmağa hazırlayır. Ona görə də ailədə, uşaq bağçalarında uşaqları erkən yaşlardan əməyə alışdırmaq vacibdir. K.D. Uşinski uşağını əməkdən çəkirdən bəzi valideynləri övladlarını xoşbəxtlikdən məhrum edən, mənəviyyat cəhətdən şikəst edən valideynlər adlandırmışdır (3, s.125). Valideynlər uşaq əməyini planlaşdırarkən mövcud olan çətinliklərin uşağın həyat təcrübəsinə müvafiq olmasını nəzərə almalı və onların aradan qaldırılması yollarını qabaqcadan müəyyən etməlidirlər.

Məktəbəqədər yaşlı uşaqların əmək fəaliyyətinin təşkili işin planlaşdırılması və düzgün başa düşülməsindən çox asılıdır. Uşaqlar nəyin necə və nə üçün icra olunması arasındakı əlaqəni görməlidirlər. Tərbiyəçi uşaq əməyini planlaşdırarkən mövcud olan çətinliklərin uşağın həyat təcrübəsinə müvafiq olmasını nəzərə almalı və onların aradan qaldırılması yollarını qabaqcadan müəyyən etməlidir. Uşaqların əmək fəaliyyəti nə qədər məqsədyönlü və aydın olarsa, onun yerinə yetirilməsi bir o qədər maraqlı və müfəssəl olar.

Əməyin müşahidə edilməsi uşaqlar üçün daha maraqlı olur. Müşahidə uşaqlarda əməyə müsbət münasibət yaratmağa kömək edir, onları ictimai əməyə daha da yaxınlaşdırır. Unutmaq olmaz ki, yaşlıların əməyə emosional münasibəti uşaqlara böyük təsir edir. Yaşlılarla uşaqların əlbir fəaliyyəti üçün əmək növü seçərkən bəzi mühüm prinsipləri rəhbər tutmaq lazımdır. Əmək uşaqlar üçün təbii, zəruri, həyati əhəmiyyətli, ümumilikdə gigiyenik baxımdan əlverişli olmalıdır. İşin daha mürəkkəb, zəhmət tələb edən, uşaqların güclərinə müvafiq olanını böyüklər onlara tapşırılmalıdır. Yaşlılarla uşaqların əməkdaşlıq formaları işin konkret məzmunundan, uşaqların yaşından, həmçinin əmək prosesində böyüklərdən neçə nəfərin iştirak etməsindən asılıdır.

Böyüklər uşaqlarla birgə əmək fəaliyyətində onlara mümkün qədər müstəqillik verməlidirlər ki, daha fəal olsunlar.

Məktəbəqədər yaşlı uşaqları yaşlıların əməyi ilə əsasən beş mühüm yolla tanış etmək olar:

Birincisi – uşaqlara yaşlıların əməyini tərənnüm edən ədəbi, bədii parçalar, şeirlər, hekayələr və nağıllar oxumaqla;

İkincisi - əxlaqi söhbətlər vasitəsi ilə;

Üçüncüsü – yaşlıların əməyinə həsr olunmuş şəkillər, kinofilmlər, diafilmlər, telefilmlər və vidofilmlərə tamaşa etdirməklə;

Dördüncüsü – yaşlıların əmək fəaliyyətini nümayiş etdirməklə;

Beşincisi - yaşlılarla uşaqların birgə əmək fəaliyyətini təşkil etməklə [4, s.14].

Tərbiyəçi uşaqları əmək fəaliyyəti ilə tanış edərkən nəzərdə tutulmuş yollardan əlaqəli surətdə istifadə etməlidir. Yəni, tərbiyəçi uşaqları əmək fəaliyyəti ilə tanış etmək məqsədilə onlara bədii əsərlər oxumalı, birlikdə müvafiq filmlərə tamaşa etməli, daha sonra isə həmin əsərin məzmununa uyğun yerlərə ekskursiyalar təşkil etməlidir. Belə olduqda uşaqlar əvvəlcə eşidir, sonra ekskursiyaya gedir, daha sonra isə həyatda olduğu kimi müşahidə edirlər.

Uşaq bağçasında uşaqların yaşlıların əməyi ilə tanışlıq ildə iki dəfə: qışda və yazda məşğələ saatlarında təşkil edilir. Bu zaman uşaqlar böyüklərin sahədə, küçədə, təmizlik və qayd-qanuna riayət etmələrini, sahələri sulamaq üçün şlanqdan, süpürgəçinin süpürgədən necə istifadə etməsini öyrənirlər.

Tərbiyəçi uşaqların əmək fəaliyyətini təşkil edərkən aşağıdakı priyomlardan istifadə etməlidir:

1. İşin obrazlı təşkili.
2. İşin gedişinin izahı (5, s.95).

İşin məzmununu və əhəmiyyətini uşaq şüuruna elə çatdırılmalıdır ki, o uşaqlarda heyranlıq hissi oyatsın. Tərbiyəçi uşaqları əmək fəaliyyəti ilə tanış edərkən nəzərdə tutulmuş yollardan əlaqəli surətdə istifadə etməlidir. Yəni, tərbiyəçi uşaqları əmək fəaliyyəti ilə tanış etmək məqsədilə onlara bədii əsərlər oxumalı, birlikdə müvafiq filmlərə tamaşa etməli, daha sonra isə həmin əsərin məzmununa uyğun yerlərə ekskursiyalar təşkil etməlidir. Belə olduqda uşaqlar əvvəlcə eşidir, sonra ekskursiyaya gedir, daha sonra isə həyatda olduğu kimi müşahidə edirlər. Məktəbəqədər yaşlı uşaqların nitqini inkişaf etdirmək üçün belə əlaqəli və ardıcıl işin təşkili zəruridir.

Əmək məktəbəqədər yaşlı uşaqların dünyagörüşünün formalaşmasında, ətraf mühitin düzgün dərk edilməsində və ona müsbət münasibət bəslənməsində böyük rol oynayır. Təcrübə göstərir ki, uşağın fəaliyyəti onun düşüncəsinin nəticəsidir. Yəni uşaq necə düşünür, necə təsvir edirsə, eləcə də fəaliyyət göstərir. Bütün bunlar sübut edir ki, öz fəaliyyətini təşkil etmək üçün uşağın müvafiq bilik, bacarıq və vərdislərə yiyələnməsinə ehtiyac vardır. Uşaqların konkret əmək prosesinin gedişini təsvir etmələri onların nitqinin inkişafına kömək edir. Prof. Y.Ş. Kərimov yazırdı ki, müşahidə zamanı uşaqlara əşyanın hazırlanma prosesini göstərmək və onu təsvir etmək lazımdır; məsələn, tərbiyəçi müxtəlif növ parça kəsiklərini uşaqlara göstərib kukla üçün parça seçir, paltar tikir, onların gözləri qarşısında önlük, don biçir və tikir. Bu zaman uşaqlar ölçmək, nişanlamaq, biçmək, kəsmək, kökləmək, tikmək, ütüləmək kimi proses bildirən sözləri, feilləri öyrənirlər (Y.Ş. Kərimov, 1997, s.85). Bu zaman əşyaların hissələri, keyfiyyəti, xassələri ilə tanışlıq üzrə məşğələlər uşaqların nitqinə çox geniş və rəngarəng söz ehtiyatının daxil olmasına imkan verir. Bu sözlər müxtəlif nitq hissələrini əhatə edir: isim (əşyalar və

onların hissələri), feil (əşyanın hərəkətinin adı, əşyadan istifadə edilməsi, onu yoxlama əməliyyatı), sifət (keyfiyyət və xassəsi).

“Uşaq bağçasının təlim-tərbiyə proqramı»nda uşaqların yaş xüsusiyyətləri nəzərə alınaraq müxtəlif yaş dövrlərində əmək bölmələri verilmişdir (9). Belə ki, kiçik qrupda sadə, mədəni, səhiyyə vərdişlərinin mənimsənilməsindən başlayaraq özünəxidmət əməyi, məişət əməyi, əl əməyi və təsərrüfat-məişət əməyinə qədər təşkil edilir. Hər dəfə əmək məşğələsindən sonra həmin prosesi təsvir edən sözləri ümumiləşdirmək, cümlədə işlətmək, təsvir etmək tələb olunurdu. Yatağı yığışdırmaq, yuyunmaq, geyinmək, soyunmaq, stol açmaq, yemək, paltara qulluq etmək, qrup otağını yığışdırmaq, səliqəliliyi, təmizliyi gözləmək, təbiət guşəsində, bağçada, bağda işləmək və s. məşğələlər buna baza yaradır. Bu zaman uşağın qarşısında aydın məqsəd qoymaqla bu dövrdə öyrədilmiş sözlər fəal lüğətə daxil edilməklə, nitqdə həmin sözlər möhkəmləndirilməlidir. İşin metodikasına gəldikdə isə hər bir uşağın yaşına uyğun əmək prosesi müəyyənləşdirilir və həyata keçirilir. Tərbiyəçi hər bir uşağın nitq xüsusiyyətlərini nəzərə almaqla onları təsərrüfat, məişət əməyi ilə məşğul etməklə yanaşı, həmin sözlərin uşaqların nitqində işlənməsinə çalışmalıdır. Tərbiyəçi uşaqları müntəzəm sürətdə əməyə cəlb etməli, işdə ardıcılığa, görülmüş işi rəbitəli nitqdə ifadə etməyə xüsusi fikir verməlidir.

Məktəbəqədər yaşlı uşaqların əmək fəaliyyətinin təşkilində aşağıda göstərilən əsas şərtlərin nəzərə alınması olduqca vacibdir:

- Uşaqları yerli şəraitdə nəzərdə tutulan proqram üzrə ətraf mühitlə yaxından tanış etmək;
- Uşaqların ətraf mühitlə tanışlığında rəngarəng iş formalarından istifadə etmək;
- Uşaqların faydalı əməkdə iştirak etmələrinə şərait yaratmaq;
- Uşaqların oyun və əmək prosesində fəallığını, müstəqilliyini, yaradıcılığını inkişaf etdirmək imkanını yaratmaq (Həsənov, 2000, s.137).

Tərbiyəçi əmək prosesində uşaqlarda yaxşı əhval-ruhiyyə yaratmağa çalışmalı, onlara öz qüvvəsinə inam formalaşdırmaqla yanaşı, yaşlılarla və yaşıdları ilə ünsiyyətə qoşmalıdırlar. Bu yaşda uşaqlar təbiətin canlı aləmi üzərində müşahidəyə cəlb olunmalıdırlar. Qışda uşaqların diqqəti qışlayan quşların davranışına, qar basmış ağac və kollara cəlb olunur. Bağçada uşaqların iştirakı ilə ağacların dibi qarla basdırılır, bu zaman onlara izah edilməlidir ki, qalın qar qatı ağacın köklərini saxtadan qoruyur. İstilər düşəndə isə qar əriyir və ağaclar doyunca su içir. Uşaqlar təbiət hadisələrini müşahidə edərkən tanış əşyaların səciyyəvi əlamətlərinə görə müqayisə etməyi və qruplaşdırmağı öyrənirlər.

Böyük və məktəbhazırlıq qrupunda uşaqların təsərrüfat-məişət əməyi üzrə iş iki istiqamətdə aparılır;

- ✚ ictimai əhəmiyyətli kollektiv əmək fəaliyyəti;
- ✚ tapşırıqların növbətçilik vərdişlərinin ətrafdakılara faydalı olan fəaliyyət növlərinin həyata keçirilməsi ilə bağlı olan işlərin yerinə yetirilməsi.

Əmək tapşırıqları verildikdən uşaqların yaş xüsusiyyətləri və idrak imkanları da diqqət mərkəzində saxlanılmır, bu zaman bir sıra çətin işləri icra etməyə uşağın qüvvəsi çatmır. Buna görə də məktəbəqədər yaşlı uşaqlara məzmunca yüngül, həcmcə kiçik işlər tapşırmaq lazımdır. Bu zaman uşaq əmək prosesində bir sıra keyfiyyətlərə və davranış formalarına yiyələnir ki, onun sayəsində o, insan cəmiyyətinin kiçik üzvünün, əlbəttə, sonralar inkişafa və təkmilləşməyə ehtiyacı olan bir şəxsiyyətə çevrilməsinə istiqamətləndirir.

Uşaq bağçalarında uşaqların əmək tapşırıqları tələb edilən səviyyədə həyata keçirilsə də,

rəğbətləndirilmə və çəkdiyi zəhmətin yaşlılar, tərbiyəçilər tərəfindən qiymətləndirilməsi çox böyük əhəmiyyət kəsb edir. Belə ki, əgər uşağın əməyi düzgün qiymətləndirilmirsə, uşaqda əməyə etinasızlıq, laqeydlik, bəzi hallarda isə nifrət hissənin əmələ gəlməsinə səbəb ola bilər. Odur ki, uşağın əməyi düzgün qiymətləndirilməli, yaxşı və pis cəhətləri mütləq nəzərə çatdırılmalı, xoşa gələnlər təqdir edilməli, etiraz doğuranlar isə aradan qaldırılmalıdır.

Problemin aktuallığı. Məktəbəqədər yaş dövründə uşaqların başlıca fəaliyyəti oyundur. Lakin hərəkətli və rollu-süjetli oyunların əksəriyyəti əmək prosesi vasitəsilə həyata keçirilir. Bütün bu prosesləri nəzərə alaraq məktəbəqədər yaş dövründə uşaq əməyinin xüsusiyyətləri bu və ya digər şəkildə tədqiq edilsə də, bu sahədə vərdişlərin inkişaf etdirilməsi üzrə işlərin təşkili öyrənilməmiş, ümumiyyətlə açıq qalmışdır. Apardığımız tədqiqat bu problemin öyrənilməsinə və həlli yollarının araşdırılmasına həsr edilmişdir.

Problemin elmi yeniliyi. Bu məqalədə ilk dəfə olaraq məktəbəqədər təhsil müəssisələrində uşaq əməyinin xüsusiyyətləri araşdırılmış, məktəbəqədər təhsil müəssisələrində aparılan əmək məşğələsinin əhəmiyyəti və həlli yolları göstərilmişdir.

Problemin praktik əhəmiyyəti. Məqalədə irəli sürülən təkliflər və nəticələr, məktəbəqədər yaş dövründə əmək məşğələsini müvəffəqiyyətlə həyata keçirilməsini təşkil etmək və uşaqların inkişafında nəzərə alınmasına köməklik göstərməkdir. Bu məlumatlar vasitəsilə istər tərbiyəçilər, istərsə də valideynlər uşaqların əmək tərbiyəsi üzrə işin təşkilini müvəffəqiyyətlə həyata keçirilməsini təşkil edə bilər.

Ədəbiyyat

1. Qədirov Ə.Ə. Yaş psixologiyası. Bakı: Maarif, 2008. 386 s.
2. Həsənov A.M. Məktəbəqədər yaşlı uşaqların əmək tərbiyəsi. Bakı: Azərbaycan, 1993, 48 s.
3. Əsgərova R.Ə. Məktəbəqədər yaşlı uşaqların rəhbərli nitqinin inkişafı. Bakı: Hərbi, 2006, 158 s.
4. Həsənov A.M. Pedaqogika. Bakı: Nasir, 2011, 295 s.
5. Məmmədova Y.X. Məktəbəqədər yaşlı uşaqların nitqinin inkişaf etdirilməsinin məzmunu və yolları. Bakı: ADPU, 2019, 211 s.
6. Kərimov Y.Ş. Məktəbəqədər yaşlı uşaqların nitq inkişafının metodikası. Bakı: 1997, 218 s.
7. Uşaq bağçasında gəzintilərin təşkili. Bakı: Apostrof, 2011, 76 s.
8. Həsənov A.M. Məktəbəqədər pedaqogika. Bakı: Nasir, 2000, 185 s.
9. Azərbaycan Respublikasında məktəbəqədər təhsilin proqramı (kurikulumu) (3-6 yaş). Bakı: 2012, 54 s.
10. Məktəbəqədər müəssisələrdə tərbiyə və təlim proqramı. Bakı: 1998, 116 s.

E.X. Mamedova**Характеристика детского труда в дошкольных образовательных учреждениях
Резюме**

Важно привить детям чувство тяжелой работы и любви в дошкольных учреждениях. Дети, привыкшие к физическим навыкам работы и любящие работу и труд, формируются из таких качеств, как усердие, умение справляться с трудностями и сила воли до завершения процесса. В дошкольном возрасте ребенок приобретает ряд качеств и особенностей поведения в процессе труда, которые позволяют ему стать маленьким членом человеческого сообщества, конечно же, развиваться и совершенствоваться позже. Это, в свою очередь, готовит ребенка к работе и преодолевает трудности в учебе.

Y.Kh. Mammadova**Characteristics of child labor in preschool educational institutions
Summary**

It is important to instill in children a sense of hard work and love in preschool. Children, accustomed to physical work skills and loving work and work, are formed from qualities such as diligence, ability to cope with difficulties and willpower until the process is completed. In preschool age, the child acquires a number of qualities and features of behavior in the process of work that allow him to become a small member of the human community, of course, develop and improve later. This, in turn, prepares the child for work and overcomes learning difficulties.

Redaksiyaya daxil olub: 08.07.2024

**МƏКТƏБƏHAZIRLIQ QRUPLARINDA İŞ
РАБОТА В ШКОЛЬНО-ПОДГОТОВИТЕЛЬНЫХ ГРУППАХ
WORK IN SCHOOL-PREPARATIONAL GROUPS**

UOT 37.0

UŞAĞIN MƏKTƏBƏ ƏQLİ HAZIRLIĞI

Nəzrin Rabil qızı Nəsirova

Bakı Qızlar Universitetinin magistrantı

ORCID: 0009-0005-460-8146

E-mail: nezrinnesirova56@gmail.com

Açar sözlər: uşaq, əql, valideyn, tərbiyəçi, inkişaf.

Ключевые слова: ребенок, разум, родитель, педагог, разработка.

Key words: child, mind, parent, educator, development.

Uşağın əqli hazırlığından danışarkən, valideyn və tərbiyəçilər belə düşünür ki, uşaq çoxlu məlumatla, saysız hesabsız informasiya ehtiyatına malik olması onun əqlinin inkişaf səviyyəsinin yüksək olduğunu sübut edir. Uşağın əqli cəhətdən inkişaf etməsini valideyn və tərbiyəçilər çox zaman uşaqların şeir, çoxlu nağıl, bilməsini əqli cəhətdən inkişaf etməsi kimi başa düşürlər. Lakin müasir dövrdə əqli inkişafın səviyyəsinin ölçülməsinə uşaqların müstəqil əqlə sahib olması ilə müəyyən etmək lazımdır. Buraya uşağın müstəqil müşahidə, araşdırma aparma, müqayisə etmə, mühakimə yürütmə, dediyini sübuta yetirmə, əqli nəticəyə gəlmə bacarıqları aiddir.

Uşaqların yaradıcı şəxsiyyət kimi formalaşması üçün ilk addımlardan onlara müstəqillik verilməlidir. Bunun üçün isə uşaqlara suallar vermək vacib şərtlərdəndir. Suallar isə elə seçilməlidir ki, uşaqlara düşünməyi, mühakimə yürütməyi tələb edən suallar olsun. Uşaq düzgün cavab verdikdə isə “Niyə belə düşünürsən?”, “Bunu necə bildin?”, “Daha hansı fikri söyləyə bilərsən?” və başqa belə suallarla uşağın zehnin fəaliyyətə gətirmək lazımdır. Əqli inkişaf uşaqların hər addımda onun müstəqilliyini tələb edir. Uşaqlara hər şeyi hazır təqdim etmək, düşünməyə icazə verməyib kömək göstərmək onların müstəqilliyini boğan amillərdəndir. Məsuliyyətin azalmasına isə uşağa həddən artıq nəzarətin olması təsir göstərir. Uşaq körpə yaşından öz gücünə inanmalı, kimsədən köməy gözləmədən öz sözünü deməyi bacarmalıdır. Bunun üçün isə uşaqla işləyərkən valideyn passiv olmalı, uşağa köməyi az etməlidir. Bu zaman nəticə çox yaxşı olar və gələcəkdə məsuliyyətli öz ayaqları üstündə dayana bilən bir uşaq yetişər.

Uşaqların məktəbə əqli hazırlığı geniş mənada onların hər birinin psixi hazırlığı ilə bağlıdır. Həmçinin intellektual səviyyə hiss orqanları ilə də sıx bağlıdır. Hələ erkən yaşlarında uşaqların diqqətin müxtəlif formada, rəngdə, ölçüdə olan əşyalar cəlb edir. Diqqətini bu cür əşyalara yönəldən uşaqlarda görmə, eşitmə, lamisə duyğularını inkişaf etdirmək vacib şərtidir. Çünki, bildiyimiz üzrə dinləmək eşitmək, baxmaq isə görmək deyildir. Belə bir nümunəyə baxaq: Ən maraqlı nağılı uşağa oxuyan valideyn və ya tərbiyəçi, sonda uşağın “Başa düşdünmü?” deyər soruşanda uşaq “bəli” deyər cavab verir. Lakin həmin nağıldan uşağa sual verildəndə uşaq cavab verməkdə çətinlik çəkir. Hətta nağılda nədən söhbət getdiyini də bilmir. Bunun səbəbi isə onun

diqqətinin tamamilə başqa sahəyə yönəlmiş olmasıdır. Diqqətinin başqa sahəyə yönəlməyinin səbəbi isə həmyaşdqları ilə oynamaq, televizora baxmaq, meyvə yemək, şəkil çəkmək kimi hadisələri düşünüb, diqqətinin yayınması olmuşdur. Bəzən isə tərbiyəçinin göstərdiyi əşyaya diqqətlə uşaq baxır, lakin ətrafda baş verən hadisələr onun diqqətini cəlb etdiyi üçün o tərbiyəçinin göstərdiyi əşyanı qavraya bilmir. Ona görə də uşaqların görmə və eşitmə duyğularının inkişafına diqqət yetirmək vacibdir. Bunlar olmadan uşaqların əqli inkişafı mümkün deyildir.

Validəymlər, tərbiyəçilər hər bir uşağın maraq dairəsini, nəyə meyli olduğunu bilməlidirlər. Daha sonra isə uşağı istiqamətləndirməli və inkişaf etdirməlidirlər. Kiçik yaşlarında uşaqlarda hər şeyə nüfuz etmək arzusu yaranır. Bu zaman ətraf aləmlə tanış olmağa səy göstərmək istəyi uşağın öyrənməyə ehtiyacından yaranır, əşya və hadisələr haqqında yeni-yeni məlumatlar alırlar.

Məktəbə getməyə hazırlaşan uşaqda diqqət yetirilməli, lazım olan digər bir məsələ isə təxəyyülün inkişafıdır. Təxəyyül qabiliyyəti altıyaşlılarda özünü bürüzə verir. Yavaş-yavaş uşaqları sehrli nağıllardan uzaqlaşdırıb bu günün həqiqətlərinə yaxınlaşdırmaq lazımdır. M. Qorki yazmışdır: “Biz elmi uşaqların fantaziyasına yardıma çağırmalıyıq. Uşaqlara gələcək haqqında düşünməyi öyrətmək lazımdır. Bu qabiliyyət möhkəmlənmədikdə gələcəyin yaradıcısı və iştirakçısı olacağına ümid etmək çətindir”. Uşaqlar inanmalıdır ki, onların eşitdikləri hər hansı fantastik fikrin elmi əsası var və bu fikirlər tez-gec öz həllini tapacaqdır.

Əqli hazırlıq çoxcəhətlidir. Əqli hazırlığın bir sıra sahələri vardır. Bu sahələrin bəzilərinə aiddir:

1. Ətraf aləmlə tanışlıq;
2. Uşağın nitqinin inkişafı;
3. İlkin riyazi təsəvvürlərin verilməsi.

1. “Ətraf aləm” anlayışı dar mənada uşağın yaşadığı ev, ailə, həyət, qohum, qardaş, bacı, və s. əhatə edir. Geniş mənada isə “ətraf aləm” anlayışına təbiət və cəmiyyət aiddir. Ətraf aləm haqqında ilkin biliklərə yiyələnmə uşaqların əqli tərbiyəsi ilə yanaşı həm də əxlaqi və estetik tərbiyəsinin mənbəyi hesab olunur.

Hər bir uşağa ətraf aləmi, orda baş verən hadisələri müşahidə etmək üçün müstəqillik vermək lazımdır. Əgər uşağa müstəqillik verilməsə, o lazımi obyektə, görə bilmir. Burada əsas məsələ isə uşağın məlum olmayan cəhətlərə diqqət yetirib, yeni bilikləri özünün müstəqil şəkildə əldə edib öyrənməsidir. Beləliklə, belə xüsusiyyətə malik olan müstəqil, ağıllı, məlumatlı uşaq müşahidəni mükəmməl apara bilmək qabiliyyətinə malik olur və müşahidə onun aqlını, məlumatlarını artırır.

2. Nitq ictimai hadisədir. İnsanlara məxsus olan nitq həmçinin ünsiyyətin ən mühüm vasitəsidir. İnsanlar öz fikirlərini, hisslərini, bir birlərinə təsir göstərməyi, bir birlərini anlamağı nitq vasitəsilə həyata keçirirlər. Buna görə də uşağın əqli inkişafının həmçinin məktəb təliminə hazırlanmasının ən mühüm şərtlərindən biri də onların nitqinin normal inkişaf etməsidir.

Uşağın sağlamlığının möhkəmləndirilməsi onun nitqinin inkişafı üçün baza mənbəyidir. Bunun üçün də uşağın anotomo-fizioloji əsasını möhkəmləndirmək lazımdır ki, o normal nitqə sahib olsun. Uşağın nitqinin inkişafı onun təhsil alması, həyatı boyu düşünülmüş fəaliyyəti üçün mühüm şərtlərdən biridir. Uşaq dünyaya gələn zaman onun nitqi olmur. Tədricən nitq formalaşmağa başlayır. Uşaq yenicə dil açanda isə sadəcə nitq səsləri çıxarır. Azyaşlının nitqinin inkişaf etməsi və dil açması üçün nitq mühitinin olması vacib şərtədir. Bu mühit təkəcə ailə ilə

ünsiyyəti əhatə edərsə uşağın nitqi sürətlə inkişaf edə bilməz. Yaxşı olar ki, uşaq bu dövrdə təkcə ailə ilə ünsiyyətlə kifayətlənməsin, ətraf aləmdə ki, insanlarla da ünsiyyətə girməyə çalışsın. Bu zaman uşağın lüğəti sürətlə zənginləşir, nitq səslərini daha düzgün, dəqiq tələffüz etməyi öyrənir. İnsanlarla əlaqəsi olmadan, böyüməkdə olan uşaq sonralar nitqi mənimsəyə bilmir.

Aparılan müşahidələr göstərir ki, uşağın məktəbə hazırlıq dövründə onun nitqi kifayət qədər inkişaf edir. Həmçinin uşaqlara sözləri aydın tələffüz etmək, səlis danışmaq, ucadan danışmaq, normal sürətlə danışmaq və s. öyrədilməlidir. Nitq səsləri sadəcə fiziki hadisə deyil. Nitq həmçinin sosial əhəmiyyətli hadisədir. Eyni dildə danışan uşaqlar üçün hər bir nitq səsi vahid və ümumdür. Bunun üçün də həmin səslərin düzgün tələffüz edilməsi vacibdir.

3. İlk riyazi təsvirlərin verilməsi zamanı uşaqlara aşılmaq lazımdır ki, iri əşyalar ola bilər ki, xırda əşyalardan az və ya onlara bərabər olsun. Məktəbə hazırlıq dövründə uşağa başa salmaq lazımdır ki, ədədlərin sayı məsafədən və onların yerləşdiyi sahədən aslı deyildir. Onlar əşyaları istədikləri formada yerləşdirə bilməyi eləcə də əşyaları istədikləri istiqamətdə düzgün saymağı öyrənməlidir.

Yaxşı olar ki, məktəbə hazırlıq yaş dövründə uşaqların əqli inkişafını artırmaq üçün oyun prosesindən istifadə olunsun. Oyun prosesi zamanı istifadə edilən priyomların köməyi ilə uşaqların əqli daha yüksək səviyyəyə də inkişaf edəcək.

Problemin aktuallığı. Uşaqların məktəb təliminə hazır olması üçün onların əqli inkişaf səviyyəsini yüksəltmək və onların məktəbə əqli hazırlığının təsirliyini artırmaq məqsədi ilə aparılan məşğələlər üçün əhəmiyyətlidir.

Problemin elmi yeniliyi. Uşaqların məktəbə hazırlıq dövründə əqli inkişaf səviyyəsini qaydaya salmaq və əqli inkişaf səviyyəsini daha da yüksəltmək, uşaqlarda bilik əldə etməyə həvəsi artırmaq üçün istifadə olunan vasitələrin araşdırılması gələcəkdə daha intellektual gənclərin inkişaf etməsinə şərait yaradır.

Problemin praktik əhəmiyyəti və tətbiqi. Məqalədən valideynlər, pedaqoqlar, tələbə və magistrantlar istifadə edə bilərlər.

Ədəbiyyat

1. Həmzəyev M.Ə. Yaş və pedaqoji psixologiya. Bakı: Elm, 2000, 171 s.
2. Bayramov Ə.S., Əlizadə Ə.Ə. Psixologiya. Bakı: Çinar-çap, 2002, 620 s.
3. Vəliyev M.V. İnkişaf və yaş psixologiyası: Universitetlərin psixologiya ixtisası üzrə təhsil alan tələbələri üçün dərs vəsaiti. Bakı: Elm, 2013, 297 s.
4. Qədirov Ə.Ə. Uşaqlarda idrak proseslərinin inkişafı. Bakı: Maarif, 2003, 246 s.
5. Hüseynov E.A. Oyun psixoterapiyası. Bakı: ADPU-nun nəşri, 2024, 150 s.
6. Mursaqulova R. Məktəbəqədər pedaqogika. Bakı: ADPU-nun nəşri, 2012, 145 s.
7. Əzimli Q.E. Yaş və pedaqoji psixologiyanın müasir problemləri. Bakı: Elm, 2006, 210 s.

Н.Р. Насирова**Интеллектуальная подготовка ребенка к школе
Резюме**

В данной статье подчеркивается важность психического развития детей в процессе подготовки к школе. Рекомендуется, чтобы родители и педагоги работали вместе, чтобы поддержать умственное развитие ребенка. В статье также обсуждается, как обращаться с детьми и подходить к ним, чтобы улучшить их умственное развитие. Важно, чтобы и родители, и педагоги работали вместе, чтобы воспитать детей с высоким умственным развитием. Исследуемые вопросы направлены на поиск наиболее эффективных способов стимулирования умственного развития детей. Правильный подход и методы поведения с детьми помогают им лучше развиваться в период подготовки к школе. В статье представлены практические рекомендации и методы в этом отношении.

N.R. Nasirova**Mind preparation of the child for school
Summary**

This article emphasizes the importance of children's mental development during school preparation. It is recommended that parents and educators work together to support a child's mental development. The article also discusses how to treat and approach children in order to enhance their mental development. It is important for both parents and educators to work together to raise children with high mental development. Researched issues are aimed at finding the most effective ways to stimulate children's mental development. The right approach and methods of behavior with children help them develop better in the period of preparation for school. The article presents practical recommendations and methods in this regard.

Redaksiyaya daxil olub: 15.08.2024

İBTİDAI SİNİFLƏRDƏ TƏHSİL VƏ TƏRBIYƏ
ОБРАЗОВАНИЕ И ВОСПИТАНИЕ В НАЧАЛЬНЫХ КЛАССАХ
EDUCATION AND UPBRINGING IN PRIMARY CLASSES

UOT 372.3/4

İBTİDAI SİNİF ŞAĞİRDƏLƏRİNİN HƏYATİ BACARIQLARININ
İNKİŞAFI ÜZƏRİNDƏ İŞ

Samirə İltifat qızı Kazımlı

Bakı Qızlar Universitetinin magistrantı

ORCID: 0009-0001-3434-3402

E-mail: kazimlizehra914@gmail.com

***Açar sözlər:** ibtidai təhsil, təhsildə problemlər, evristik fəaliyyət, oyunlar, inkişaf və bacarıqlar.*

***Ключевые слова:** начальное образование, учебные проблемы, эвристическая деятельность, игры, развитие и умения.*

***Key words:** elementary education, educational problems, heuristic activity, games, development and skills.*

İbtidai siniflərdə şagirdlərin həyatı bacarıqlarının inkişafı haqqında danışımdan əvvəl bir sıra məsələlərə nəzərə salaq. Ümumiyyətlə, məktəb, ailə və ictimaiyyətin qarşılıqlı əlaqəsini müxtəlif istiqamətlər üzrə təmin edərək, hər hansı bir tədbirdə, iclaslarda bilavasitə uşaqların həm tərbiyəsi ilə bağlı, həm də onların xarakterik xüsusiyyətlərini özündə əks etdirir. Məktəb cəmiyyətin inkişaf etməkdə olan bütün fəal üzvlərini yaradıcı düşüncəyə malik hərtərəfli inkişaf etmiş şəxsiyyət kimi formalaşdırmaq məqsədi daşıyır. İlk olaraq, valideynlər onu bilməlidilər ki, övladlarına onun məktəbdə öyrənəcəyi bilikləri öyrətmək yox, əsasən təhsil üçün zəminləri, şərtləri inkişaf etdirmələri lazımdır. Çox zaman şagirdlər hesablamı aparacağı bacarıq, yazır və oxuyur. Lakin bu cür uşaqla yaxından tanışlıq zamanı məlum olur ki, o, müəllim tərəfdən verilən təlimatı ilk dəfədən dərk etmir. Təkrar zamanı o, təlimatı qismən anlayır, növbəti buraxdığı səhv zamanı isə onu düzəltməyə cəhd etmir. Bu cür uşaq bir şeyi başa düşmədikdə, tapşırığı eşitmədikdə müəllimə müraciət etmək üçün əlini qaldırmır. Bir qayda olaraq, sinifdə iyirmidən artıq şagird olur və müəllim üçün onların hər birinin davranışında nüanslara nəzarət etmək çətin olur. Əgər sadalanmış problemlərə öz fəaliyyətini planlaşdır, növbəti tapşırıqı hazırlaş bil-məməsini əlavə etsək, o zaman məktəb mühitinə psixoloji cəhətdən hazır olmayan uşaq portreti yaranır.

Qeyd edək ki, bu məsələdə əsas amil olan müəllim və valideynlər uşaqların həyatı bacarıqlarına əsaslanan və onların cəmiyyətdə daha uğurlu ictimailəşdirilməsinə səbəb yaradacaq əlverişli vəziyyət yaratmalıdırlar.

İbtidai məktəbdə təhsil problemlərinin bir neçə səbəbi müəyyənləşdirilmişdir. Bu, zəif məktəbəqədər hazırlıqdan tutmuş, oxumağa marağın və daxili motivasiyanın olmaması ilə qaynaqlana bilər. Oxumaq problemlərindən başqa, birinci sinfə gedən uşaqda dərslərində olan müvəffəqiyyətsizlik, uşağın öz yaşadları ilə ünsiyyət qura bilməməsi, müəllimə qarşı etimadın, tədris prosesində zəruri şəxsi keyfiyyətlərin olmaması da təhsil problemlərinə aid edilir. Əsasən

İbtidai təhsilin çətinlikləri məktəbəqədərki dövrdə idrak qabiliyyətlərinin yetərsiz inkişafı ilə bağlıdır ki, bu da onların ibtidai sinifə başlayarkən özünü bürüzə verməsi ilə nəticələnir. Bu aşağıdakılarla bağlıdır:

- diqqətsizlik, pis inkişaf etmiş qısamüddətli yaddaş və informasiyanı qulaq asaraq qavramaq qabiliyyəti ilə əlaqədar sözlərdə qrammatik səhvlər və buraxılmış hərflər;
- intizamsızlıq, fikir dağınıqlığı, unutmazlıq - diqqətin dəyişkənliyi və zəif özünü təşkil qabiliyyətinin nəticəsində;
- səliqəsiz yazı (kifayət qədər inkişaf etdirilməmiş kiçik motorika).

İbtidai siniflərdə şagirdlərin əmək hazırlığının nəzəri və praktik istiqamətlər üzrə formalaşması onların intellektuallığını inkişaf etdirir və yuxarı siniflərdə bu tendensiya daha da dinamik səciyyəyə daşımaqdadır. Bu prosesdə didaktikanın əsas vəzifəsi təlim işinin reallaşması şəraitini təsvir və izah etmək və onun ən mükəmməl təşkilinin yeni texnologiyasının işləyib hazırlanması zərurətidir. Çünki nəzəriyyə öz-özlüyündə məqsəd deyildir. O, praktik fəaliyyətin əsasıdır, ona istiqamətləndirmə, kökündən dəyişdirmə imkanı verir. Bu baxımdan şagirdlərin əmək hazırlığının nəzəri və praktik məsələləri standartlarla tənzimlənməsi məqsədi daşıyır.

İbtidai sinif şagirdlərinin şəxsi inkişaf və bacarıqlarının inkişaf etdirilməsində texnologiya ilə yanaşı Həyat bilgisi fənninə də mühüm yer ayırmaq lazımdır. Həyat bilgisi fənni müstəqillik illərindən etibarən ümumtəhsil fənnləri sırasına daxil edilmişdir. Bu fənnin tədrisi prosesində şagirdlərə biliklərin əsaslarının öyrədilməsi zamanı onlara həyati bacarıqların aşılmasında həm geniş imkanların verilməsi, həm də metodik yanaşmalar üçün didaktik materiallarla tədris öz əksini tapmışdır. Hansı ki, həmin didaktik materialların fəal dərslərin düzgün təşkili zamanı şagirdlərə mərhələlər üzrə çatdırılması onların həyati bacarıqlarının aşkara çıxarılmasına zəmin yaratmış olur. Bunun üçün isə ilk növbədə fəal dərslərin maraqlı qurulması üçün kreativ metodikalar modeli yaratmaq lazım gəlir. Kreativ metodikalar isə fəal təlimin həyata keçirilməsi yollarının düzgün müəyyənləşdirilməsindən başlayır. Həyat bilgisi dərslərində şagirdlərin həyati bacarıqlara yiyələnmələrinə istiqamət verən metodikalardan biri də psixoloji dəstək hesab olunur. Psixoloji dəstək metodu ilə hər hansı bir mövzunun tədrisində şagirdlərə ən zəruri həyati bacarıqları aşılamaq mümkündür.

Həyat bilgisi dərslərində kiçikyaşlı məktəblilərin həyati bacarıqlarının formalaşdırılması işində interaktiv təlim metodlarından da geniş istifadə etmək lazım gəlir. İnteraktiv təlim metodlarından səmərəli istifadə edən zaman şagirdlərdə həyati bacarıqların formalaşdırılmasına müsbət təsir göstərən bir sıra keyfiyyətlər müşahidə olunur. Yəni interaktiv təlim metodlarının tətbiq edildiyi prosesdə şagirdlərdə müstəqil düşünmə bacarığı, əməkdaşlıq bacarığı, özünüqiymətləndirmə, özünütəhlil bacarığı, dözümlülük kimi keyfiyyətləri aşılamaq mümkün olur. Həyat bilgisi dərslərində ibtidai sinif şagirdlərinin həyati bacarıqlarının formalaşdırılması ilə bağlı həyata keçirilən işlərin pedaqoji əsasları ilə yanaşı, psixoloji əsaslarının da öyrənilməsi, haqqında danışdığımız problemin həlli baxımından mühüm əhəmiyyət malikdir. Çünki ibtidai sinif şagirdlərinə həyati bacarıqların aşılamaq, onlara psixoloji cəhətdən düzgün yanaşılmaqla həyata keçirilə bilər. İbtidai siniflərdə həyat bilgisi fənninin tədrisi zamanı şagirdlərdə bacarıqların formalaşdırılması prosesində nümunəvi iş modelinin yaradılması mühüm əhəmiyyət kəsb edir. Həyat bilgisi dərslərində şagirdlərin fəallaşdırılması fəal dərslərin təşkilinə zəmin yaratmış olur. Şagirdlərin fəallaşdırılması prosesində onlarda həyati bacarıqların aşkara çıxarılması müəllim üçün epizodik xarakter daşıyırsa, fəal dərslərin təşkilində həyati bacarıqların aşkara

çıxarılması, inkişaf etdirilərək formalaşdırılması üçün daha geniş imkanlar yaradır.

Bacarıqların inkişaf etdirilməsində mühüm rol oynayan digər bir fənn riyaziyyatdır. İbtidai təhsil səviyyəsində riyaziyyatın tədrisi prosesində riyazi məsələlərin həlli vasitəsilə şagirdlərin evristik fəaliyyətdən istifadənin mümkünlüyü ideyası mövcuddur. İbtidai siniflərdə riyaziyyatın tədrisi zamanı standart məsələlərlə yanaşı, yaradıcı təfəkkürün inkişafına təkan verəcək qeyri-standart tapşırıqların da həll edilməsi onlarda məntiqi düşüncə tərzinin daha məqsədyönlü istiqamətdə inkişaf etdirilməsinə səbəb olur və onların idraki qabiliyyətlərini gücləndirir.

İbtidai siniflərdə əsas riyazi bilik və bacarıqların, habelə müstəqil qavrama qabiliyyətinin formalaşmasında tədris məsələlərindən səmərəli istifadə edilməsi xüsusi əhəmiyyət kəsb edir. Riyaziyyat təlimi prosesində keçilmiş nəzəri hissəni möhkəmləndirmək, praktika ilə əlaqələndirmək məqsədi daşıyan misal və məsələlərlə yanaşı, həm yuxarıda qeyd olunan tələbləri ödəyən, həm də şagirdlərin evristik yaradıcılığını formalaşdırmağa xidmət edən tapşırıqların seçilib həll edilməsi də xüsusilə vacibdir.

İbtidai siniflərdə evristik tədris metodlarının tətbiqi təhsilalanların sərbəstliyinin inkişafı prosesində zehni fəallığın artmasına, materialın mənimsənilməsinə kreativ yanaşmanın stimullaşdırılmasına, müəllim və şagird əməkdaşlığının səmərəli qurulmasına kömək edəcək alətdir. Evristik fəaliyyət həm də ibtidai sinif şagirdlərində yeni öyrənilən materialın mənimsənilməsində, ümumiləşdirmə, müqayisə, sintez, təhlil üsulları ilə müstəqil axtarış aparmaq məqsədilə, xüsusilə də daha əvvəl öyrənilmiş biliklərin təkmilləşdirilməsində fasiləsiz olaraq istifadə oluna bilər. O, uşaqlara praktik məsələlərin həlli üçün qeyri-standart üsulları tətbiq etmək və problemin həllinə şüurlu yanaşmaq vərdişlərini əldə etməyə kömək edir.

Problemin aktuallığı. Müasir dövrün bəzi səciyyəvi xüsusiyyətlərini qeyd etməli olsaq, hazırda elm və texnologiyanın sürətlə inkişaf etdiyi bir zamanda baş verən dəyişikliklərə uyğunlaşmaq, özünü təkmilləşdirmə və özünü inkişafa hazır olmaq və bu sahədə əldə olunan bacarıqlar şəxsiyyətin inkişafında mühüm əhəmiyyət kəsb edir. Fənlərin tədrisi prosesində ibtidai sinif şagirdlərinin həyati bacarıqlarının formalaşdırılması tədqiqat probleminin aktuallığını əsaslandırır cəhətlərdən biridir.

Problemin elmi yeniliyi. İlkin olaraq qeyd olunan fənlərin tədrisi prosesində şagirdlərə həyati bacarıqların aşılması ilə bağlı metodika hazırlanmışdır. Bu metodikanı Azərbaycan Respublikasının pedaqoji fikir tarixində ilkin metodika kimi və Naxçıvan Muxtar Respublikasının ümumtəhsil məktəblərində tətbiq olunan yeni pedaqoji texnologiya kimi dəyərləndirmək olar.

Problemin praktik əhəmiyyəti və tətbiqi. Ölkəmizdə və Naxçıvan Muxtar Respublikasında ibtidai siniflərdə həyat bilgisi, texnologiya, riyaziyyat fənninin tədrisi prosesində şagirdlərə həyati bacarıqların aşılması ilə bağlı yeni və müasir tələblərə cavab verən iş modeli hazırlanaraq təqdim olunmuşdur. Eləcə də, fənlərin tədrisində şagirdlərə bir sıra bacarıqların aşılması ilə əlaqədar çoxsaylı tədqiqatlar aparılaraq məqalələr, kitablar və dissertasiyalar hazırlanmışdır.

Ədəbiyyat

1. <https://www.muallim.edu.az/news.php?id=5993>
2. <https://as-journal.edu.az/ibtidai-sinifl%C6%8Frd%C6%8F-riyaziyyatin-t%C6%8Fdrisi-prosesind%C6%8F-sagirdl%C6%8Frd%C6%8F-yaradici-t%C6%8Ff%C6%8Fkkurun-inkisaf-etdirilm%C6%8Fsi-metodlari-222>
3. <https://tehsiljurnali.az/sagxeberler/3979-btidai-siniflrd-agird-myi.html>
4. https://aak.gov.az/upload/dissertasion/pedaqogika/Z_Mehdiyeva_avtoreferat_az%C9%99rbaycan_dili.pdf

S.И. Кязимли**Работа по развитию жизненных навыков учащихся начальных классов
Резюме**

При преподавании указанных предметов развитие и формирование жизненных умений учащихся начальных классов осуществляется целенаправленно, планомерно и организовано при организации урока. С этой точки зрения в первых и четвертых классах должны быть подготовлены образцовые модели уроков по методике преподавания культурных ценностей, исторических ценностей, в том числе нашего государства, прав, обязанностей, духовного мира, здоровья, безопасности и других подобных тем.

Исследования, проводимые по таким фактам и событиям, формируют директивные документы по образовательным реформам и научно-теоретические идеи по формированию у учащихся жизненных навыков при организации жизненных уроков.

S.I. Kazimly**Work on the development of life skills of primary class students
Summary**

When teaching these subjects, the development and formation of life skills of primary school students is carried out purposefully, planned and organized during the organization of the lesson. From this point of view, exemplary lesson models should be prepared in the first and fourth grades on the methods of teaching cultural values, historical values, including our state, rights, responsibilities, spiritual world, health, safety and other similar topics. Research conducted on such facts and events forms policy documents on educational reforms and scientific and theoretical ideas on developing life skills in students when organizing life lessons.

Redaksiyaya daxil olub: 22.08.2024

UOT 372.3/4

KİÇİKYAŞLI MƏKTƏBLİLƏRDƏ ƏXLAQİ KEYFİYYƏTLƏRİN FORMALAŞDIRILMASININ NƏZƏRİ MƏSƏLƏLƏRİ

Vüsalə Mübariz qızı Səmədova
Bakı Qızlar Universitetinin magistrantı
ORCID: 0009-0009-4142-7151
E-mail: vmemmedova470@gmail.com

Açar sözlər: Əxlaq, tərbiyə, kiçikyaşı məktəbli, mənəviyyat, etika, şüur.

Ключевые слова: Мораль, воспитание, младший школьник, духовность, этика, сознание.

Key words: Morality, education, junior high school student, spirituality, ethics, consciousness.

Azərbaycan Respublikası müstəqil bir dövlət kimi çətinlikləri arxada qoyaraq irəli addım-layır. Bütün sahələrdə yeniliklər həyata keçirilir. Gənc nəslin, ictimaiyyətin o cümlədən, təhsil işçilərinin qarşısında mühüm vəzifələr qoyulmuşdur. Bu vəzifələrdən ən önəmlisi vətəni sevən, onun keşiyində duran, yüksək intellektual səviyyəli, müsbət əxlaqi keyfiyyətlərə sahib vətən-daşlar yetişdirməkdir. Kiçikyaşlı məktəblilərdə əxlaqi keyfiyyətlərin formalaşdırılması bu gün aktual məsələlərdən biridir.

Cəmiyyət uzunmüddətli tarixi inkişaf yolu keçmişdir. İnsan birliyinin ilkin formaları olan qəbilə, tayfa quruluşu dövründən başlayaraq müəyyən normalar formalaşmışdır. Bu normalar əmək prosesində inkişaf etmişdir. İnsanlar sadə əmək vərdişlərinə yiyələnib, müxtəlif əmək alətləri düzəldərkən müəyyən münasibətlərdə olmuş və sadə davranış normalarını yerinə yetir-mişlər. Tədrisən sadə davranış qaydaları cəmiyyətdə əxlaqi keyfiyyətlər kimi təşəkkül tap-mışdır.

İnsanların əməyə, ailəyə, bir-birinə, dövlətə, cəmiyyətə münasibətlərini müəyyən edən və tarixən təşəkkül tapmış mənəvi və hüquqi davranış normalarına əxlaq deyilir. Cəmiyyət inkişaf etdikcə, onun iqtisadi və sosial quruluşu dəyişdikcə davranış normaları, əxlaq da dəyişir, mü-rəkkəbləşir. Cəmiyyət əxlaqi yaratmaqla yanaşı onu qoruyur və inkişafına təsir göstərir. Sadə davranış normaları bütün insanlar üçün mahiyyət daşıyır. Bu davranış normalarına cəmiyyətin min illər ərzində inkişafı nəticəsində hər cür bəşəri birgəyaşayış mənəvi dəyərləri daxildir. Düzlük, doğruluq, nəzakət, başqasının dərdinə şərik olmaq, mehribanlıq, səmimiyyət və s. qə-dim zamanlardan müsbət əxlaqi keyfiyyət kimi qiymətləndirilmişdir. Yalançılıq, oğurluq, sat-qınlıq, daşqəlblilik, xəyanət və s. kimi rəzil keyfiyyətlər isə pislənmişdir. Sosial mənşəyindən və tutduğu mövqedən asılı olmayaraq insanın şərəf və ləyaqəti bütün insanların əxlaqi bərabər-liyi haqqında cəmiyyətdə humanist qarşılıqlı münasibətlərin zəruriliyi və s. təsəvvürlər insan-lığın ən böyük nailiyyətlərindən biridir. Əxlaqi keyfiyyətlərə bir sıra psixoloji hallar da aid edi-lir. Qəbahətli iş görmüş bir adamın üzündə yaranmış həya qızartısını hər insan bir cür qiymət-ləndirə bilər. Bu qızartı ümumi psixofizioloji haldır və hər kəsdə ola bilər. Qadağaların, əxlaqi normaların, hisslərin, tələbatların və s. məzmunu, sosial mənası mühüm əhəmiyyət kəsb edir. Əxlaq bəşəriyyətin inkişafının hər bir mərhələsində məzmununa görə müxtəlif vəzifələri yerinə yetirmiş və yetirməyə davam edir.

İnsanların ünsiyyətinin xüsusi formalarından biri də əxlaqdır. Əxlaq insanın başqalarıyla ünsiyyətində, danışıq və rəftarında ictimai yerlərdə özünü göstərir. Bir sıra qaydalar mövcuddur ki, həmin qaydalar cəmiyyət üzvünün ictimai yerlərdə özünü necə aparmasını müəyyənləşdirir və insanlar öz davranışlarında həmin qaydalara əməl etməlidir. Bu qaydalar əsasən cəmiyyət üzvlərinin şüurunda iki cür formalaşmışdır. Bəzi qaydalar dövlət tərəfindən qoyulmuşdur və hər kəs bu qaydalara riayət etməlidir əks halda qaydaları pozan insanlar ya müvafiq orqanlar tərəfindən qaydalara əməl etməyə məcbur edirlər, ya da cinayət məsuliyyətinə cəlb olunurlar. Bu qaydalar əxlaq normaları adlandırılır. Digər qaydalar isə heç bir qanunda yazılmamışdır lakin, cəmiyyətin şüurunda möhkəmləndirilmişdir. Xalqın milli-mənəvi dəyərlərinə, özünə, başqalarına, əməyə, cəmiyyətə münasibətini əks etdirən xüsusi norma əxlaqdır.

İnsan öz vicdanı qarşısında etdiyi əməlləri əsaslandıraraq, qiymətləndirərək onları motivləşdirir. Şəxsiyyətin davranışını müəyyən edən xüsusiyyətlərdən biri də əxlaqi qiymətləndirmədir. İnsanın davranış və əməllərinin müstəqil, öz bildiyi kimi müəyyən etməsi özünüqiymətləndirmədir. Özünüqiymətləndirmə özünənəzarətin mühüm vasitəsi kimi təzahür edir eyni zamanda özünüqiymətləndirmə vicdan və borc hissləri ilə sıx əlaqəlidir.

Vicdan olmadan əxlaqi şüurun tam dəyərli işi mümkün deyildir. Əxlaqi özünənəzarət aləti olan vicdan əxlaqın sosial məzmununu müdafiə edir. “Vicdan əxlaqi intuisiyaya əsaslanan insan ruhunun caynaqlarıdır” (R.Rollan). Ən ağır cəzalardan biri də vicdan əzabıdır.

Borc insanın özünün, kollektiv və cəmiyyətin qarşısında davranış norması üçün məsuliyyət kimi dayanır. Borc bunların toplanmış ifadəsidir. Borc vicdandan fərqli olaraq bu və ya başqa şəkildə motivləşdirilmişdir. İnsanın yalnız cəmiyyət qarşısında deyil, həm də onun öz qarşısında duran yüksək vəzifələri möhkəmləndirən hiss borcudur.

Hər bir xalqın, o cümlədən, Azərbaycan xalqının tarixi yaddaşına həkk olunmuş, başqa xalqlara və özünə münasibətini özündə birləşdirən milli keyfiyyətlər, mənəvi dəyərlər mövcuddur ki, bu dəyərlər milli mənəviyyətin, milli əxlaqın əsasını təşkil edir.

Kişi sözü, alicənablıq, əliaçıqlıq, dədə-babadan miras qalmış qonaqpərvərlik, ağsaqqala hörmət, müəllimə ehtiram, kiçiklərə nəvaziş və qayğı ilə yanaşmaq, başqasına əl tutmaq, sözdə bütövlük, vətənpərvərlik, qarşılıqlı yardım, qadına hörmət, bayramların xüsusi təntənə ilə qeyd edilməsi və s. kimi gözəl xüsusiyyətlər xalqımıza xas olan milli-mənəvi dəyərlərdir. Milli-mənəvi dəyərlər ictimai şüurun təsiri nəticəsində, psixi, fiziki inkişaf, xarakter, dünyanı qavrama və s. xüsusiyyətləri olan insanlarda yaranır.

Şərqi böyük mütəfəkkiri olan Nəsirəddin Tusi təxminən 400 il bundan əvvəl “Əxlaqi Nasiri” əsərində əxlaq tərbiyəsinə böyük yer vermişdir. N. Tusi öz dövrünün təlim-tərbiyə məsələlərini düzgün dərk etdiyi üçün gələcək nəsillərin tərbiyə prosesinə ağıllı istiqamət vermək imkanına malik olmuşdur. Əxlaq tərbiyəsi sistemini yaradan zaman N.Tusi qüdrətli söz sahiblərinin fikirlərinə, milli-mənəvi dəyərlərimizə istinad edərək həm öz xalqımız, həm də dünya xalqları üçün səciyyəvi xüsusiyyətlərə əsaslanmışdır. N. Tusi, hər şeydən əvvəl, “əxlaq normaları” müəyyən etməyə cəhd göstərmişdir ki, bu əxlaqi normalar uşaqların davranışının, ünsiyyətinin, insanlara, təbiətə, cəmiyyətə olan bütün münasibətlərinin tənzimlənməsinə xidmət edir. (2, s 203-205).

Filosof Aristotel özünün “Əxlaq” və “Məqulat” əsərlərində qeyd edir ki, pis adamlar təlim və tərbiyə əsasında yaxşılaşa, dəyişə bilirlər, lakin bunun həmişə belə olacağını demək bir qədər çətinidir. Hər halda tərbiyə ardıcıl və ədalətli olsa, tənbehlə əlaqələndirilsə, nəsihət edilsə,

nəticəsiz qalmaz. Əxlaq tərbiyəsi tərbiyəçinin rəhbərliyi ilə böyüyən nəsildə, ümumiyyətlə, insanlarda cəmiyyətin müəyyən etdiyi əxlaq normaları və davranış qaydalarını formalaşdırmaqla cəmiyyət üçün yararlı, öz hərəkət və münasibətlərini şüurlu surətdə idarə edən şəxsiyyətləri formalaşdırma prosesidir. O, cəmiyyətin əxlaqi-ictimai tələblərinə cavab verən insanlar, vətəndaşlar yetişdirmək məqsədi daşıyır. Əxlaq tərbiyəsi düzgün əxlaqi anlayışlar yaratmaq, bu anlayışlara uyğun adətlər, rəftarlar formalaşdırmaq kimi vəzifələri də yerinə yetirir. (3, s 99-102).

Əxlaqi keyfiyyətlərin formalaşdırılması hər zaman müsbət nəticə vermir. Əxlaqda baş verən nöqsanlara səbəb çox vaxt onun mahiyyətinin düzgün anlaşılmamasından irəli gəlir. Ona görə də əxlaq tərbiyəsinin inkişafı zamanı məlumatlar, əxlaqi biliklər və bu biliklərə istinad edən əxlaqi şüur formalaşdırılmasından başlanılsa daha səmərəli nəticə verir. Əxlaq norma və qaydaları şüurlu sürətdə dərk edildikdə insanlara hər zaman və hər yerdə şüurlu şəkildə hərəkət etməyə imkan verir. Əxlaq şüurlu sürətdə qavranıldıqda insan davranışının tənzipləyicisinə çevrilir. Düzgün formalaşdırılmış əxlaqi istiqamətlər insana həm özünün, həm də başqalarının hərəkət və davranışlarını obyektiv qiymətləndirməyə imkan verir. İnsanlara müxtəlif vəziyyət və situasiyalarda etik normalara uyğun, vicdanla şüurlu seçim etmək imkanı verir.

İnsan əxlaqının şüurluluğunun xüsusi formasının əsas tərkib hissələrindən biri də insanın əxlaqi idealıdır. İdeal hər kəsin arzu etdiyi əxlaqi keyfiyyətlərə sahib olan insan obrazlarıdır. Bir sözlə insanın olmaq istədiyi insan nümunəsidir. Hər bir adam öz idealında olan insanın müsbət əxlaqi keyfiyyətlərini özündə canlandırmağa, inkişaf etdirməyə çalışır.

Müxtəlif fəaliyyət sahələrində zəruri olan əxlaqi keyfiyyətlər haqqında anlayışlar yaranmışdır. Məsələn, istehsalat əxlaqi, pedaqoqa verilən əxlaqi tələblər, tələbələrə verilən əxlaqi tələblər, diplomatiya əxlaqi, biznes əxlaqi, mədəni fəaliyyət əxlaqi və s. Bunlar təhsil müəssisələrində köməkçi tərbiyəvi fəaliyyət vasitəsilə həyata keçirilir. (4, s 300).

Cəmiyyətin sağlam əsaslar üzərində qurulması üçün onların bilikli, fiziki cəhətdən sağlam olması ilə yanaşı, əxlaqi və mənəvi cəhətdən də zənginləşdirilməsi ön plana çəkilməlidir. Tədqiqatlar göstərir ki, kiçikyaşlı uşaqların əxlaqi keyfiyyətlərinin formalaşmasında şüur da əsas rola malikdir. Şüur adətən uşaqlar mənfi davranışa yol verdikdən sonra fəaliyyətə başlayır.

Uşaqların yaxşı və ya pis haqqında təsəvvürləri təcrübə prosesində genişlənir. Kiçikyaşlılara əxlaq tərbiyəsinə aşılanmanın bir çox yolları mövcuddur. Bu yaş dövründə əxlaq tərbiyəsinin inkişafı rəngarəng və maraqlı tədbirlərin köməyi ilə eyni zamanda təlim prosesi vasitəsi ilə həyata keçirilir. Burada xalq yaradıcılığından, təbiətə ekskursiyalardan, Azərbaycan musiqisindən, bədii ədəbiyyatdan, təsviri sənət nümunələrindən və s. istifadə etmək xüsusi əhəmiyyət kəsb edir. Bu yaşda uşaqlar gerçəkliyin musiqi və sənət əsərləri üzərində təsvirini müşahidə etdikdə, onların ətraflarında gördükləri gözəlliklər haqqında fikirləri formalaşır və estetik zövqləri inkişaf edir. Azərbaycan Respublikasının hazırkı vəziyyəti körpələrimizin təlim və tərbiyəsi, dünyagörüşünün inkişaf etdirilməsi prosesində dünya mütəfəkkirlərinin nəzəriyyələrinin öyrənilməsi də çox faydalı olar. Kiçikyaşlı uşaqlar xeyir, şər, yoldaşlıq, ailə, qayğı-keşlik, saflıq, düzlük, sülh, ədalət, müharibə, ekoloji, hüquqi, iqtisadi biliklərə məhz məktəbdə və məktəb müəssisələrində yiyələnirlər. Cəmiyyətimizdə şəxsiyyətin inkişafı və əxlaq tərbiyəsinin formalaşması şəraiti yaxşılaşmaqla yanaşı həm də mürəkkəbləşir. Buna səbəb isə elm və texnikanın inkişafı ilə əlaqədar olaraq kiçikyaşlıların əxlaqi tərbiyəsinə təsir göstərən amillərin artmasıdır. Kiçikyaşlıların bugünkü inkişafının yüksək səviyyədə aparılması üçün ölkəmizdə əlverişli şərait yaradılmışdır. Xalqın mədəni səviyyəsi, rifah halı yüksəlir, uşaq və

gənclərin inkişafında mühüm rolunu oynayan ailənin imkanları genişləndirilir, iqtisadi, sosial-siyasi, ideoloji vəzifələr müvəffəqiyyətlə həyata keçirilir. Bütün bunlarla paralel olaraq cəmiyyətdə şəxsiyyətə, onun əxlaqi keyfiyyətlərinə, təhsil səviyyəsinə və tərbiyəsinə verilən tələblər də artırılır. Belə şəraitdə kiçikyaşlılarda əxlaqi keyfiyyətlərin formalaşması daha da mürəkkəbləşir. Buradan belə bir nəticəyə gələ bilərik ki, uşaqların inkişaf prosesi ziddiyyətli prosesdir. Bu ziddiyyətlərin başlıca səbəbi insanların sosial həyatının da mürəkkəbləşməsidir. Kiçikyaşlı məktəblilərdə müsbət əxlaqi keyfiyyətlərin formalaşmasına təsir göstərən əsas şərtlərdən biri də müvafiq mikro mühitin yaradılmasıdır. Bu mühitin yaradılmasının əsasında uşağın şəxsiyyətinə hörmət, ağıllı tələbkarlıq, qayğı, sevgi durur. Mikro mühitdə baş verənlər sosial həyatın normalarına uyğun gəlməyə də bilər. Nəzarət etmək, qiymətləndirmək uşaq əxlaqına real məna verir, onun inkişafını təmin edir. Hüquq normaları pozulan zaman insanlara cəza verilsə, əxlaq normaları pozulan zaman da onlar məzəmmət olunur, etdikləri hərəkət pislənir. Burada ictimai rəy mühüm rol oynayır. Kiçikyaşlı məktəblilərin əxlaq tərbiyəsində kollektivçilik, dözümlülük, dostu sədaqət, ailəyə qayğı, sevgi, məhəbbət, şərəf, qeyrət, yaşlıların əməyinə hörmət və tanışlıq, vətənə sevgi kimi bir çox müsbət əxlaqi keyfiyyətlər formalaşır. Əxlaq tərbiyəsini inkişafı zamanı uşaqların kiçik yaşlarının necə keçməsi də bu prosesə təsir edən amillərdən hesab olunur. Kiçikyaşlı uşaqların düzgün əxlaqi keyfiyyətlərin formalaşmasında müəllimdən xüsusi ustalıq tələb olunur. Bu prosesdə müəllim şagirdlərin qayğısına qalmalı, verilmiş tapşırıqları vaxtında, səliqəli və təmiz yerinə yetirilməsinə nəzarət etməli, tapşırıqları müəyyən edilmiş normada verməlidir. Müəllimin xoş əhval-ruhiyyəsi, jest və mimikaları, pedaqoji ustalıq, kiçikyaşlılarda müsbət əxlaqi keyfiyyətlərin inkişaf etdirilməsində mühüm rol oynayır. Müəllim tərbiyə prosesində şagirdlərin nəzərində müqəddəs varlıq kimi canlanır. Onların münasibətlərində özünü axtarır, bəzən müəllimi özünə nümunə kimi seçir. Unutmaq olmaz ki, hər bir uşaq təkrarolunmaz bir fərddir və onların öz aləmi var. Buna görə də müəllim uşaqlara fərdi yanaşmağı, onların öz daxili aləmini duymağı, onlara sevinc bəxş etməyi, xarici görünüşü və müsbət əxlaqi keyfiyyətləri ilə onlara örnək olmağı, onların qəlbinə yol tapmağı bacarmalıdır.

Kiçikyaşlı məktəblilərdə əxlaqın tərbiyə edilməsinin vəzifələrinə uşaqları müntəzəm olaraq cəmiyyətin əxlaq normalarına cəlb etmək, şagirdlərin özlərinin müsbət əxlaqi təcrübəsini formalaşdırmaq, onlarda milli mənsubiyyətin və milli şüurun inkişafına nail olmaq və s. aiddir. Bunlarla yanaşı, uşaqlarda əxlaqi keyfiyyətlərin tərbiyə olunması vəzifələrinə konkret olaraq aşağıdakıları daxil etmək vacibdir.

1. Məktəblilərin cəmiyyətə münasibətini tənzimləyən müsbət əxlaqi keyfiyyətlərin formalaşdırılması;
2. Əməyə, əmək adamlarına vicdanlı münasibətin tərbiyə edilməsi;
3. Əxlaqi şüur və əxlaqi davranışın tərbiyə edilməsi;
4. Əxlaqi münasibətlərin formalaşdırılması;

Bu mühüm vəzifələr bir-biri ilə sıx, qarşılıqlı əlaqədə həyata keçirilir. Məktəbli şəxsiyyəti növbə ilə hissə-hissə deyil, bütövlükdə müntəzəm həyata keçirilən tədbirlər nəticəsində formalaşır.

Vətənevərlik, milli iftixar, hissi böyüyə hörmət, şərəf və milli ləyaqət, dostluq, yoldaşlıq, şüurlu intizam, iradi keyfiyyətlərin tərbiyə olunması, humanizm və s. əxlaq tərbiyəsini tərkib hissələridir.

Vətənsəvərlik hissi insan ömrünün zinatı, onu ayaqda tutan, onu yaşadan ən qadir qüvvədir. Vətənsəvərlik hissini təbiyə olunması zamanı mənəvi dəyərlərdən istifadə etməklə məktəblilərdə vətənə məhəbbət, vətəni qorumaq və vətən qeyrətini çəkmək əsas rola malikdir. Gənc nəsle müstəqil Azərbaycanda yaşayan müxtəlif xalqlar, millətlər arasında milli həmrəylik, birlik, dostluq və s. duyğuların aşılınması vətənsəvərliyin təbiyəsində mühüm məsələlərdən biridir.

Milli iftixar və milli şüur vətənsəvər insanlara xas olan sifətlərdən biridir. Xalqımızın yaşamaq və yaratmaq hissi inkişaf edir. Xalqımız öz keçmişinin şanlı və şərəfli səhifələri ilə fəxr edir və bu keyfiyyətləri gələcək nəsle ötürməyə çalışır. Bu istiqamətdə məktəblərdə ciddi işlər aparılır. Hal-hazırda şagirdlər mən millətim, dövlətim üçün nə edə bilərəm? sualı ətrafında düşünlər. Hər bir şagird öz bayrağının yüksəklərdə dalğalanmasını, dövlətinin dünyada böyük şöhrət qazanmasını istəyir. Bu gün hər bir məktəbli yaşadığı torpağı, mənsub olduğu xalqı dərk etməlidir.

Şagirdlərdə humanizm təbiyəsi böyük təsir gücünə malikdir. Humanizm təbiyəsi şagirdlərdə xeyirxahlığı, canlılara həssas yanaşmağı, səmimiyyəti inkişaf etdirməlidir. Humanizm təbiyəsinə həssaslıq, hörmət, ədalət, mərdlik, insanlara hörmət, inam, qayğı və s. daxildir.

Humanizm təbiyəsi insana, onun maraqlarına, tələbatlarına, qabiliyyətlərinə hörmətlə yanaşmağı, insanlara diqqətli olmağı, onların müsbət cəhətlərinə üstünlük verməyi, adamlara təmənna kömək etməyi, təşəbbüskarlıqlarını düzgün qiymətləndirməyi tələb edir. (1, s 348)

Şərəf və ləyaqətin təbiyə edilməsində ədalət, məktəbliyə etibar xüsusi əhəmiyyət kəsb edir. Əxlaq təbiyəsinin mühüm tərkib hissələrindən biri olan şərəf və ləyaqətin təbiyə olunması zamanı məktəbli əsl insan olmaq üçün öz insani ləyaqətini başa düşür. Şərəf və ləyaqətli şagirdlər lovğalıqdan uzaq, mədəni, təvazökar, sadə, ona tapşırılan hər işi səbir və təmkinlə görən və s. müsbət xüsusiyyətlərə sahib olurlar.

Əsl insan olmaq üçün məktəbli öz şərəf və ləyaqətini dərk etməlidir. Bu istiqamətdə hər bir müəllim və kollektiv fəaliyyəti şagirdlərin şərəf və ləyaqətinə hörmətlə yanaşmalıdır. Onları vurmaq, təhqir etmək, alçaltmaq olmaz.

Problemin aktuallığı. Məqalənin aktuallığı ondan ibarətdir ki, şagirdlərin təlim və təbiyə prosesində kiçikyaşlı məktəblilərdə müsbət əxlaqi keyfiyyətlərin formalaşdırılması xüsusi əhəmiyyət kəsb edir.

Problemin elmi yeniliyi. Məqalədə kiçikyaşlı məktəblilərdə əxlaqi keyfiyyətlərin formalaşdırılmasının nəzəri məsələləri, əxlaqi anlayışların mahiyyəti və müsbət əxlaqi keyfiyyətlərin inkişaf etdirilməsi haqqında ətraflı məlumat verilmişdir.

Problemin praktik əhəmiyyəti və tətbiqi. Məqalədən müəllimlər, şagirdlər, tələbə, elmi işçi və magistrantlar istifadə edə bilirlər.

Ədəbiyyat

1. A.Həsənov, Ə.Ağayev. Pedaqogika: Dərslik. Bakı: Nasir, 2007, 496 s.
2. N. Tusi. Əxlaqi-nasiri. Bakı: Elm, 1989. -254 s.
3. Şahhüseynova S.A. Etika: İncəsənət təmayüllü ali məktəb tələbələri üçün dərslik. Bakı: Nurlan, 2009, 160 s.

4. Трошин П.Л. Нравственное воспитание: понятие, сущность, задачи // Молодой ученый, 2016, № 8. с. 884-887.
5. National Association for the Education of Young Children (NAEYC).
6. Həsənov A. Kiçikyaşlı məktəblilərin mənəvi tərbiyəsi. Bakı, 1987.
7. Kazımov N. Məktəb pedaqogikası: Dərslük. Bakı, 2002.

V.M. Семадова

Теоретические вопросы формирования нравственных качеств у младших школьников
Резюме

Мораль – это совокупность правил поведения, сформировавшихся на протяжении всей истории, регулирующих отношения людей друг к другу и к обществу. Эти правила определяют социальные нормы и этические принципы общества. Основная цель морали – защита гармонии и стабильности общества путем определения социального поведения индивидов. Мораль существовала с момента зарождения человеческого общества и продолжает развиваться с течением времени. На каждом общественно-историческом этапе мораль выполняла разные задачи, например, обеспечивая общественный порядок и регулируя взаимодействия. Этот процесс развития гарантирует, что мораль адаптируется к меняющимся требованиям общества. В будущем возникнут новые формы и принципы морали, которые будут играть важную роль в общественной жизни.

V.M.Səmədova

Theoretical issues of the formation of moral qualities in young schoolchildren
Summary

Morality is a set of behavioral rules that have been formed throughout history, regulating the relationship of people to each other and to society. These rules determine the social norms and ethical principles of society. The main purpose of morality is to protect the harmony and stability of society by determining the social behavior of individuals. Morality has existed since the dawn of human society and continues to evolve over time. At each socio-historical stage, morality performed different tasks, for example, ensuring social order and regulating interactions. This developmental process ensures that morality adapts to the changing demands of society. In the future, new forms and principles of morality will emerge and play an important role in social life

Redaksiyaya daxil olub: 23.08.2024

**ALİ TƏHSİLİN PROBLEMLƏRİ
ПРОБЛЕМЫ ВЫСШЕГО ОБРАЗОВАНИЯ
PROBLEMS OF HIGHER EDUCATION**

**ПСИХО-ПЕДАГОГИЧЕСКИЕ ОСОБЕННОСТИ СТАНДАРТОВ ВЫСШЕГО
ПЕДАГОГИЧЕСКОГО ОБРАЗОВАНИЯ**

UOT 37x.

Айнур Ясин кызы Гасымова

докторант по программе доктора философии
кафедры Педагогике и психологии БСУ

ORCID: 0009-0008-2730-61-53

E-mail: aynurmehdiyeva84@gmail.com

Açar sözlər: *pedaqoji təhsil, keyfiyyət, standart, didaktika, psixopedaqogika.*

Ключевые слова: *педагогическое образование, качество, стандарт, дидактика, психопедагогика.*

Key words: *pedagogical education, quality, standard, didactics, psychopedagogy.*

Введение

С начала 90-х годов прошлого века разрабатываются и внедряются новые образовательные стандарты для уровня высшего педагогического образования. Сравнительный анализ содержательных стандартов высшего педагогического образования, разработанных и утвержденных в разное время, позволяет прийти к нижеследующим выводам.

Основная часть

Поскольку *стандарты первого поколения* разрабатывались не основываясь на серьезные научные исследования и опыт, они не были лишены определенных недостатков: 1) стандарты высшего педагогического образования не соответствовали стандартам других уровней образования, не соблюдалась преемственность между стандартами; 2) несовершенно содержание стандартов, которые должны обеспечить общую и профессиональную подготовку будущих учителей, а также создание у них профессиональной культуры; 3) регулирование параметров учебного процесса, а не модели развития содержания; 4) несовершенство содержания стандарта (повторение учебного материала по отдельным предметам); большое количество предметов, которые предстоит освоить; 5) направленность некоторых предметов в учебном плане не на повышение качества подготовки будущих учителей, а на регулирование общей учебной нагрузки кафедры и т.д.

Большинство этих недостатков было устранено при разработке *стандартов второго поколения*. Были учтены процессы локализации в сфере образования, особое внимание уделено государственным (обязательные предметы) и вузовским (факультативные предметы) компонентам стандартов. При формировании будущих учителей как специалистов учитывались традиции профессиональной подготовки, особенности развития высших

педагогических учебных заведений, новейшие достижения педагогической и психологической науки. Государство создало возможность для конкурентного развития вузов. Образовательные Программы были подготовлены не сотрудниками Министерства Образования, а рабочей группой, состоящей из представителей высших педагогических школ, осуществляющих подготовку учителей. С другой стороны, университетам была предоставлена полная свобода в определении факультативных предметов, исключая общие и профессионально-специальные предметы. Однако наряду с этим, стандарты второго поколения также не были лишены недостатков: 1) стандарты не стали мерой качества подготовки учителей; 2) не была реализована идея фундаментализации высшего образования, не состоялась унификация предметов; 3) содержание образования, определенное стандартом, было выбрано с большей ориентацией на знания.

Основное отличие стандартов качества подготовки учителей *третьего поколения* от стандартов первого и второго поколений заключается в том, что эти стандарты основаны на компетенциях. Уровень подготовки выпускника определяется в виде компетенций. Знания, умения и навыки, которые необходимо освоить в процессе обучения, обеспечивают формирование необходимых компетенций у будущих учителей. Результаты обучения и стандарты содержат определенные требования к выявлению уровня компетентности (знаний, умений, навыков) будущих учителей. В этом смысле стандарты регламентируют не только содержание образования, но и циклы обучения (например, для бакалавриата - гуманитарные, социальные, экономические, математические, естественнонаучные, для магистратуры - общегуманитарные, профессионально-технические и др.). Каждый цикл обучения имеет базовую (постоянную) и вариативную (переменную) часть, определяемую высшим педагогическим образовательным учреждением.

Вариативная часть позволяет расширить и углубить знания, умения и компетенции, определяемые содержанием основных предметов (профессионально-профильных предметов), позволяя будущим учителям приобрести глубокие знания, умения и компетенции, связанные с успешной профессиональной деятельностью. Например, по специальности «Учитель начальных классов» в БСУ по профессиональной подготовке и специализациям выдано 60 кредитов. Из 13 блоков, предназначенных для факультативных предметов, 4 отведены математике, 6 - методике преподавания азербайджанского языка (русского языка) и 2 - педагогическим предметам. Один из блоков (ФПНК-В164) связан с географией Азербайджана и Экологическим воспитанием. После освоения предметов педагогики и педагогики начального образования будущие учителя приобретают много знаний, умений и навыков путем преподавания факультативного предмета, называемого социальной педагогией или семейной педагогией, основ курикулума или форм и средств оценивания результатов обучения.

При разработке стандартов третьего поколения важную роль сыграла подготовка и утверждение «Правил организации обучения по кредитной системе на бакалавриате и магистратуре высших учебных заведений, в основном (базовом высшем) медицинском образовании и на уровне магистратуры Национальной академии наук Азербайджана» [2] и «Национальной Рамки Квалификаций по непрерывному образованию Азербайджанской Республики» [3]. Главное условие совершенствования и обновления стандартов

высшего педагогического образования связано с большей стимуляцией управления качеством подготовки будущих учителей, где вызывают беспокойство два вопроса: 1) содержание высшего педагогического образования, обеспечивающее формирование профессиональных компетенций будущих учителей, не определяется на уровне современных требований, наличие повторов в содержании педагогических предметов, преподаваемых на бакалавриате и магистратуре; 2) отсутствие диагностики уровня компетенций, формируемых в процессе обучения и в ходе педагогической практики у будущих учителей; 3) наличие различия в названии, количестве и классификации компетенций, которые должны быть сформированы у будущих учителей, и порой они не согласуются с международной практикой.

Приобретение необходимых компетенций будущих учителей в той или иной степени тесно связано с умениями учащихся XXI века. Перечислим умения, какими должны обладать ученики XXI века: 1) критическое мышление и способность к творческому решению; 2) творчество и инновативность; 3) информационная грамотность; 4) коммуникативность и сотрудничество; 5) ИКТ и медиаграмотность; 6) инициативность и само направленность; 7) лидерство и ответственность; 7) социальные и мультикультурные умения; 8) продуктивность и подотчетность; 9) гибкость и умение адаптироваться.

Все перечисленные умения обобщены в педагогической литературе следующим образом: 1) познавательные умения; 2) индивидуальные умения; 3) умения межличностного сотрудничества [4, с.72].

Компетентностный подход связан с определением образовательных целей. Несмотря на то, что определение таксономии результатов обучения является новым для истории азербайджанского высшего образования, его история восходит к 30-м годам прошлого века. Р.В. Тайлер в 1930 г., Б. Блум в 1956 г., Г. Гилфорд и Уилсон в 1967 г., Брунер в 1979 г. провели исследования по таксономии целей обучения и создали новые модели, связанные со структурой интеллекта. Их научно-экспериментальные работы по когнитивным, эмоциональным, психомоторным таксономиям были впоследствии продолжены и созданы совершенные образовательные таксономии. Таксономии играют роль средства в процессе планирования, систематизации и повышения эффективности учебного процесса. Таксономии: «1) обеспечивают связь и полноту целей обучения; 2) обеспечивают последовательность целей обучения; 3) обеспечивают структуру мышления; 4) помогают построить модель обучения; 5) повышают качество обучения; 6) обеспечивают индивидуализацию обучения» [6, с. 226-228]. Таким образом, согласно компетентностному подходу основной целью является не углубленное изучение содержания образования, а его применение в стандартных и нестандартных условиях.

А. Аттард, Э. Ди Йорио, К. Гевен и Р. Санта в работе «Студенто центрированное обучение» прокомментировали 9 принципов этого подхода [7, с. 2-4]

1) *студенто-ориентированный подход требует непрерывного рефлексивного процесса* (опыт обучения студентов постоянно совершенствуется, результаты обучения обеспечивают развитие критического мышления студентов и формирование компетенций);

2) *при студенто-ориентированном подходе не существует универсального решения* (так как вузы разные, так и преподаватели, студенты, и применяемые методы различны);

3) *студенты используют разные методы обучения* (некоторые студенты лучше учатся, делая выводы из своих ошибок, некоторые — читая теоретическую литературу, третьи — посредством дискуссий и научных дебатов);

4) *у студентов разные интересы и потребности* (студенты имеют другие интересы и потребности помимо образования. Студенты занимаются культурной деятельностью, спортом или волонтерской деятельностью, работают в разных сферах. Те, кто состоит в браке, страдают различными заболеваниями, студенты с ограниченными возможностями здоровья также имеют свои потребности);

5) *при студенто-ориентированном подходе выбор считается основным средством эффективного обучения* (студенты любят узнавать разное, и поэтому любое предложение должно основываться на выборе);

6) *каждый студент обладает разным опытом и знаниями* (процесс преподавания и обучения должен быть адаптирован к личной жизни и опыту студента. Вместо того, чтобы утомлять студентов повторением того, что они уже знают, их можно мотивировать к исследованиям, помогая им теоретически);

7) *студенты должны контролировать свое обучение* (им должна быть предоставлена возможность участвовать в разработке образовательных программ и курикулумов, их следует воспринимать как партнеров).

8) *основная особенность студенто-ориентированного подхода заключается не в воздействии, а в создании для них возможностей* (известно, что основным носителем знаний в учебно-воспитательном процессе является преподаватель. Отличие студенто-ориентированного подхода заключается в том, что здесь на студентов ложится больше ответственности. Им приходится думать, анализировать и синтезировать, развивается умение критиковать, применять, решать проблемы);

9) *эффективная организация образовательного процесса базируется на сотрудничестве студента и преподавателя* (проблемы, возникающие в результате сотрудничества, легко решаются, сотрудничество постепенно переходит в конструктивное партнерство, что является ядром студенто-ориентированного подхода).

Учет вышеперечисленных принципов при формировании результатов обучения составляет суть студенто-ориентированного образования. По мнению Б. Тодоровского, «ожидаемые или желаемые результаты обучения – это то, что студенты знают, понимают и применяют в конце процесса обучения».

А. Аббасов характеризует результаты обучения как «конкретный уровень учебных достижений, который предполагается освоить и определить заранее» [1]. Результаты обучения должны определяться в соответствии с многопараметрическими целями высшего образования, должны развивать научно-методическую и профессиональную подготовку, профессионально-педагогические компетенции будущих учителей, подготовить их к инновационной деятельности, должны стимулировать их рост как людей, преданных идеологии азербайджанства. Преимущество результатов обучения состоит в том, что они показывают, чего ожидают от будущих учителей (знания, умения, компетентность) и как следует продемонстрировать, что они ими овладели. Таким образом, результаты обучения представляют собой то, чего будущие учителя должны достичь в

конце образовательного процесса. Д. Кеннеди считал, что важнейшим условием унификации высшего образования в странах, присоединяющихся к Болонскому процессу, является «выражение образовательных программ с результатами обучения» [8].

При написании результатов обучения по программе студенто-ориентированного образования необходимо учитывать: 1) государственные стандарты в области образования; 2) государственные стандарты высшего педагогического образования; 3) результаты обучения предмету; 4) Национальная Рамка Квалификаций Азербайджана, разработанная на основе Европейской Рамки Квалификаций и т.д.

При написании результатов обучения используется таксономия Блума. Глаголы используются при написании общих результатов обучения и результатов обучения, связанных с отдельными предметами. При этом следует учитывать следующие требования: 1) в результате обучения должны использоваться активные глаголы, а не неопределенные глаголы (быть информированным, быть знакомым, быть в курсе); 2) при формировании результата обучения должен использоваться один глагол; 3) результаты обучения по отдельным предметам должны выражаться в общих результатах обучения; 5) результаты обучения должны быть поддающимися оцениванию; 6) должны быть критерии измерения результатов обучения; 7) при реализации результатов обучения должны учитываться время, ресурсы и реальность.

При определении результатов обучения по программе достаточно иметь 6-8 результатов обучения, охватывающих наиболее важные знания, умения и компетенции. Некоторые исследователи (Кеннеди Д.) считают приемлемым наличие минимум 5 и максимум 10 результатов обучения в программе. Результаты обучения должны быть выражены в ясной, краткой и понятной форме и поддаваться оцениванию. Результаты обучения должны быть написаны таким образом, чтобы можно было проверить уровень достижения этого результата будущими учителями. Хотя в научно-педагогической литературе Азербайджана упоминается версия таксономии Б. Блума 1956 года (знание, понимание, применение, анализ, синтез), на практике используется версия 2001 года, усовершенствованная его последователями. Последняя версия привлекает внимание своей направленностью на деятельность и формирование необходимых способностей у обучаемых. Это позволяет четко увидеть и оценить полную картину познавательной деятельности. «Нормы, отражающие познавательную деятельность, обеспечивают развитие интеллектуальных умений и навыков обучающихся. Здесь способность мыслить классифицируется по стадиям от простого к сложному» [5, с. 56]. Данная таксономия отличается своей фундаментальностью, так как составляет основу сложных познавательных умений (решение, доказательство и т. д.). И.Б.Блум, и его последователи уделяют особое внимание проблеме классификации знания и определяют его уровни. Однако такого подхода в советской научно-педагогической литературе не существовало. Согласно, подходу последователей Б. Блума, различают следующие виды знаний: «1) декларативные; 2) концептуальные; 3) процессуальные; 4) метакогнитивные».

Декларативные (фактические) знания – это знания, усвоенные с помощью памяти. Память – самое подходящее место для хранения фактов. С фактами можно ознакомиться и запомнить их посредством социальных сетей и книг. Речь идет не обо всех фактах, а о связанных с ними «фактах», которые помогут вам достичь цели обучения. Знание

будущими учителями педагогических фактов и событий (методики преподавания) является одним из условий их успеха. Не зная основного значения педагогики (обучение, образование, воспитание), трудно определить закономерности обучения или воспитания.

Концептуальное знание, связанное с фактическими знаниями, понимается как знание взаимосвязей или функций между элементами, классификациями, моделями, понятиями, составляющими более крупную структуру. Оно включает в себя знание классификации педагогических фактов и событий, законов, принципов, необходимых педагогических обобщений, педагогических теорий, моделей и структур образования и обучения. Концептуальное знание – это не только знание того, что мы перечислили, но и знание различий и преимуществ.

Некоторые исследователи называют *процедурные знания* знаниями, ориентированными на производительность. Они охватывают конкретные умения, алгоритмы, принципы и методы, а также необходимые критерии. Процессуальные знания при преподавании педагогических предметов включают правила применения методов, планирование и проведение уроков, оценивание достижений студентов, применение теоретических знаний в ходе педагогической практики (проведение пробных уроков).

Наименее привлекающим внимание видом знаний являются *метакогнитивные знания*. Метакогнитивные знания оцениваются как стратегические, концептуальные и самопознательные. Некоторые люди испытывают беспокойство, когда задумываются о происходящих в мире общественно-политических событиях и катаклизмах. Для людей, живущих в сложные и противоречивые времена, наличие метакогнитивных знаний имеет решающее значение для их самовыражения, благополучия и успеха.

Научный результат работы. Успех будущих учителей в их личной и педагогической деятельности, достижение цели, которую они перед собой ставят, связаны с их ресурсами знаний. Каждому человеку, поставившему перед собой цель, следует обратить внимание на то, достаточны ли его фактические (декларативные), концептуальные, процедурные и метакогнитивные знания для достижения этой цели, и он должен проявить инициативу по устранению ощущаемых пробелов, посредством обучения.

Научная новизна работы. Результаты обучения и стандарты содержат определенные требования к выявлению уровня компетентности (знаний, умений, навыков) будущих учителей.

Практическая значимость работы. Важным считается рассмотрение результаты обучения представляют собой то, чего будущие учителя должны достичь в конце образовательного процесса.

Литература

1. Аббасов, А.М. Проблема создания нового содержания образования / А. Аббасов //Азербайджанский учитель, 15 октября 2016 г. - стр. 12.

2. Постановление Кабинета Министров Азербайджанской Республики об утверждении «Правил организации обучения по кредитной системе на уровне бакалавриата и магистратуры высших учебных заведений, основного (базового высшего) медицинского

образования и на уровне магистратуры». Национальной академии наук Азербайджана». <https://e-ganun.az/framework/27030>

3. Решение Кабинета Министров Азербайджанской Республики об утверждении «Национальной Рамки Квалификаций непрерывного образования Азербайджанской Республики» // <https://e-qanun.az/framework/39622>

4. Алиев, П. Требования к структурированию и оцениванию компетенций обучающихся // –Баку: журнал Азербайджанская школа –2021. № 1, – с. 69–84

5. Мамедов, Ш. Педагогика начального образования. / Ш. Мамедов – Баку: Мутерджим, – 2021. – 224 с.

6. Сулейманова, А. Основы образования./ А. Сулейманова – Баку: Техсил, – 2014. – 400 с.

7. Закон Азербайджанской Республики «Об Образовании». Баку: Юридическая литература, 2009, 80 с.

8. Angele Attard, Emma Di Iorio, Koen Geven and Robert Santa. Student-centred learning - Toolkit for students, staff and higher education institutions. Brussels, October 2010.-74 p.

9. Kennedy D. Writing and using learning outcomes: a practical guide, Cork, University College Cork, 2006. <https://www.cmepius.si/wp-content/uploads/2015/06/A-Learning-Outcomes-Book-D-Kennedy.pdf>

10. Todorovski B. Overview on student - centered learning in higher education in Europe: Research study. by European Students' Union (ESU), Brussels, March 2015,40 p.

A.Y. Qasimova

Ali pedaqoji təhsil standartlarının psixopedaqoji xüsusiyyətləri Xülasə

Keçən əsrin 90-cı illərinin əvvəllərindən başlayaraq ali pedaqoji təhsil səviyyəsi üçün yeni təhsil standartları hazırlanmış və tətbiq edilmişdir. Məqalədə ali pedaqoji təhsil üçün ayrı-ayrı vaxtlarda hazırlanmış və tətbiq edilmiş məzmun standartları müqayisəli şəkildə təhlil edilmişdir. Birinci, ikinci və üçüncü nəsillərin standartlarının hazırlanmasının metodoloji əsasları, prinsipləri müəyyənləşdirilmiş, səriştə əsaslı yanaşmanın mahiyyətinə aydınlıq gətirilmişdir. Məqalədə ali pedaqoji təhsil müəssisələrində tədris edilən bəzi pedaqoji fənlər üzrə təlim nəticələrinin nümunəsi hazırlanmışdır.

A.Y. Gasimova

Psychopedagogical features of higher pedagogical education standards Summary

Starting from the beginning of the 90s of the last century, new educational standards were developed and implemented for the higher pedagogical education level. In the article, the content standards developed and implemented for higher pedagogical education at different times are comparatively analyzed. The methodological bases and principles of the preparation of the first, second and third generation standards have been defined, and the essence of the

competence-based approach has been clarified. In the article, a sample of training results for some pedagogical subjects taught in higher educational institutions was prepared.

Redaksiyaya daxil olub: 20.06.2024

UOT 37.0

MATLAB MÜHİTİNDƏ ROBOTOTEXNİKA TƏHSİLİ ALİ TƏHSİL MÜƏSSİSƏLƏRİNİN TƏDRİS PROSESİNDƏ TƏFƏKKÜR ALƏTİ KİMİ**Bəhrəm Bəhlul oğlu Əzizov***Azərbaycan Universitetinin dosenti***ORCID:** 0000-0003-0879-9331**E-mail:** bahram.azizov@au.edu.az**Mahir Qazax oğlu Mehdiyev***Azərbaycan Universitetinin baş müəllimi***ORCID:** 0000-0003-8187-645X**E-mail:** mahir.mehtiyev@au.edu.az**Nurdan Ağasalam qızı Ağayeva***Azərbaycan Universitetinin baş müəllimi***ORCID:** 0000-0001-6371-0710**E-mail:** nurdan.agayeva @au.edu.az

***Açar sözlər:** texniki mədəniyyət, fizikanın tədrisində fiziki modelləşdirmə, bilik mənimsəmə üsulları, tədris texnologiyaları, tədris laboratoriyası, MatLab/SimMechanics.*

***Ключевые слова:** техническая культура, физическое моделирование в преподавании физики, методы получения знаний, технологии обучения, учебная лаборатория, MatLab/ SimMechanics.*

***Key words:** technical culture, physical modeling in physics teaching, knowledge acquisition methods, teaching technologies, teaching laboratory, MatLab/SimMechanics.*

Müasir texnoloji mühit sürətlə inkişaf edir. Texnologiya aləmi yeni obyektlər və onların mürəkkəb sistemləri ilə zənginləşir. Keçən əsrin 80-ci illərindən başlayan cəmiyyətin informasiyalaşdırılması XXI yüzilliyin əvvəlinə texniki mühiti dəyişdirdi. Yeni infrastruktura inqilabının insan fəaliyyətini bütün sahələrində robotlaşdırma prosesləri ilə bağlı olacağını düşünmək üçün bütün əsaslar vardır. Yaxın gələcəkdə İT nailiyyətləri innovasiyalarının artması, yeni materiallar istehsalının yaradılması, elm və texnika sahələrinin, bütün xidmət sahələrinin sürətlə inkişafı və həmçinin bizim məişətimiz robototexnika ilə müşayiət olunacaqdır. Robotlar bizimlə yanaşı fəaliyyət göstərəcək, həmçinin öz aralarında və insanlarla uzaq məsafələrdə, o cümlədən naqilsiz şəbəkə variantlarında qarşılıqlı əlaqədə olacaqlar.

Ali təhsil müdavimi robotlaşdırılmış mühitdə fəaliyyət göstərməyə hazır olmalıdır. Bununla əlaqədar olaraq ali təhsil müəssisəsinin qarşısında yeni və geniş miqyaslı məsələ olaraq: robotlaşdırılmış mühitin xidmətlərinin gələcək istifadəçilərini, həmçinin robotlaşdırılmış sistemlərin (mühəndis tədqiqatçılar, mühəndis-konstruktorlar, mühəndis-texnoloqlar) gələcək istehsalçıları (mühəndis-tədqiqatçılar, mühəndis-konstruktorlar, mühəndis-texnoloqlar) hazırlamaq durur.

Son bir neçə ildə robototexnika yaradıcılığı sahəsində gənc kadrların aktivliyi artmışdır. Müasir təhsildə robototexnika gənclərin texniki modelləşdirmə və konstruksiya sahəsində hazırlığının effektiv istiqaməti kimi baxılır.

Robototexnikanın imkanları tələbələrin texniki yaradıcılıq obyektini kimi kifayət qədər yüksəkdir. Bununla yanaşı, texniki tədris prosesində robototexnika tam həyata keçirilmir. Tədris

prosesində robototexnikanın tətbiqinin təsirli həllinin, texniki biliklərin bu sahəsinin çox fənlili olmasını nəzərə alaraq, onların tələbələr tərəfindən mənimsənilməsinin imkanlarını tapmaqdır. Orta və ali təhsil müəssisələrində politexnikiyönlü təlim istiqamətində robototexnikanın mahiyyəti, metodikası və tətbiqi texnologiyaları xüsusən pedaqoji tədqiqatların predmeti olmalıdır.

Robototexnika təhsili üzrə metodik işlərin öyrənilməsi, tədris praktikasında robototexnikanın tətbiqinin araşdırılması və ümumiləşdirilməsi ona bizim tərəfdən olduqca müstəqil təlim texnologiyası kimi baxmağa imkan verir. Bu texnologiyanın strukturunda üç tərkib hissəsini qeyd etmək olar:

- 1) Robototexnika təfəkkür obyektini kimi,
- 2) Robototexnika bilik (tədqiqat) obyektini kimi,
- 3) Robototexnika təlim, inkişaf və bacarıq aşılması kimi.

Robototexnikanın qeyd edilən struktur komponentləri onun əsas təhsil funksiyaları ilə təyin edilir. Bu məqalədə bu komponentlərdən məhz birinin - robototexnikanın təfəkkür (elmi və elmi-texniki) aləti kimi olmasının məzmununa baxılacaqdır.

I. Robototexnika elmi təfəkkür və tədris tədqiqatlarında

Elmi təfəkkür sistemində texniki biliklər və texnika obyektləri adətən təcrübə qoyuluşu (müşahidələr, eksperimentlər) məqsədi ilə tətbiq edilir.

Robototexnika texnologiyaların tətbiqi ilə həyata keçirilən təbii təcrübələr robotlaşdırma kimi təyin edilə bilər. Bu cür müşahidə və təcrübələr artıq bir çox elmi biliklər sahəsində (mikro aləmin tədqiqində, arxeologiyada, sualtı tədqiqatlarda, insanın daxili üzvlərinin quruluşunun öyrənilməsində, maddələrin molekulyar strukturunun, o cümlədən müasir səviyyədə təhlilində, yaxın və uzaq kosmosda hadisə və proseslərin tədqiqində) istifadə edilir. Elmi təcrübələrin robotlaşdırılması zəruriyyəti robotun texniki obyektin mühüm funksiyası olması ilə təyin edilir. Robot insanı təhlükəli və həddən artıq ağır təcrübə işlərində əvəz edər, qarşıya qoyulan məsələləri daha effektiv həll edər, nəhayət insanın sadəcə olaraq yerinə yetirmək istəmədiyi işləri yerinə yetirər bununla da hələlik robotla əlçatmaz olan mürəkkəb intellektual məsələləri həll etmək üçün insana vaxt verə bilər. Robotlaşdırılmış təcrübə və ya müşahidə onun həyata keçirilmə prosesinin daha keyfiyyətli olması, verilənlərin qeydiyyatının geniş spektr və dəqiqliyi ilə, onların avtomatik toplanması, emalı, tam və səhvsiz olaraq formal-məntiqi təhlili, təcrübənin vizual gedişi və onun nəticələri ilə fərqlənilir. Orta və ali məktəb tələbələri, elmi təfəkkür metodologiyasını mənimsəməklə ənənəvi, kompüterləşdirilmiş, indi də robotlaşdırılmış təcrübələrin qoyuluşunun sadə bacarıqlarını əldə etməlidirlər.

II. Robototexnika elmi-texniki tədqiqatlarda və tələbələrin texniki yaradıcılığının təşkilində

1. Robototexnika elmi texniki təfəkkür sistemində müxtəlif keyfiyyətdə təqdim edilir.

Robot hazırda yaradılmış texniki obyektlərin öyrənilməsinin təsirli aləti və ya diaqnostikası kimi unikal artefaktların tədqiqindən başlayaraq, müasir istehsal və texniki xidmətlərə qədər (qüsurların axtarışı, onların miqyasının qiymətləndirilməsi, obyektin xassələrinin qabaqcadan verilmiş göstəricilərə uyğun olmamasının aşkar edilməsi, işdə texniki uğusuzluqların, zərərli məhsul buraxılışının aradan qaldırılması) xidmət edə bilər.

Artıq diaqnostika üçün yaradılmış və fəaliyyət göstərən müxtəlif robotlaşdırılmış texnologiya kompleksləri mövcuddur. Bunlar sensorlar və skan edən sistemlərlə təchiz olunan robotlardır. Onlar nəzarət edilən obyektlərə nisbətən hərəkət edirlər, tədqiq olunan obyektlər haqqında informasiya toplayır və emal edir, bu obyektlərin vəziyyətləri və dəyişmələri barədə siqnallar ötürürlər.

Bu cür tədqiqatlarda robototexnikanın tətbiqi subyektiv faktorların təsirini istisna edir, texniki defektlərin axtarış vaxtını qısaldır, diaqnostikanın dəqiqliyini yüksəldir, lazım gəldikdə diaqnostik sınaqların həyata keçirilməsini, bir sıra hallarda isə defektlərin avtomatik olaraq aradan qaldırılmasını təmin edir.

2. Robotun layihələndirilməsi elmi-texniki tədqiqatın məqsədi ola bilər.

Yeni və daha mükəmməl robotlaşdırılmış sistemlərin yaradılması-müasir mühəndisliyin ən aktual problemlərindən biridir. Mühəndis fəaliyyəti məsələlərinə texniki problemlərin analitik tədqiqatının yerinə yetirilməsi, məsələnin həlli məqsədi ilə texniki obyektin ixtirası və ya modernləşdirilməsi, cari obyektin istehsalı və modelinin tədqiqi, real texniki obyektin müvafiq sosial praktika sahəsində yaradılması və tətbiqi, onun işinin dəstəklənməsi, yaranan defektlərin vaxtında diaqnostikası və onun aradan qaldırılması aiddir.

Elmi-texniki təfəkkür üsullarına aiddirlər:

- a) analitik tədqiqat üsulları,
- b) təbii təcrübə,
- v) riyazi və kompüter modelləşdirilməsi,
- q) texniki konstruksiyaların və texnologiyaların fiziki modelləşdirilməsi.

Bəsit səviyyədə yuxarıda qeyd edilən ixtiyari üsul tələbələrin mənimsəməsi üçün tamamilə əl çatandır. Tələbələri müxtəlif növlü robototexniki sistemlərin layihələndirilməsi və yaradılma modellərinə yönəltmək lazımdır.

Layihəni işləyən zaman robotun müxtəlif xassə və funksiyalarının: tam və ya onun ayrı-ayrı hissələrinin hərəkəti, “toxunma”, “qoxu hissi”, “görmə”, “əşitmə” kimi xassələrinin olması zəruru olaraq təmin edilməlidir. “Danışiq”, “yaddaş”, “əsəb sistemi”, süni “intellekt” modelləşdirmə məsələlərini qarşıya qoymaq lazımdır. Sonda bu cür modelləşdirmənin nəticələri birləşir və proqram vasitəsi ilə fəaliyyət göstərən konstruksiyanın tamlığı şəklində əlaqələndirilir.

“Danışiq”, “yaddaş”, “əsəb sistemi” məsələlərinin, süni “intellekt” elementlərinin modelləşdirməsi məsələləri qarşıya qoyulmalıdır. Sonda bu cür modelləşdirmənin nəticələri birləşdirilir və fəaliyyət göstərən konstruksiyanın tamlığı şəklində proqramla əlaqələndirilir.

Elmi-texniki təfəkkürün müasir inkişaf mərhələsində komputer modelləşdirilməsi üsulları xüsusi əhəmiyyət kəsb edir [1,2].

Virtual modellər real avadanlıqlarla birgə mühəndislərə texniki qurğuların layihələndirilməsi zamanı daha məqsədə uyğun həllər tapmağa imkan verir. Xüsusi proqram təminatı vasitəsi ilə robotun tam rəqəmsal maketinin işlənməsi yerinə yetirilə bilər.

Bu cür proqram mühitinə aşağıdakı kimi bir sıra tələblər irəli sürülür:

- 1) robotun real fiziki modelinə oxşar virtual modelinin yaradılma imkanı;
- 2) robotun real fiziki aləmlə oxşar mühitdə özünü aparmasının virtual modelinin yaradılma imkanı;
- 3) robot modelini üçölçülü vizuallaşdırılması və virtual mühitdə özünü aparması;
- 4) real robotun virtual modeli üçün yazılmış proqramdan istifadə imkanı.

Mexatron və robototexniki sistemlərdə modelləşdirmə prosesi onların dinamik xassələrini təyin etməyə və zəruri parametrlər münasibətini seçməyə imkan verir.

Texniki sistemlərin modelləşdirilməsi zamanı kifayət qədər yaxşı nəticələr Matlab paketi vasitəsi ilə əldə edilir. Matlab paketi tərkibinə daxil olan Simulink kitabxanası mürəkkəb proqram prosedurlarına müraciət etmədən tədqiq olunan modeli operativ tərtib etmək, onun strukturunu dəyişmək və nəticələrini qeyd etməyə imkan verir. Simulink paketinin sonuncu versiyasına mürəkkəb diferensial tənliklərin tərtib edilməsinə müraciət etmədən müxtəlif mexaniki sistemlərin üç ölçülü fəzada vektor-matris şəklində hərəkətinin animasiyasını yerinə yetirməyə imkan verən SimMechanics kitabxanası daxil edilmişdir. Müxtəlif mexanizmlərin dinamikasının tədqiqinin əsası fizika və mexanika qanunları əsasında yazılmış differensial tənliklərdir. Ona görə də tələbələr tərəfindən texniki fənlərin öyrənilməsində müasir komputer texnologiyalarından istifadə üçün gələcək mühəndislərə ilk növbədə fizikadan bilikləri, sistemlərdə gedən prosesləri və bu proseslərdə riyazi tədqiqat üsullarını bilmək tələb olunur.

SimMechanics modeli mexanizmlərin strukturunu, onların komponentlərinin həndəsi və kinematik münasibətlərini təsvir edir. SimMechanics bu struktur təsvirlərini avtomatik olaraq riyazi modelə ekvivalent olan daxili təsvirlərə çevirir. SimMechanics siqnallarla deyil, mexaniki təsirlərlə əməliyyat aparır. Girişlər bloku müvafiq mexanizmlərin “oturacaqlarını” təyin edir. Hyutonun üçüncü qanununa görə “giriş” və “çıxış”lar arasında əlaqəyə bir istiqamətli kim baxmaq olmaz.

Bu əlaqələr mexanizm hissələrinin və ya mexanizmlərin öz aralarında mübadilə edilən güc təsirlərinin ötürülməsinə xidmət edir. Bununla əlaqədar SimMechanics-də giriş və çıxışları təyin etmək üçün oxlardan istifadə edilmişdir. İcra sistemlərinin SimMechanics kitabxanası və Simulink paketi vasitəsi ilə modelləşdirilməsinin əsas məqsədi-müxtəlif mexanizm hissələri və maşınların bu və ya digər koordinat sistemində (həm müstəvi, həm də fəza) bir-biri ilə nisbətən hərəkət xarakterinin təhlilidir.

Sadə mexaniki sistemlərin modelləşdirilməsi nümunələrindən birini göstərək.

Oturacağı yayla bərkidilmiş m kütləli yükün müəyyən F_b müqavimətində hərəkət edən F_d gücünün təsiri ilə hərəkətinə baxaq.

Şəkil 1.1-də sistemin prinsiplial sxemi verilmişdir.

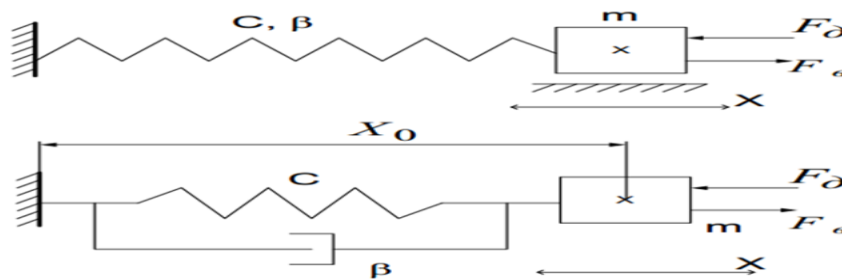

Şəkil 1.1. Bir hərəkətilik dərəcəsi ilə mexaniki sistemin prinsiplial və hesablama sxemləri Burada c və β yayın sərtililik və daxili sürtünmə əmsallarıdır, x -isə hərəkətlər koordinatlarıdır.

Şəkil 1.1-də olan hesablama sxemində ancaq sistemin rəsvirində iştirak edən komponentlər göstərilmişdir.

Yuxarıda göstərilən müddəalara müvafiq olaraq cismin tarazlıq tənliyi aşağıdakı kimi olar:

$$F_u + F_c + F_y + F_e - F_\partial = 0; \quad (1)$$

və ya

$$m\ddot{x} + \beta\dot{x} + cx = F_\partial - F_e \quad (2)$$

Yuxarıdakı formulalar üçün diferensiallaşdırma operatorunu daxil edək:
Onda

$$\dot{x} = \frac{dx}{dt} = px; \quad \ddot{x} = \frac{d^2x}{dt^2} = p^2x \quad (3)$$

(3) –ü nəzərə alsaq (2) ifadəsi aşağıdakı kimi olar:

$$mp^2x + \beta px + cx = F_\partial - F_e . \quad (4)$$

Qeyri-bircins (4) diferensial tənliyi x dəyişəninə nəzərən başlanğıc şərtləri daxilində iki qat inteqrallama ilə həll edilə bilər.

(4) tənliyinin həll prosesini Şəkil 1.2-də göstərilən struktur sxemi ilə təsvir etmək olar.

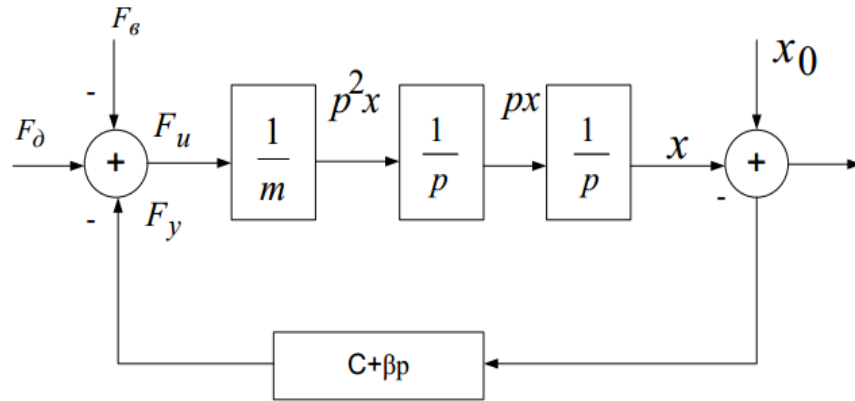

Şəkil 1.2. Birinci dərəcəli təcrici hərəkətli mexaniki sistemin struktur sxemi

Burada x –obyektin başlanğıc vəziyyəti, (x_0-x) –elastiki deformasiya; $1/p$ –inteqratorudur. +toplama işarəsi giriş və çıxışla birlikdə (1) ifadəsinə müvafiq olan nisbəti əks etdirir.

$$F_u = F_\partial - F_y - F_e, \quad (5)$$

(5) ifadəsində

$$F_y = (x_0 - x) \cdot (c + \beta p) = F_c + F_\beta .$$

Şəkil 1.3-də Simulink / SimMechanics mühitində baxılan mexaniki sistemin modeli verilmişdir.

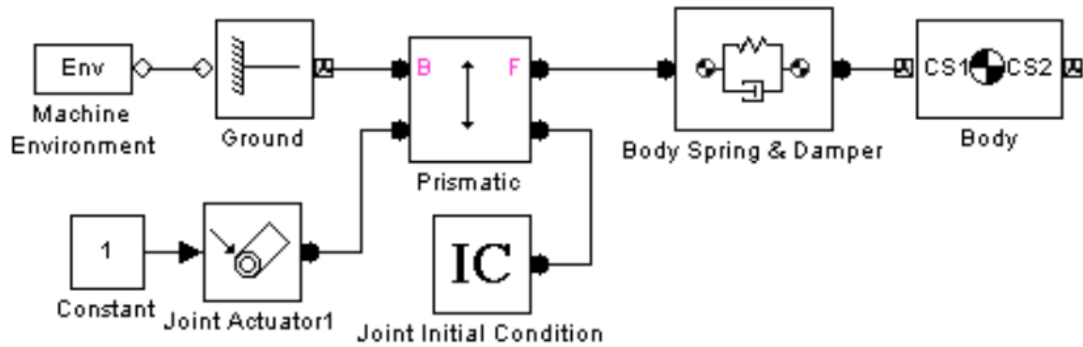

Şəkil 1.3. Simulink / SimMechanics-də birinci dərəcəli tədrici hərəkətli mexaniki sistemin modeli.

Fiziki, robototexniki proseslərin modelləşdirilməsi informasiya səlahiyyətlərinin, informasiya axınında məqsəd yönü hərəkət etmə bacarığı, informasiyanın alınması və çevrilməsi üsullarından rəşional istifadə etmək qabiliyyəti, onun yaradıcılıq fəaliyyətinin aktuallaşdırma vərđişləri, yeni multimedia texnologiyalarını mənimsəməsi kimi topluqların formalaşmasına töhfə verir.

Müasir təhsilin informasiyalaşdırılması şəraitində təbiət elmləri və texniki fənlərin tədrisinin ali məktəblərdə tələbələr tərəfindən öyrənilməsi təcrübəsi aşağıdakı nəticələri çıxarmağa imkan verir-ali məktəblərdə tələbələrə lazımi keyfiyyətdə hazırlanmasını virtual laboratoriya modellərinin tətbiqi ilə də əldə etmək olar.

Problemin aktuallıq. Müasir dövrdə elm və onun inkişafını təmin edən tədris və təhsil sahələrində İKT-nin tədris və təhsildə aktuallığı kompüter texnologiyaları və düzgün seçilmiş tədris, təhsil və təlim texnologiyaların birgə istifadəsindən ibarətdir. Hal-hazırda, kompüter təliminin *ən aktual problemlərdən biri*, ixtisaslaşmış tətbiqi proqram paketlərindən tədris vasitəsi kimi istifadəsidir.

Problemin elmi yeniliyi. Texniki yönümlü peşə təhsili problemlərinin uğurla həlli laboratoriya məşğələlərində fiziki, robototexniki proseslərini kompüterlə modelləşdirməyə imkan verir. Təbii təcrübə ilə birlikdə virtual laboratoriya emalatxanasının qurulması fiziki biliklərin ən şüurlu, daha dərinə mənimsənilməsinə və bu biliklərin praktik əhəmiyyətinin müsbət qiymətləndirilməsinə kömək edir.

Müasir şəraitdə universitetlərin yüksək səviyyədə kompüterləşdirilməsi ilə bahalı eksperimental bazadan istifadə etmədən istənilən virtual fiziki prosesləri həyata keçirmək mümkündür.

Problemin praktik əhəmiyyət və tətbiqi. İxtisaslaşmış tətbiqi proqram paketlərindən - tədris fəaliyyətinin müxtəlif mərhələlərində həm tələbələrə auditoriya məşğələ dərslərində həm də fərdi dərslərdə istifadə oluna bilər. Bir qayda olaraq, belə proqramlarla iş, istifadəçi və proqramla dialoq əsasında qurulur və müəllim müdaxiləsi tələb olunmur. Lakin, əgər ixtisaslaşmış tətbiqi proqram paketlərini istifadəçisi - müəllimdirsə, onda o tədrisdə, nümayiş üçün kompüter modelindən istifadə edə bilər və bu onun pədaqoji yaradıcılığında geniş imkanlar açar.

Ədəbiyyat

1. Əzizov B.B., Mehdiyev M.Q. Ali təhsil prosesi zamanı iqtisad yönümlü ixtisaslarda riyaziyyat və informatika fənlərinin tədrisində informasiya-kommunikasiya texnologiyalarının tətbiqinin xüsusiyyətləri / Bakı Qızlar Universitetinin Elmi əsərləri, 2020, № 4, 235-249 s.

2. Əzizov B.B., Mehdiyev M.Q., Ağayeva N.A. /electronics workbench programının ali məktəbdə elektronikanın öyrənilməsində tətbiqi / Bakı Qızlar Universitetinin Elmi əsərləri Jurnalı, 2023, № 4.

Б.Б. Азизов, М.Г. Мехтиеv, Н.А. Агаева

Робототехническое образование в среде matlab как инструмент мышления в образовательном процессе вуза

Резюме

В статье рассматриваются вопросы формирования современной инженерной культуры у студентов высших учебных заведений. Обучение в области робототехники определяется как один из методов решения вышеуказанной проблемы. В учебном процессе блока физики (мехатроника, робототехника) раскрыт состав технологий применения робототехники. Определены особенности робототехники как инструмента мышления. Обсуждается использование этого инструмента в исследованиях и технических творениях студентов в процессе обучения.

B.B. Azizov, M.Q. Mehdiyev, N.A. Agayeva

Robotics education in the matlab environment as a thinking tool in the educational process of higher education institutions

Summary

The article examines the issues of formation of modern engineering culture among students of Higher Education Institutions. Education in the field of robotics is defined as one of the methods of solving the above problem. In the educational process of the physics block (mechatronics, robotics), the composition of robotics application technologies was revealed. The features of robotics as a thinking tool have been determined. The use of this tool in the researches and technical creations of the students in teaching has been discussed.

Redaksiyaya daxil olub: 16.07.2024

**TƏLİM TEXNOLOGİYALARI
ТЕХНОЛОГИЯ ОБУЧЕНИЯ
TEACHING TECHNOLOGY**

TƏLİM MOTİVASİYASI: TƏŞKİLİ VƏ PRİNSİPLƏRİ

Sevda Sultan qızı Tağıyeva

Bakı Qızlar Universitetinin dosenti

ORCID: 0009-0001-3068-5683

E-mail: sevdasultanbdu@gmail.com

Afət Aban qızı Bayramova

Bakı Dövlət Universitetinin baş müəllimi

ORCID: 0009-0008-9012-5232

E-mail: afet6670@gmail.com

Açar sözlər: motivasiya, stimullaşdırma, təlim, maraq, fərziyyə.

Ключевые слова: мотивация, стимуляция, обучение, интерес, гипотеза.

Key words: motivation, stimulation, training, interest, hypothesis.

Müasir informasiya-kommunikasiya texnologiyaları dövründə elmin müxtəlif sahələrində toplanmış zəngin bilik kütləsinin yetişən gənc nəsələ çatdırılması, təhsil alanlara öyrədilməsi və mənimsədilməsi təlimin ənənəvi qaydalara müvafiq olaraq yerinə yetirilməsi əslində çox çətin işə çevrilir.

Bu günkü bilikləri əldə etmək və mənimsəmək üçün şagirdlərdə biliyə dərin maraq yaradılmalı, biliyə sövq etdirilməli, biliyin həyatı əhəmiyyəti dərk etdirilməlidir. Bu mürəkkəb peşəqəvi işin yerinə yetirilməsini yalnız məktəbdə müəllimin fəaliyyəti ilə məhdudlaşdırmaq olmaz. Müəllim nə qədər yaxşı dərslər keçsə də, şagirdlərə dəyərli məlumatlar versə də, şagirdlərdə deyilən dərslər maraq yoxdursa, ona verilən biliklərə biganə yanaşırsa, öyrənməyə həvəs yoxdursa, təbii ki, belə bir dərslərdə keyfiyyətdən söhbət gedə bilməz. Belə dərslərdə şagird sakitcə oturacaq, deyilənləri dinləyəcək, ən yaxşı halda evə verilən tapşırıqları əzbərləyib, yaxud bir yerlərə yazıb növbəti dəfə müəllimə çatdıracaqdır. Əlbəttə, burada nə təlimin keyfiyyəti nə təhsilin keyfiyyəti, nə də şagird fəallığı, onun intellektual hazırlığı özünü göstərəcəkdir.

Bəs nə etməli? Təhsilənlərə verilən biliklərə öncədən hazırlıq tələb edilir. Təhsilənlərin bilik alma qabiliyyətini genişləndirməli, başqa sözlə desək “qabını genişləndirməlidir”.

Hər hansı bir işin keyfiyyəti onun maraqla icra edilməsindən asılıdır. Məktəblilərdə təlimə maraq, öyrənmə həvəsi, bilik qazanmağa sövq etmək, yenilik qazanmaq həvəsi olmadan qazanılan biliyin heç bir təsiri olmayacaqdır. Dərslər öncədən hazırlıq, biliklərin mənimsənilməsinə həvəs və maraq motivasiyadan başlayır.

Motivasiya sövq etmə, təhrik etmə cəlb etmə mənalarını verir. Motivasiya olmadan iş maraqla həvəslə, ürəklə icra edilmirsə, qazanılan bilik müvəqqəti olacaq. Qiymət almaq və ya testdən keçmək üçün qəbul edilən bilik olacaqdır ki, bunun da məktəbli üçün heç bir əhəmiyyəti və xeyri olmayacaqdır.

Motivasiyanın mahiyyəti, məqsədi bir çoxları tərəfindən bəzən düzgün başa düşülmür. Bəziləri motivasiya deyəndə mövzu ilə bağlı hər hansı şəkil və yaxud videoçarxın müəllim tərəfindən şagirdlərə göstərilməsi və sinifdə çoxlu sual-cavablar yaradılması kimi başa düşür. Bəzi müəllimlər də çalışırlar ki, dərsin mövzusunun şagirdlər özləri desin. Əlbəttə, müəllim hər hansı mövzuya motivasiya qurarsa, yuxarıda adıçəkilən üsullardan istifadə edə bilər, ancaq necə? Əgər müəllimin motivasiya məqsədilə istifadə etdiyi hər hansı vasitə şagirdlərdə fərziyyələr doğurursa (motivasiyada fərziyyələrin irəli sürülməsi əsas şərtlərdəndir) və müəllim şagird düşüncəsini tədqiqata, yaradıcılığa kreativliyə sövq edərsə, bunu düzgün atılmış addım hesab etmək olar.

Məktəb təcrübəsində xeyli qabiliyyətli, istedadlı, bacarıqlı şagirdlərə təsadüf olunur ki, onlar sadəcə olaraq motivasiya çatışmazlığı ucbatından yaxşı oxuya bilmirlər, təlimə həvəsdən düşürlər. İngilis psixoloqu Q.Ayzenk bu məsələni obrazlı şəkildə belə izah edir: “Əgər biz atı su axurunun yanına gətirə biliriksə, uşağı da bu qaydada məktəbə gətirə bilirik. Lakin atı su içməyə məcbur edə bilmədiyimiz kimi, uşağı da oxumağa, öyrənməyə məcbur edə bilmərik...”. Oxuyub, öyrənmək həvəsi şagirdin daxilindən gəlməsi, bu onun əsas motivi olmalıdır.

Təlim prosesinin səmərəsi və şagirdin təlim uğurları bilavasitə müsbət motivasiyadan asılıdır. Motivasiya-insanı hərəkətə gətirən güc və hərəkətlərin istiqamətini müəyyənləşdirən, onların düşüncələri, ümidləri, inamları, arzusu və tələbatlarıdır.

Müşahidələr göstərir ki, həm valideynlər, həm də bir qrup təcrübəsiz müəllimlər cəzalandırma vasitələrini səmərəli psixopedaqoji üsul kimi qiymətləndirirlər. Onlar hədə-qorxu yolu ilə bir şeyə nail olmayanda isə yenə də günahı şagirdə axtarırlar. “Buna söz təsir etmir”, “Heç nəyə həvəsi yoxdur” deyirlər. Halbuki yalnız dəmiri döyə-döyə yumşaldırlar. İnsanı “yumşaltmağın” isə yolu söz, ona düzgün yanaşma, ona həvəs, stimül və düzgün istiqamət vermək lazımdır.

Pedaqoq alimlərin haqlı fikirlərinə görə motivasiya ilk növbədə ailədən başlamalıdır [1;2]. Məktəblinin dərslərinin, məktəbli çantasının hazır olması, dərslərin, dəftər-qələmlərin olması, gözəl məktəbli formasının geyinməsi, əlverişli tədris guşəsinin olması hələ məktəbə tam hazırlıq demək deyildir. Məktəbli psixoloji, pedaqoji, sosial və intellektual cəhətdən hazır olmalıdır. Təbii ki, sağlamlığı da yerində olmalıdır. Məktəblinin düşüncəsində ilk növbədə bilik qazanmaq, elmlərə yiyələnmək, müəllimin tələblərinə əməl etmək olmalıdır. Ailə, xüsusilə valideynlər uşaqlarının hər günkü məktəb təhsili ilə maraqlanmalı, məktəbin verdiyi tapşırıqları daim dəstəkləməlidirlər.

Motivasiya məqsədə doğru atılan ilk mərhələ hesab edilir. Məlumdur ki, fəal və interaktiv təlimdə dərslərin ilk mərhələsi motivasiya ilə başlayır. Bu mərhələ əsasən yeddi–səkkiz dəqiqə bəzən də bir qədər artıq da ola bilər. Baxmayaraq ki, bu mərhələ o qədər də uzun deyil, lakin onun dərslərin əvvəlindən sonuna qədər nə dərəcədə uğurlu alınmasında böyük rol vardır. Əgər motivasiya düşündürücü olub, qoyulmuş tələbləri özündə dəqiq əks etdirirsə, onda keçilən dərslər də uğurlu olacaq, təhsilin keyfiyyəti də yüksələcək. Əgər motivasiya düzgün qoyulmamışsa dərslərin uğurlu alınması mümkün olmayacaq və keyfiyyət aşağı düşəcəkdir.

Qeyd edək ki, motivasiyanın qoyuluşu heç də asan məsələ deyildir, müəllimlər dərslərin bu mərhələsində çox çətinliklər çəkirlər. Çünki bu mərhələ müəllimdən dərin bilik, yüksək yaradıcılıq, tədqiqatçılıq, səriştəlilik qabiliyyəti tələb edilir.

Motivasiya qurarkən müxtəlif suallardan, materiallardan, videoroliklərdən, şəkillərdən

istifadə etmək olar. Məsələn, kiçik bir hadisəni nağıl etmək, şəkillər göstərmək, videorolik nümayiş etdirmək, problemlə sual vermək olar. Amma hansı üsuldən istifadə edilməsinə baxmayaraq şagirdi düşündürmək lazımdır, o təfəkkür əməliyatı keçirməli, beləliklə, mövzu haqqında biliklərə tədricən giriş mərhələsinə daxil olmaqdır. Demək, motivasiya mövzunun qavranılması, mənimsənilməsi, öyrənilməsi üçün ilk qüvvətli amil, ilk addım hesab edilə bilər. Xüsusi qeyd etməliyə ki, burada əsas amil şagirdi düşüncəyə sövq etmək, fikirləşməyi, düşünməyi öyrətməkdir. Böyük alman pedaqoqu Adolf Disterveq deyirdi ki, bacardıqca uşaqlara az bilik verin, uşaqların başını biliklə doldurmayın. Sobanı da ağızına qədər doldursan o yanmaz, tüstüləyər. Qaydalı və az odun qoymaqla sobanı məşələ çevirmək olar. Uşaqlara da fikirləri deyil, fikirləşməyi öyrədin, daha çox düşünməyi öyrədin. Düşünən insan bilən insandır.

Motivasiya şagirdlərin fakt və hadisələrə düşüncəli yanaşması, biliyini lazımı istiqamətə yönəlməsi deməkdir.

Təlim üçün nəzərdə tutulan müəyyən pedaqoji tapşırıqları yerinə yetirmək və ya məktəbli xüsusi idraki fəaliyyətə təhrik etmək məqsədilə yaradılan motivasiya situativ motivasiya adlanır. Fəal təlimin təşkilində bunu bəzən təlimin başlanğıcındakı “problemin qoyuluşu”da adlandırmaq olar.

Təlim motivasiyanın yaradılmasında əsas aşağıdakı pedaqoji prinsiplərə əməl edilməlidir:

1. Motivasiyanın tədris edilən mövzu ilə bağlılığı prinsipi.

Bu prinsip tələb edir ki, müəllim dərslər əvvəlində mövzunu öyrənmək üçün şagirdləri düşündürücü suallar verməsinə, fikir və rəy bildirmələrinə, özlərinin problemlə bağlı məlumat və biliklərini söyləməyə imkan və şərait yaratmalı və mövzu ilə bağlı şagirdlərin öz fikirlərini dinləməsidir.

2. Motivasiyanın yaradılmasında yeni pedaqoji texnologiyaların tətbiqi prinsipi.

Yeni pedaqoji texnologiyalar həm müəllimlər üçün, həm də şagirdlər üçün maraqlı olmaqla bərabər həm də bilik mənbəyi, yeni pedaqoji prosesə - daha elmi, texniki, yaradıcı fəaliyyətə, intellektual, peşəkar hazırlığa istiqamətdir.

Müəllimin düzgün istiqaməti nəticəsində yeni pedaqoji texnologiyalardan istifadə etməklə şagirdlərin müstəqil bilik almaları təmin edilir, bu yolda onların müstəqil axtarış aparmalarına, yaradıcı fəaliyyətlərinə, təfəkkür əməliyyatlarına, təxəyyülə istinad etmələrinə, öyrənmə maraqlarına, nəzarət və qiymətləndirməyə münasibətləri xeyli artır.

Bu gün təhsil müəssisələrimizdə “Ağıllı lövhələr”in, kompüter texnologiyalarının, elektron dərsləklərin, elektron kitabxanaların, İKT-nin istifadəsi getdikcə artır. Onlardan səmərəli istifadə etmək səriştəli, peşəkar müəllimlərin öhdəsindədir. Müəllimlərimiz yeni pedaqoji texnologiyalardan istifadə etməklə tədrisin keyfiyyətini yüksəldir, şagirdlərdə biliklərə maraq və təlimə motivasiya formalaşdırırlar [3].

3. Problemin həlli üçün məqsədəuyğun pedaqoji, psixoloji, metodiki, təşkilati işlərin aparılması və tədqiqat sualının qoyulması.

Yəni mövzunu öyrənmək üçün – qarşıya qoyulan məqsədə çatmaq üçün müəllim öz yaradıcılığı, səriştəliliyi və peşəkarlığı ilə müxtəlif pedaqoji, metodiki, psixoloji metod və üsullardan istifadə edərək dəyərli, maraqlı motivasiya yaratmalı və bütövlükdə şagirdləri həmin məsələ ətrafında müzakirəyə sövq etməlidir.

Bu baxımdan motivasiyanın qoyuluşu, keçirilməsi də iki mühüm hissəyə ayrılır:

1. Mövzu ilə bağlı problemin qoyuluşu.

2. Mövzu ilə bağlı tədqiqat sualının qoyuluşu.

Problemin qoyuluşu hissəsində müəllim mövzu ilə bağlı şagirdləri düşüncəyə, təfəkkür əməliyyatı aparmasına cəlb edir, onlara problemlə bağlı yönəldici suallar verir. Tədqiqat sualının verilməsi hissəsində artıq problemlə bağlı şagirdlər öz düşüncələrini bildirir, suallar verir, müzakirələr və müsahibələr başlayır. Verilən suallar problemin həllinə yönəlməli, yeni qazanılacaq biliyi əks etdirməli, təlimin nəticəsini bildirməlidir. Motivasiya mərhələsi müxtəlif fərziyyələrlə, yeni məlumatlarla yekunlaşır.

Problemin aktuallığı. Məqalə müasir təhsil sistemlərinin effektivliyini artırmaq üçün motivasiyanın əhəmiyyətini ətraflı şəkildə araşdırır. Təlim prosesində motivasiyanın təşkili və prinsipləri, həm tələbələrin, həm də müəllimlərin performansını artırmaq məqsədini güdür. Məqalədə təqdim olunan yanaşmalar və strategiyalar, təlim mühitində motivasiya səviyyəsini yüksəltmək üçün nəzərdə tutulmuşdur. Təlim proqramlarının inkişafına dair innovativ ideyaları təqdim edir. Bu mövzu, təhsil sahəsindəki mütəxəssislər, müəllimlər və təhsil rəhbərləri üçün aktualdır. Həmçinin, motivasiyanın təlim effektivliyinə olan təsirini anlamaq, təhsil siyasətinin formalaşmasında da mühüm rol oynayır.

Problemin elmi yeniliyi. Motivasiya təlimin keyfiyyətinə qüvvətli təsir edən amildir. Təlim motivasiyasının yaradılması yalnız məktəbin və müəllimin işi deyil, bunun təməli ailədən başlayır, məktəbdə davam etdirilir. Təlim motivasiyası yaratmaqla yalnız yaradıcılığı yüksək olan, səriştəli, peşəkar müəllimlərin əməyi ilə keyfiyyətə nail olmaq olar.

Məqalənin praktik əhəmiyyəti və tətbiqi. Məqalədən müəllim və tələbələr, təhsil işçiləri pedaqoji təmayüllü tədqiqatçılar, magistrələr, doktorant və dissertantlar səmərəli və yaradıcılıqla istifadə edə bilərlər.

Ədəbiyyat

1. Əlizadə Ə.Ə. Yeni pedaqoji təfəkkür. Bakı: Nasir, 2001, 1245 s.
2. Mehrabov A.O. Azərbaycan təhsilinin müasir problemləri. Bakı: Mütərcim, 2007, 448 s.
3. Mehrabov A.O. Abbasov Ə.M. Pedaqoji texnologiyalar. Bakı: Mütərcim, 2006, 172 s.

С.С. Тагиева, А.А. Байрамова

Организация и принципы учебной мотивации

Резюме

Большое значение в повышении качества обучения имеет создание мотивации. Мотивация считается первым шагом на пути к цели. В процессе интерактивного обучения первый этап занятия начинается с мотивации. Правильная постановка этого этапа обеспечивает основу для хорошего усвоения предмета. Без мотивации знания усваиваются плохо и долго не запоминаются. Мотивация должна начинаться с семьи и продолжаться в школе.

Мотивация обучения должна быть связана с преподаваемым предметом; Для создания мотивации следует использовать новые педагогические технологии, проводить соответствующую педагогическую и психологическую работу для решения проблемы, задавать соответствующие мотивирующие вопросы.

S.S. Taghiyeva, A.A. Bayramova

**Teaching motivation: its technology and principles
Summary**

The creation of motivation is of great importance in improving the quality of training. Motivation is considered the first step towards the goal. In the interactive learning process, the first stage of the lesson begins with motivation. Setting this stage correctly provides a basis for good mastery of the subject. Without motivation, knowledge is not absorbed well and is not remembered for a long time. Motivation should start from the family and should be continued at school.

Training motivation should be related to the taught subject; new pedagogical technologies should be used to create motivation, appropriate pedagogical and psychological work should be done to solve the problem, and appropriate motivating questions should be asked.

Redaksiyaya daxil olub: 02.09.2024

**TƏRBİYƏ TEXNOLOGİYALARI
ВОСПИТАТЕЛЬНЫЕ ТЕХНОЛОГИИ
UPBRINGING TECHNOLOGIES**

UOT 371

**YENİYETMƏLƏRİN MİLLİ-MƏNƏVİ DƏYƏRLƏR RUHUNDA
TƏRBİYƏSİNDƏ TOLERANTLIQ AMİLİ**

Gülarə Hüseynağa qızı Kərimova
Bakı Dövlət Universitetinin dosenti
ORCID: 0009-0004-3372-9786
E-mail: mansur.manerov@mail.ru

Açar sözlər: *tolerantlıq, sosial münasibətlər, dünyagörüşü, yeniyetmələr, cəmiyyətin mənəvi həyatı, təlim və tərbiyə*

Ключевые слова: *толерантность, социальные отношения, мировоззрение, подростки, нравственная жизнь общества, обучение и воспитание*

Key words: *tolerance, social relations, worldview, teenagers, moral life of society, education and upbringing*

Dünyaya münasibətin konkret ifadələri həyat fəaliyyətinin müxtəlif formalarında özünü bildirir. Bununla belə daha ümumi və universal nailiyyətli münasibət anlayışı əxlaq qaydalarında özünü bildirir. Birgə yaşayış qaydaları insan cəmiyyətində formalaşan ən qədim sosial ünsiyyət formalarıdır. Onlar dövrdən-dövrə dəyişir, tarixi xarakter daşıyır və bu günə kimi öz əhəmiyyətini saxlayır. Əxlaq qaydaları öyrənən elm sahəsi öz ümumiliynə görə həm sosial, həm də humanitar sahələrə yaxındır. Etika olaraq fəlsəfəyə, insan davranışında ifadə olunduğuna görə psixologiya və pedaqogika sahələrinə yaxındır. Ünsiyyətin səviyyələrindən asılı olaraq əxlaq qaydaları daha mücərrəd, ya da ki, daha iradi-emosional xarakter daşıya bilər. Sosial münasibətləri sosial institut baxımından ümumi daşıyıcısı, məlum olduğu kimi, mədəniyyətdir. Mədəniyyət insan fəaliyyətinin məhsulu olaraq insan həyatının məzmunu, tərz və üslubudur. Yeniyetmələrdə formalaşan milli-mənəvi dəyərlər sırasında tolerantlıq sözün geniş mənasında başlıca dəyər və normalardan biridir. Ünsiyyətdə, hər hansı bir hadisəyə münasibətdə, davranış qaydalarında tolerantlıq, yəni dözümlülük aparıcı tərəf kimi çıxış edir.

Məlumdur ki, sosial münasibətlər, yaxud sözün ümumi mənasında ünsiyyət mədəni təsisatlar və təşkilatlar vasitəsilə həyata keçirilirsə, burada ünsiyyətin əxlaqi-praktiki reallaşması yolları var. Burada bir çox real həyatdan doğan amillərlə yanaşı daha ümumi, ümumbəşəri amallara və tələblərə cavab verən bir əsas göstərilməlidir nə dərəcədə qarşılıqlı anlaşma təmin olunur və hansı yollarla? İnsanın əldə etdiyi ən böyük nemətlərdən biri - şəxsi azadlıqdır. İnsan ləyaqətini təmin edən azadlıqlar ilk növbədə qarşı tərəfin dözümlü, səbirli, obyektiv və xeyirxah olmasını tələb edir.

Tarix boyu bu xüsusiyyətlər mütəfəkkirlərin yaradıcılığında, peyğəmbərlərin moizələrində, siyasi xadimlərin idarəçilik üsullarında da nəzərə alınır və gözlənilirdi.

Aydındır ki, ən ümumi şəkildə insan iradəsini və mənəvi durumunu ifadə edən bu keyfiyyətlər istənilən tarixi mərhələdə özünə yer tapıb inkişaf etdirilirdi. Bu prosesi izləmək üçün

fəlsəfi ideyaların formalaşması və cərəyan etməsi tarixinə müraciət etmək lazımdır. Söhbət gedən anlayışla bağlı ətraflı məlumat verməliyik ki, konkret olaraq insanın müəyyən sosial tələbatları ödəyən və insan-dünya münasibətlərini ifadə edən bunun mahiyyətini tam dolğunluğu ilə ifadə edək. Burada tolerantlıq anlayışını nəzərdə tutaraq, göstərmək istəyirik ki, digər çoxsaylı mənəvi anlayışlar sırasında bunun yeri necə təyin oluna bilər.

Dözümlülüyü bildiren bu anlayış insanların qarşılıqlı ünsiyyət prosesində bir-birinə olan münasibətlərini tənzimləyən, onların xarakterini təyin edən bir haldır, yanaşma tərzidir. Belə şəkildə münasibətlərin qurulmasının bir çox səbəbləri var. İnsan sosial varlıq olaraq, hələ J.J. Russonun qeyd etdiyi kimi, öz hüquqlarının bir hissəsindən imtina etmişdi ki, digərləri cəmiyyətdə təmin olunsun. Ən dərin, baza xarakterli səbəbi məhz budur. Digər səbəblər də var ki, hansılar mövcud vəziyyətin qiymətləndirilməsindən, insan xasiyyətindən, qarşıya qoyulan vəzifələrdən asılı olaraq həmin yanaşmadan istifadəsini zəruri edir. Fəaliyyət sahəsindən asılı olaraq bu ünsiyyət tərzini müxtəlif şəkildə və formada istifadə oluna bilər, insanların sosial həyat formaları zəngindir, tarix boyu daima bir-birini əvəz edir. Bu baxımından ünsiyyətin (münasibətin, yanaşmanın) qurulmasında tolerantlıq bir yanaşma olaraq müxtəlif şəkildə təzahür edir.

Tarix göstərir ki, insanların ünsiyyətinə təsir edən amillərdən asılı olaraq, burada dözümlülük dərəcəsi az və ya çox ola bilər, bu da sosial münasibətlərin xarakterindən, cəmiyyətin inkişaf mərhələsindən əsaslı şəkildə asılıdır. Tolerantlığı müasir dövrdə daha çox siyasi, dini, mənəvi-əxlaqi münasibətlərdə axtarır və təhlil edirlər. Pedaqogika baxımından bu sosial hadisəni daha ümumi şəkildə götürülən mədəniyyət çərçivəsində onun ifadə tərzini və xarakterini öyrənmək olar. Onda biz tolerantlıq hadisəsinin yeniyetmənin dünyagörüşündə tutduğu yeri təyin etməklə onun insan həyatında oynadığı rolu da müəyyən etmiş oluruq. Mədəniyyət sivilizasiyanın inkişafının qanunauyğun yekunu, nəticəsidir. Bu baxımından tolerantlıq ümumbəşəri dəyər olaraq hər bir mədəniyyətdə özünəməxsus şəkildə ifadə olunur. Burada mədəniyyət dedikdə biz həyat tərzini, mənəvi dəyərlərə və normalara söykənən cəmiyyətin tarixi inkişaf mərhələsini nəzərdə tuturuq. Pedaqoji təhlil tələb edir ki, burada əsas diqqət mənəvi sahəyə yetirilsin. Sırf insani münasibətlərini özündə əks etdirən bu anlayış mənəvi mədəniyyətin sahələri olan əxlaq, estetika, din, təhsil, elm, ailə, siyasət kimi sosial təsisatlarda tolerantlıqla bağlı ünsiyyət formaları axtarmalı və təhlil olunmalıdır.

Tolerantlıq əslində insana xas olan davranış və düşüncə tərzini ifadə edərək bir çox tədqiqat sahələrini əhatə edir - psixologiyani, sosiologiyani, antropologiyani, pedaqogikanı və s. Bu mənada tədqiqatda ciddi sədd yaratmaq çətinliyi nəzərə alınmalıdır. Digər tərəfdən, insanın yaratdığı mənəvi sahələrin sayı artdıqca, fəlsəfənin də tədqiqat dairəsi genişlənir, bu da axtarıları bir qədər də məsuliyyətli və çətin edir.

Tədqiqatçılar tərəfindən tolerantlığın fenomenologiyası öyrənilmiş və bu anlayışa aydınlıq gətirilmişdir; tolerantlığın özünü reallaşdıran şəxsiyyətin inkişafı üçün şərt kimi nəzərdən keçirilməsi əsaslandırıldı; təhsilin mənəvi prioritetləri sistemində tolerantlığın yeri müəyyən edilib; tolerantlıq təhsili modelinin sistem komponentləri seçilərək onlar arasında funksional əlaqələrin qurulması yolları araşdırılmışdır.

Tarix göstərir ki, hər bir dövrün özünə xas olan sistemləşdirilmiş və ümumrational əsasları olan dünyagörüşü var. Burada sistemlilik dərəcəsi dövrdən dövrə artır. Bunu fəlsəfə tarixinin inkişaf mərhələlərinin hər birində izləmək olar. Qədim inanclar, təbiətə emosional kortəbii

münasibət tədrisən rasionel tərakkürün üzərində qurulan və insanın özünə doğru irəliləyən dünyagörüşü ilə əvəz olunmuşdur. Həm də ünsiyyət tərzinə təsir edən amillər sırasında cəmiyyətdə hökm sürən ümumi idraki xüsusiyyətlər, mənəvi ab-hava, icma, milli və ya etnik identiklik növləri olmuşdur, indi isə daha konkret olaraq fəlsəfə tarixinin ayrı-ayrı mərhələlərinə müraciət edək. Bunu da qeyd edək ki, insan tərakküründə elmi əsas və başlanğıc rasionel tərakkürün imkanları artdıqca hər hansı bir münasibətin qurulması prosesi də daha dərinədən dərk olunur və səbəb-nəticə münasibətləri baxımından qiymətləndirilir.

İnsan həyatı olduqca mürəkkəb və rəngarəngdir. Bu baxımından burada, həm fərdi həyatda, həm ictimai fəaliyyət sahələrində fəlsəfi ümumiləşdirmələr əsasında fəlsəfi məzmunu axtarmaq olduqca çətin bir məsələdir. Ünsiyyət tərzini olan tolerantlığı fəlsəfi bilik kontekstində axtararkən unutmamaq lazımdır ki, burada bir çox yalnız insana xas olan psixi və intellektual sahələr də nəzərə alınmalıdır. Yəni bu məzmunu biz əsasən antropoloji və əxlaqi-etik sahələrdə axtarmalıyıq. Üstəlik insan həyatının irrasional sahəsi də nəzərə alınmalıdır. Fəlsəfə tarixindən bəlli olduğu kimi, mistika ilə bağlı olan insan şüurunun bu sahəsi də kifayət qədər geniş araşdırma obyektinə olmuşdur. İrrasional düşüncə inamla bağlı olduğu üçün burada ilahi varlığa inam, dini təsəvvürlər kimi sahələrə toxunmasının vacibliyini görməmək olmaz.

Tolerantlıq, sosial münasibətlərdə, daha konkret desək sosial ünsiyyətin müxtəlif səviyyələrində istifadə oluna biləcək yanaşmadır. Bu, xüsusi davranış tərzini, qiymətləndirmə, mövqedir. Tədqiqatçılar hesab edirlər ki, “tolerantlığın şəxsi mənə dəyəri kimi verilməsi onun şəxsiyyət fəaliyyəti prinsipinə çevrilməsinin, xüsusən də formalaşmış şəxsiyyət dövründə əsas şərtidir. Artıq qeyd etdiyimiz kimi, kontinum dözümsüzlüyündə tolerantlıq səviyyələrinə tolerantlığa laqeydlik, dəyər və proteksionist tolerantlıq daxildir. Qeyd etmək lazımdır ki, biz laqeydliyi tolerantlıqla kifayət qədər şərti şəkildə əlaqələndiririk, çünki tolerantlıq kontekstində fərdin mövqeyinin əhəmiyyəti vurğulanır, onun qarşılıqlı fəaliyyətə, əməkdaşlığa, dialoqa hazır olması, sonradan qarşılıqlı məqbul qərarların qəbul edilməsinə, fərqlərin aşkarlanmasından daha çox oxşar mövqələrin inkişafına səbəb olur. Ona görə də fərqi deyirik ki, laqeydlik yalnız razılığa gəlmək mümkün olmayan məsələlərdə məqbul mövqə sayıla bilər. Ümumiyyətlə, laqeydlik məqbuldan daha təhlükəlidir. Çünki asanlıqla əvvəlcə gizli, sonra isə davranış dözümsüzlüyünə çevrilə bilər”.

Aparılmış tədqiqatlar sırasında təhsil mühitinin mümkün qarşılıqlı asılılığını və tolerant keyfiyyətlərin inkişaf səviyyəsini, gender identikliyinə təsirini, oğlan və qızların dözümlülüyünü müəyyən etmək üçün müxtəlif tipli məktəblərin şagirdlərinin tolerantlıq səviyyələrini müqayisə edilmişdir.

Məqalədə aşağıdakı məqsədlərin həll edilməsi məqsəd kimi qarşımıza qoyulub:

— tolerantlığın bir-biri ilə əlaqəli komponentlər sistemi olan bir sosial fenomen kimi xüsusiyyətlərini açmaq;

— tərbiyə və təhsil prosesinin dəyər kateqoriyası kimi tolerantlığın əsas əlamətlərini təyin etmək;

— yeniyetmə şəxsiyyətin formalaşmasının yeni keyfiyyətini təmin edən tolerantlıq təhsili modelinin komponentlərinin imkanlarını araşdırmaq;

— tolerantlıq tərbiyəsinin müəyyən edilmiş nümunələri əsasında məktəbdə şəxsiyyətin tolerantlıq keyfiyyətlərinin formalaşması və inkişafı mərhələlərini tədqiq etmək.

Məlumdur ki, qədim insanların şüuru primitiv inkişaf etsə də, onlar özünü təbiətin ayrılmaz

hissəsi olduğunu yaxşı başa düşürdülər. Onlar təbiətlə birgə sevinir, kədərlənir, onu öyrənib sosial həyatın ən primitiv formalarını qururdular. Burada magiya, cadugarlıq, əfsanəçilik şəklində özü və dünya haqqında təsəvvürləri formalaşdıran insanlar qarşılıqlı münasibətləri müəyyən davranış stereotipləri üzərində qururdular. Təbii ki, burada aparıcı tərəfi dözümlülük təşkil edirdi. Ola bilsin ki, bu dözümlülüğün əsasını qorxu təşkil edirdi və əsas hüquq “daha güclü olanın” hüququ idi. Hər halda əgər insan cəmiyyəti ilkin, bəlkə də ən çətin həyat mərhələsindən daha güclü və inkişaf etmiş çıxışa bilibsə, deməli, burada qarşılıqlı şəkildə qavrama əsas rol oynamışdır. Bu inkişafda əhəmiyyətli rol oynayan digər ünsiyyət amili olmuşdur, bu da dildir.

Bütövlükdə artıq bu mərhələdə qəbilə, tayfa səviyyəsində, sonradan da xalq və millət kimi tarixi birlik sistemlərində vahid düşüncə, identiklik adlandırdığımız bir gözə görünməyən, lakin insan cəmiyyətində əhəmiyyətli rol oynayan ümumi bir ruh formalaşdırmağa başlamışdır. Adını çəkdiyimiz kateqoriyanın əmələ gəlməsində həm də cəmiyyətdaxili strukturlaşma və qruplaşma, yəni cəmiyyətin sosial-sinfi quruluşu da müəyyən rol oynamışdır. Məhz bu quruluş fərqli mövqelərin, yanaşmaların, maraqların və ideologiyaların yaranması ilə nəticələndi. Bu amil də insanların ünsiyyətində müəyyən bir mövqenin meydana gəlməsi ilə nəticələndi. Üstəlik burada insan amili, yaxud şəxsiyyətin rolu da qeyd edilməlidir. Təkanverici rolunu burada ayrı-ayrı şəxsiyyətlər, ilk növbədə görkəmli mütəfəkkirlər də oynamışdır. Onların zəkası, qabiliyyətləri, orijinal həlli və yanaşmaları vəziyyətin qiymətləndirilməsində və həllində bəzən fəvqəladə rol oynamışdır. Burada həm də kütləvi şüurun rolunu qeyd etmək lazımdır. Məhz kütləvi şüurda formalaşan stereotiplər insanların qarşılıqlı münasibətlərinə əhəmiyyətli dərəcədə təsir göstərir. İdeologiya məhz bu yolla, yəni qədim dövrdə inanclar və dini ehkamlar şəklində, müasir dövrdə isə müəyyən qruplar və icmaların mənafeyini ifadə edən ideyalar və təsəvvürlər kimi formalaşır.

İbtidai cəmiyyətdə kollektiv fəaliyyət formaları, bir də nitqin inkişafı təfəkkürün sürətlə formalaşmasına səbəb olmuşdur. Kollektiv təcrübə insanların şüurunda xüsusi məntiqi sxemlər şəklində inikas olaraq rəşional düşüncə, bununla da dünyagörüşünün formalaşması üçün əsas yaratmışdır, insan fərdi artıq özünü həm də kollektivinin üzvü kimi dərk edərək bu münasibətlərin xarakterində müəyyən stereotipləri yaradır və mənimsəyirdi. İstənilən halda normal insan üçün kollektiv başlanğış həmişə fərdiyə nisbətə üstünlük təşkil edirdi. Bu baxımından tolerantlıq, demək olar ki, insanın sosial mahiyyətinə, onun xislətinə artıq nüfuz etmişdi, insan nəslinin təşəkkül tapmasında bunu, həm də bioloji və sosialın nisbətindən görmək olar. Tədrisən insan bədəni ilə ruhun dualizmi barədə də geniş təsəvvürlər formalaşmağa başlayır. Qədim əcdadlarımız öz sosial ünsiyyətini həm də qavradığı, duyduğu ailənin xüsusiyyətləri baxımından qurmağa çalışırdı. Söhbət dini və mifoloji təsəvvürlərdən gedir. Qəbilə və tayfa şəraitində yaşayan insanlar öz münasibətlərini həm də antropo- və sosiomorfizm prizmasından qiymətləndirib qururdular.

Belə şəraitdə getdikcə artmaqda olan sitayiş obyektlərinə olan münasibət də insanlararası ünsiyyətdə öz əksini tapırdı, insanlar getdikcə daha çox təbii və sosial hadisələri səcdə obyekt kimi təyin etməyə başladılar. Bunun səbəbini insanın dünyanı qavramaq xüsusiyyətlərində axtarmaq lazımdır. Hissi-emosional tərəf üstünlük təşkil etdiyi şəraitdə ünsiyyət tərzində dözümlülük bir sosial hiss və durum kimi əmələ gəlməyə başladı. Ola bilsin ki, burada təbii, fəvqə qüvvələr qarşısında müəyyən qorxu hissi də yaşanırdı. Psixoloji mənada ətraf aləmin təsiri

müqayisədə, analogiyada qavranılır, xeyir-şər baxımından qiymətləndirir və birmənalı fərqləndirilirdi. Əfsanələrin yaradılması artıq onu göstərir ki, insan öz aləmini daha ümumi şəkildə qavramağa çalışır, fəvqə qüvvələri fəth etmək üçün isə magiyadan, cadugarlıqdan istifadə etməyə başlayır.

Mənəvi münasibətlərin formalaşması prosesi birbaşa digər işarələr sistemlərinin (piktoqrafiya, rəsm, yazı dili) yaranması ilə müşayiət olunur. Əqli əməyin fiziki əməkdən ayrılması nəticəsində elm, ədəbiyyat, incəsənət sahələri də inkişaf etməyə başlamışdır, insanların dünyagörüşünün əsasını mifoloji təsəvvürlər təşkil etsə də, təbiət aləmi haqqında təsəvvürlər daha mütəşəkkil və sistem xarakter daşıyırdı. Belə düşünürük ki, dünyagörüşün dini-mifoloji tərəfi inşaların qarşılıqlı münasibətlərində sosial statusla bağlı təsəvvürlərə öz təsirini göstərirdi. Qeyd olunmalıdır ki, insanların qarşılıqlı münasibətlərində əxlaqi prinsiplər də öz əksini tapırdı. Məsələn, məşhur Ptaxotepin nəsihətləri xeyirxahlıq etmək prinsipi üzərində qurulurdu.

Qədim dövrdə hökm sürən dini-mifoloji təsəvvürlər gündəlik həyatın ahəngində öz ifadəsini sosial strukturun təbəqələşməsində, allahlar panteonu vasitəsilə icmalarda, şəhərlərdə və dövlətlərdə sabitliyin qorunması və sosial nizamın əbədləşdirilməsində öz təsdiqini tapırdı (Qədim Yunanıstan, Şumer dövləti, Çin və s.). Eyni zamanda dini təfəkkürün formalaşması həm insanda ətraf aləm, həm də sosial həyat çərçivəsində insanlar, qruplar arasında olan münasibətlərində öz təsirini göstərirdi. İlahiyə, müqəddəs inam bir tərəfdən sonsuz dünyanın dərk olunmasında acizliyini, digər tərəfdən də ümidli olmasını bildirir. Məhz dini dözümlülük öz yaranma səbəbinə görə birinci kimi göstərilə bilər.

Tədrisən çoxallahlılıq təkallahlılıqla əvəz olunduqca insanın bu sahədə mövqeyi də daha konkret xarakter almağa başladı. Dünya dinlərində insan böyük Tanrı, ilahi qüvvə qarşısında günahkar bilinərək eyni zamanda öz əmin-amanlığını, güzaranını düşünür. Buradan belə bir məsələ ortaya çıxır, insanın əxlaqi keyfiyyətləri onun real həyata, hərəkətlərinə necə uyğun gəlir? Demək olar ki, əxlaqi dini hökmlər də, əsrlər boyu ehkam kimi insan şüuruna yeridildikcə onun hadisələrə, insanların hərəkətlərinə dözümlü olmağa çağırırdı. Böyük Allahın ədalətli, eyni zamanda günahkarların cəzalandırılmasında nə dərəcədə, nə qədər tələbkar olması barədə təsəvvürü olan insan əxlaqi cəhətdən özünü yaradan Tanrı qarşısında dözümlü və itaətkar göstərməli idi. Dini təbəqə, dövlət başçıları Allahın böyüklüyünü dönə-dönə insanların şüurunda aşılaraq bununla həm də dövlətin möhkəmliyinə nail olmağa çalışırdılar. Cəmiyyət inkişaf etdikcə insan təfəkküründə rəşional tərəf üstünlük təşkil etməyə başlayır, ictimai inkişaf sabitləşir, insan həyatında sosial bərabərsizlik bərqərar olur.

Yüksək mənəvi amallar zərduştliyin xeyir və şər mübarizəsində öz ifadəsini tapmışdır. Öz fiziki ifadəsini bu amallar odun, suyun, torpağın şəcdəsində tapmışdır. Bu sahələrin dəyəri o qədər yüksəkdir ki, bunların qaralaması, basılması insan üçün ən böyük günahdır. Təbiətə belə münasibət kosmosentrizmin birbaşa ifadəsidir, insan günəş, ay, ulduzların özü ilə əlaqəsini görürək bunu fasiləsiz çəkən xeyir və şərin mübarizəsində görür. Ali ilahi qüvvələr dünya qanununu özündə təcəssüm edir, insan ruhu ölməzdir. Onun taleyi bütün kosmosun taleyi ilə birbaşa bağlıdır, insan ruhuna dəstək vermək üçün, ölümlər dünyasında yaxşı şəraitdə qalmaq üçün qohumları qurban verir, ibadətlər edirlər. Bu cür rituallar da insanlar arasında ünsiyyət qaydalarına öz təsirini göstərmişdir. Yəni insanların sosial həyatda qurduğu münasibətlərdə müəyyən sosial əsasları olan dözümlülüklə yanaşı həm də ali varlıq, ümumdünya qanunlarla

kainatı idarə edən başlanğıcın qüvvəsinə istinadən də dözümlülük öz ifadəsini insan davranışında tapırdı.

Demək olar ki, dözümlülük həm də insanın bir çox digər sosial keyfiyyətlərin üzərində qurulub inkişaf edirdi. Burada sosial mühitin rolunu qeyd edərək göstərmək olar ki, qrupdaxili iyerarxiya, ölkənin idarə olunmasında silklərə və təbəqələrə müxtəlif münasibət sosial itaətin də müxtəlif formalarını meydana gətirirdi, itaətdən başqa qorxu, çəkingənlik, gözləmə mövqeyi, ümitsüzlük də göstərilə bilər. Sosial strukturda olan qruplararası uçurum, keçilməz sədd də insanları itaətli, səbri olmağa çağırırdı, buna məcbur edirdi. Yəni forma və müəyyən pərdə altında əslində hakim siniflərin aparıcı mövqeyi özünü ifadə edirdi.

Eramızdan əvvəl son yüz illiklərdə dünyanın bir çox bölgələrində sosial-iqtisadi və mədəni inkişaf durmadan artırdı. Burada elm, təhsil, incəsənət daha yüksək, mütərəqqi inkişaf pilləsinə ucaldıqca insanların qarşılıqlı münasibətlərinin mahiyyəti və ifadə xarakterin də dəyişməyə başladı. Demək olar ki, bu da öz növbəsində siyasi inkişafda sosial münasibətlərin yeni zəmində, demokratik prinsiplər üzərində qurulması üçün şərait yaratdı.

Həm də qeyd edək ki, hələ qədimdən dünya sivilizasiyasının inkişaf istiqamətləri iki fərqli tərəflərə bölünmüşdü: Şərq və Qərb sivilizasiyaları. Qərb sivilizasiyanın ən nümunəvi bölgəsi kimi qədim Yunanıstanı göstərmək lazımdır. Burada sosial həyatın bir çox sahələrinin inkişafı üçün müsbət şərait yaradılmışdı, insanlar arasında formalaşan münasibətlərin əsasında vətəndaş hüquqları dururdu. Bu da öz növbəsində yaranan ünsiyyət səviyyəsinə və formalarına öz təsirini göstərməyə bilməzdi: insan həyatını hüquqi qaydalar təyin etməyə başladı. Belə şəraitdə tolerantlıq dövlət hüququ ilə nəzərdə tutulur və öz iradəsinin söz azadlığında, natiqlik qabiliyyətlərinin formalaşdırılması və istifadəsində, digər hüquq və azadlıqlarında tapıldı. Baxmayaraq ki, burada eyni zamanda çoxallahlılıq panteonu hələ də hökm sürürdü, kahinlər bir o qədər böyük rol oynamırdı. Yəni onlar diri ehkamları yaradaraq onlara itaət etmək tələbi ilə çıxış etmirdilər. Bütövlükdə isə insanla təbiət arasında münasibətlər getdikcə genişlənir, daha mürəkkəb və zəngin olurdu. Bu münasibətlərin idarə olunması və tənzimlənməsi yolları da getdikcə daha mürəkkəb xarakter daşıyırdı.

İnsanlarda ruh, cisim, inkişaf, əxlaq haqqında olan təsəvvürlər də getdikcə dərinləşirdi. Cəmiyyətdə əxlaqi şüur formalaşır, əxlaqi keyfiyyətlər haqqında təsəvvürlər isə insan həyatında aparıcı rol oynamağa başlayırdı. Bu o deməkdir ki, insan hərəkətləri, fəaliyyəti əxlaqi borc üzərində qurulur və həyata keçirilirdi. Şəxsi və ictimai xeyir naminə fərdiyyətçilik üzərində kollektivçilik, ümumi fəzilət qalib gəlməli idi. Demək olar ki, dözümlülüyn, yəni tolerantlığın dərin əsasını, aparıcı prinsipini məhz insan eqoizmi üzərində qələbə təşkil etmişdi. Bu o deməkdir ki, zəruri davranış real vəziyyəti qəbul etməkdə tolerant olmaq, müəyyən dərəcədə buna ruhən hazır olaraq, mənəvi keyfiyyət kimi bunu ifadə etmək mümkündür.

Tolerantlığın bir emosional durum, düşünülmüş davranış tərzini və mənəvi amal kimi vəziyyətinə daha bir formanın - bədii təfəkkürün inkişafı nəticəsində incəsənətin bir çox istiqamətləri də təsir göstərərək təkan vermişdi. Mənəvi mədəniyyətin inkişafı elmin, bütövlükdə mənəvi həyatın inkişafına təkan vermişdir. Bunun da əsasında dünyagörüşünün rəasional əsasları getdikcə daha da genişlənirdi. Mifologiya elmə doğru irəlilədikcə rəasional təfəkkürün imkanları da artırdı. İntellektual inkişafın əsasları həm də sosial-iqtisadi və sosial-mənəvi amillərdən irəli gələrək formalaşırırdı. Elmin inkişafında hər bir anlayışın formalaşması yolu əhəmiyyətli dərəcədə fərqlənir. Humanitar elmlərdə də bu müşahidə olunur, ola bilsin ki, burada çətinliklər

daha çoxdur. Hər halda unutmamaq olmaz ki, hər bir istifadə olunan kateqoriyanın inkişaf mərhələləri ilə yanaşı həm də ümumi inkişaf istiqaməti nəzərə alınmalıdır.

Hələ qədim dövrdən etibarən insanın istər ruhu, istərsə də bədəni dünyaya, Kosmosa bənzər olduğunu qeyd edirdilər. İnsan ruhunun həm ümumelmi, həm də mənəvi tərəfi var. Mənəvi tərəf özündə dərkətmə qabiliyyətini və əxlaqı məzmunu birləşdirir. Demokrit ruhu ağıl ilə ey-niləşdirsə də, onun ikinci tərəfini də göstərirdi. Bu insan bədənində paylanan ruhdur. Dərkətmə də iki yerə bölünür: hissi və rasiona (Demokrit). hissi və rasiona düşüncə yolları insanı hə-qiqətə doğru aparır. Empirik biliklər həm də insanda rəy müxtəlifliyini, qiymətləndirməni, nə-yəsə münasibətini bildirilməsi ehtiyacını formalaşdırır. Hər iki koqnitiv dərkətmə yolu insanın cəmiyyətdə əmələ gələn münasibətlərdə, o cümlədən tolerantlığı bildirməklə iştirakını təyin edir.

Tolerantlıq kateqoriyasına istər elmi-nəzəri, istərsə də praktik baxımından müraciəti əsaslı şəkildə Allah ideyasına, politeizm şəraitində əhali arasında geniş yayılmış inanclar, səcdələr, ibadətlərə münasibətində özünü göstərirdi. Bəzi mütəfəkkirlər hesab edirdilər ki, ənənəvi Allah obrazı insanlar tərəfindən yaradılmış, müəyyən mənada təbiətin qüvvələrinə bənzədilirdi (Empedokl, Ksenofan). Demokrit Allahların cismani təbiətini vurğulayırdı. Ksenofon həm də allahı panteizm mövqeyindən qiymətləndirirdi. Eyni zamanda filosoflar tədricən ön plana kos-moloji ideyalar əvəzinə antropoloji ideyalar çəkilməyə başladılar. Mənəvi və maddi mədəniyyət sahələri inkişaf etdikcə insanın da bütövlüyü, burada təbii başlanğıcın rolu önə çəkilir.

Sosial münasibətlərin araşdırılmasına təbabətlə (Hippokrat) və tarixlə (Herodot) yanaşı bədii sənət sahələri də (ədəbiyyatın klassik janrlarının inkişafı) təsir etmişdir. Burada insanın əxlaqı-psixoloji və əxlaqı-sosial xüsusiyyətləri geniş təhlil olunur (Fukidid), xalq kütlələrin idarə olunmasında istifadə olunmalı siyasət əsaslandırılırdı. insanların bir-birinə münasibətlə-rində təsadüfün rolu, sosial həyatda baş verən hadisələrin gözlənilməzliyi, ümumiyyətlə əxlaqı-sosial fəlsəfənin problemləri əsaslı şəkildə Demokrit, Sokrat, Platon, Aristotel tərəfindən təhlil olunurdu. Qeyd etməliyik ki, həyat fəaliyyətinin bir çox sahələrinin dairəsi genişləndikcə insanların ünsiyyət imkanları da genişləndirdi (bəlağət sənətinin yaradılması və s.). Bu da öz növbəsində humanitar sahələrin inkişafına təsir edirdi. Məlumdur ki, tolerantlığın sosial-mədəni və pedaqoji fenomeninin çoxşaxəli xarakteri təhsil və tərbiyənin məzmununda reallaşır. Tədris prosesini təşkil edərkən şəxsiyyətin sosiallaşması və özünüdərkətmə mexanizmləri və subyektin dünyaya motivasiya əsasında münasibətlərinin formalaşmasının xüsusiyyətləri nəzərə alınır. Müəllimlərin tolerantlıq tərbiyəsi məsələsində səriştəsi onların tolerantlıq key-fiyyətlərinin yüksək səviyyədə inkişafı ilə təsdiqlənir. Təhsil sisteminin məqsədləri, məzmunu, prinsipləri və vasitələri tolerantlıq pedaqogikasının konseptual ideyalarını əks etdirir.

Tolerantlıq tərbiyəsi məsələsində müəllimin səmərəli fəaliyyəti üçün zəruri olan əsasları nəzərdən keçirərək belə nəticəyə gəldik ki, tolerantlıq müəllimin səriştəsi üçün zəruri şərtidir. Tolerantlıq səviyyəsinin emosional-iradi və davranış xüsusiyyətlərini birgə fəaliyyət zamanı şagirdlərin davranışının, emosional vəziyyətinin müşahidəsi prosesində müəyyən etmək olar (rol oyunları, problemlə müzakirələr, debatlar və digər fəaliyyətlər, xüsusən də tolerantlığın inkişafına töhfə verən texnologiyaya aid olduqda. Tolerant şəxsiyyət xüsusiyyətlərinin inkişafına yönəlmiş bütün növ tərbiyə və məktəbdənkənar fəaliyyətləri tolerantlığın tərbiyəsi vasitəsi adlandırmaq olar.

Ziddiyyətləri aradan qaldıran və ya onların nəzərdən keçirilməsini və həllini tələb edən

problemləri üzə çıxaran belə vəziyyətlərin modelləşdirilməsi tolerant mühitdə münasibətlərin formalaşmasının xüsusi təşkil olunmuş prosesidir. Təhsilin həyata keçirilməsi tolerantlıq tərbiyəsi prinsiplərinin həyata keçirilməsinə əsaslanır ki, bunlar arasında həssas inkişaf dövrləri (təbii uyğunluq) nəzərə alınmaqla bütövlük və məqsədyönlülük, fərdilik, təhsilin subyektivliyi, multikulturalizm prinsiplərini, daha sonra mövcud dəyərlərin və real həyat münasibətlərinin vəhdəti, tolerantlıq tərbiyəsi prosesinin sosial şərtliliyi və təhsil müəssisəsində tolerant mühitin yaradılması prinsiplərini ayırırıq.

Problemin aktuallığı. Tolerantlığı müasir dövrdə daha çox siyasi, dini, mənəvi-əxlaqi münasibətlərdə axtarır və təhlil edirlər. Pedaqogika baxımından bu sosial hadisəni daha ümumi şəkildə götürən mədəniyyət çərçivəsində onun ifadə tərzini və xarakterini öyrənmək işin aktuallığını təşkil edir.

Problemin elmi yeniliyi. Tolerantlıq hadisəsinin yeniyetmələrin dünyagörüşündə tutduğu yeri təyin etməklə onun insan həyatında oynadığı rolun müəyyən edilməsi əsərin yeniliyini göstərir.

Problemin praktik əhəmiyyəti və tətbiqi. Məqalə yeniyetmə gənclərin, tələbələrin və magistrantların istifadə etməsində əhəmiyyətli rol oyaana bilər.

Ədəbiyyat

1. Azərbaycanda tolerantlıq ənənəsi. Red. N.Məmmədov. Bakı: Nurlar nəşriyyat-poliqrafiya mərkəzi, 2015. - 160 s.
2. Azərbaycan xalq əfsanələri (1985) (Tərtibçi Paşavev S). Bakı: Yazıçı. - 286 s.
3. Bünyadzadə K. Təsəvvüf fəlsəfəsinin ilk mənbələri. Sərrac Tusinin «əl-Lümə» əsəri. - Bakı: Qamma servis, 2002. - 232 s.
4. Божкова Г.К. (1998). Религиозное мировоззрение вчера и сегодня (философско-социологический аспект) // Известия Дальневосточного федерального университета. Экономика и управление, № 1, с. 113-122
5. Forst Rainer (2001). Tolerance as a Virtue of Justice // Philosophical Explorations An International Journal for the Philosophy of Mind and Action, Volume 4. - Issue 3: Civic Virtue and Pluralism, Pages 193-206.
6. Коростовцев М.А. (1983). Литература Древнего царства (III тыс. до н. э.): [Литература Древнего Египта] // История всемирной литературы: В 8 томах / АН СССР; Ин-т мировой лит. им. А. М. Горького. - М.: Наука, 1983-1994. - История всемирной литературы: в 9 т. - Т. 1. - С. 57-64.
7. Кохановский В.П. Учебное пособие для аспирантов. / Кохановский В.П., Лешкевич Т.Г., Матяш Т. П., Фатхи Т.Б. Ростов н/Д: Феникс, 2004. - 608 с.
8. Krishnamurthy Kavirayani (2018). Historical perspectives on personality - The past and current concept: The search is not yet over // Archives of Medicine and Health Sciences, Volume 6, Issue 1, p. 180-186.
9. Леви-Брюль Люсьен. Первобытный менталитет. - Перевод с французского Е.Калыцикова. — СПб.: «Европейский Дом», 2002. 400 с.

10. Маслова Г.Г. Воспитание толерантности как фактор развития личности. Авто-реферат дисс. на соиск. уч.степени канд. пед.наук. Псков, 2008. - 29 с.

11. McLuhan M., Hutchon K., McLuhan E. City as Classroom: Understanding Language and Media. The Book Society of Canada Limited, 1972.

12. Mikael Hjerm, Maureen A. Eger, Andrea Bohman & Filip Fors Connolly (2020). A New Approach to the Study of Tolerance: Conceptualizing and Measuring Acceptance, Respect, and Appreciation of Difference // Social Indicators Research, volume 147, pages 897-919.

13. Соколов В.В.. философия как история философии. Учебнонаучное пособие. - 2-е изд., испр. и доп. - М.: Академический проект, фонд «Мир», 2012.- 846 с.

14. Руссо Ж.Ж. Об общественном договоре. Трактаты / Пер. с фр. - М.: “Канон-пресс”, “Кучково поле”, 1998. - 416 с.

Г.Г. Керимова

**В духе национальных духовных ценностей молодежи
фактор толерантности в образовании
Резюме**

Конкретные выражения отношения к миру выражаются в различных формах жизнедеятельности. Однако концепция более общего и универсального подхода проявляется в моральных правилах. Правила совместного проживания - древнейшие формы социального общения, сформировавшиеся в человеческом обществе. Они время от времени меняются, носят исторический характер и сохраняют свое значение по сей день. Область науки, изучающая моральные правила, в силу своей общности близка как социальной, так и гуманитарной областям. Как этика она близка философии, а по своему выражению в человеческом поведении близка областям психологии и педагогики. В зависимости от уровней общения моральные правила могут носить более абстрактный или более волево-эмоциональный характер. Как известно, общим носителем общественных отношений с точки зрения социальных институтов является культура. Культура – это содержание, образ и стиль человеческой жизни как продукт человеческой деятельности. Толерантность в широком смысле слова является одной из основных ценностей и норм среди национально-нравственных ценностей, формируемых у подростков. В общении, по отношению к какому-либо событию, в правилах поведения толерантность, то есть толерантность, выступает ведущей стороной.

G.H. Karimova

**In the spirit of national spiritual values of youth
factor of tolerance in education
Summary**

Concrete expressions of attitude to the world express themselves in various forms of life activity. However, the concept of a more general and universally achieved attitude manifests

itself in moral rules. Cohabitation rules are the oldest forms of social communication formed in human society. They change from time to time, have a historical character and retain their importance to this day. The field of science that studies moral rules is close to both social and humanitarian fields due to its generality. As ethics, it is close to philosophy, and as it is expressed in human behavior, it is close to the fields of psychology and pedagogy. Depending on the levels of communication, moral rules can be more abstract or more volitional-emotional in nature. As is known, the common carrier of social relations in terms of social institutions is culture. Culture is the content, manner and style of human life as a product of human activity. Tolerance in the broad sense of the word is one of the main values and norms among national and moral values formed in teenagers. In communication, in relation to any event, in the rules of conduct, tolerance, that is, tolerance, acts as a leading party.

Redaksiyaya daxil olub: 09.07.2024

UOT 37.0

**TƏHSİLİN HUMANİSTLƏŞDİRİLMƏSİNƏ ÜMUMİ DİDAKTİK
YANAŞMALAR**

Gülşən Oktay qızı Həsənova
pedaqogika üzrə fəlsəfə doktoru
Bakı Biznes Universiteti
ORCID: 0009-0004-0113-1261
E-mail: ghasanova@mail.ru

Açar sözlər: təhsil, humanist yanaşma, didaktika, humanizm anlayışı, sosiosentrik yanaşma

Ключевые слова: образование, гуманистический подход, didaktika, концепция гуманизма, социоцентрический подход

Key words: education, humanistic approach, didactics, concept of humanism, sociocentric approach

“Humanizm” anlayışı son dövrlərdə yalnız elmi ədəbiyyatda deyil, həm də jurnalistika ədəbiyyatında da ən çox istifadə olunan terminlərdən biri olmuşdur. Lakin bu, hazırda humanizmin elmi kateqoriya kimi tamamilə dəqiq təfsirinin əldə olunduğu anlamına gəlmir. Bu, tamamilə qanunauyğundur, çünki cəmiyyətdəki proseslərinin dəyişməsi və inkişafı ilə yanaşı, müxtəlif kateqoriyalar və anlayışlar da dəyişir və inkişaf edir. Bu gün “humanizm” anlayışı insan hüquqları, şəxsiyyətin əsas dəyər kimi tanınması və onun inkişafı üçün şəraitin yaradılması ilə sıx əlaqələndirilir. Lakin humanizmin mahiyyətini başa düşmək heç də birmənalı deyil.

Humanizmin ən doğru təfsirini, A.S. Makarenko tərəfindən nəzəri cəhətdən formalaşdırılmış və uğurla həyata keçirilmiş əsas prinsip kimi qəbul etmək olar. “İnsandan mümkün qədər çox tələb etməklə yanaşı, ona mümkün qədər çox hörmət göstərmək gərkdir!” [8, s. 202]. Bu tərifdə humanizmin iki əsas xüsusiyyəti əks olunur: birincisi, şəxsiyyətə və onun hüquqlarına hörmət məsuliyyətdən ayrılmazdır, çünki həqiqi şəxsiyyət öhdəlikləri dövlət, ailə, digər insanlar qarşısında məsuliyyətini dərk etməklə yaranır; ikincisi, yüksək tələblərin qoyulması şəxsiyyətin inkişafına təşviq edir və bu, həm şəxsiyyətin, həm də humanist tərbiyə sisteminin məqsədidir.

Humanizm kömək, qayğı, sevgi və insanın inkişafında yaxşı nəticələr əldə etməyə yönəlmişdir. Onun əsasında tərbiyə olunan şəxsin şəxsi inkişafına dəstək olan humanist yanaşma dayanır, eyni zamanda onun həyatda müvəffəqiyyət qazanması və adaptasiyası da nəzərə alınır. Bu təhsil modelinin əsasını inkişaf, özünü inkişaf etdirmə, özünü reallaşdırma, yaradıcılıq, həyat yaradıcılığı və subyektivlik təşkil edir. Humanist tərbiyədə insanlara, xüsusən də uşaqlara olan sevgi peşəkarlığın əlamətidir. Sevgi, hər bir insanın yaradıcı qabiliyyətlərinə və potensialına inam yaradır, dözümlü isə pedaqoji müdrikliyi təmin edir. Humanist yanaşma psixoloq, filosof, pedaqoq və sosioloqların insanın mənası, özünü reallaşdırma, yaradıcılıq, seçim azadlığı, bütövlük və öz inkişafını idarə etmə mövzularında birgə çalışmasını təmin edir.

Təhsildə humanistləşmə prosesinin əsas xüsusiyyəti humanizmin dəyər və norma olaraq pedaqoji fəaliyyətin əsasını təşkil etməsidir. Təhsildə humanistləşmə prosesinin əsas xüsusiyyətlər bunlardır:

1. Reflektivlik - həm müəllim, həm də şagird öz davranışlarını və düşüncələrini nəzərdən keçirir.

2. Humanist yanaşma - şagirdin şəxsiyyətinə hörmətlə yanaşılır.

3. Müəllimin iştirakı - müəllim uşaqların dünyaya, insanlara və özlərinə münasibətdə düzgün norma və davranışların formalaşmasına kömək edir.

4. Şagirdin dəyərinin tanınması - hər bir şagirdin fərdi dəyəri qəbul edilir.

5. Müəllimin fəaliyyətinin uyğunluğu - müəllimin fəaliyyəti şagirdin inkişafı ilə uyğunlaşdırılır [6, s.72].

Sosiosentrik yanaşmaya əsaslanan ənənəvi təhsil sistemi tələbələri müəyyən bilik və bacarıqları, yəni xaricdən müəyyən edilmiş standartları mənimsəməyə istiqamətləndirirdi. Eyni zamanda, biliyin mənimsənilməsinin keyfiyyəti ilk növbədə tələbənin modelə uyğun olaraq yadda saxlaması, təkrar istehsal etməsi və etdikləri ilə müəyyən edilirdi. Lakin məlumdur ki, elmdə, xüsusən humanitar elmlərdə bu standartlar çox subyektivdir və buna görə də dəyişkəndir.

Bu gün tələbənin yaradıcılıq qabiliyyəti onun öyrənmə meyarına çevrilməyib. Müəllim tələbədən öyrənmədiyi hər hansı bir materialı niyə öyrənmədiyini ciddi şəkildə sorğulayacaq, amma nədənsə onu bu mövzuda əlavə material oxumaq istəyib-istəməməsi və bunu edib-etməməsi, problemə öz baxışının olub-olmaması, əgər varsa onu necə sübuta yetirə bilib-bilməməsi maraqlandırmır. Çox vaxt şagird qeyri-qənaətbəxş qiymət alır, ona görə ki, o, problemi müəllimin istədiyi və ya göstərdiyi şəkildə deyil, öz yolu ilə həll edib [3, s.63].

Məlumdur ki, yaradıcı təfəkkür ciddi şəkildə müəyyən edilmiş qanunauyğunluqlar üzrə inkişaf etdirilə bilməz. Biliklərin təkrar istehsalı üçün alqoritmlər və yaradıcılıq mexanizmləri əhəmiyyətli dərəcədə fərqlidir. Bir insanı öyrətmək onun bütün hərəkət və hərəkətlərini əvvəlcədən və tam şəkildə proqramlaşdırmaq demək deyil. Bir çox tədris konsepsiyalarının inkişaf etdirici təsiri əhəmiyyətsizdir, çünki onların yaradıcıları öyrədilənlərin və öyrənənlərin inkişaf səviyyəsini və müəllimin xüsusiyyətlərini nəzərə almadan təhsilin məzmununu dəyişdirmək üçün çox şey edirlər.

Ənənəvi mexaniki təhsil sistemi mahiyyətə avtoritar idi, müəyyən tələblərin və standartların yerinə yetirilməsinə əsaslanırdı, kollektiv vasitəsilə fərdi təsir göstərməyə çalışırdı, fərdi azadlığı lazımi səviyyədə qiymətləndirmirdi - öyrənmə və yaradıcılığın inkişafında özünü ifadə etmək üçün bu vacib şərt, müəllim və tələbələr arasında şəxsiyyətlərarası münasibətlərin roluna məhəl qoymurdu. Fərdiyönlü pedaqogika humanist psixologiyaya əsaslanır, onun yaradıcılarından R. May, A. Maslov, K. Rogers və başqalarını qeyd etmək olar. Yeni istiqamət insanı, onun dəyərlərini, şəxsi azadlığını, öz həyatını proqnozlaşdırmaq və idarə etmək bacarığını ön plana çıxarır. Yeni istiqamətin pafosu ondan ibarət idi ki, o, insanın gələcəyinə hesablanıb, hər şeyin onun öz səyindən, öz fəaliyyətindən asılı olduğunu, irrasional sahəyə deyil, aqlın gücünə söykəndiyini bəyan edir [7, s. 34].

Təhsilin humanistləşdirilməsi, şübhəsiz ki, təhsil prosesinin maksimum mümkün fərdiləşdirilməsi deməkdir. Sınıfla frontal işləyərkən bu çox çətindir. Adətən burada yalnız şifahi fəaliyyət nümayiş etdirə bilən uşaqlar iştirak edirlər, lakin praktiki intellekt və ya emosional-

təxəyyül təfəkkürü üstünlük təşkil edənlər çıxılmaz vəziyyətdə qalırlar. Tədrisin frontal formaları müəllimə hər bir insanın fərdi tipoloji xüsusiyyətlərini tam nəzərə almağa imkan vermir. Aydın ki, əsəb sistemi zəif olan şagird ancaq genetik olaraq verdiyi ritmdə işləyə bilər.

Təhsilin humanistləşdirilməsi onun diferensiaslaşdırılmasını da nəzərdə tutur. Aydın ki, bu, müxtəlif növ təhsil müəssisələrində ən effektiv şəkildə həyata keçirilə bilər. Belə ki, qeyri-ixtisaslaşdırılmış məktəblərdə təbiət elmləri və riyaziyyat fənləri üzrə standart minimumu bir qədər sadələşdirmək lazımdır. Müəllimlərin mürəkkəb tədris materialının mənimsənilməsinə daim diqqət yetirməsi yalnız ona gətirib çıxarır ki, şagirdlərin əksəriyyəti bunun öhdəsindən gələ bilməyib, məktəbə və onunla əlaqəli hər şeyə nifrət etməyə başlayır. Və yuxarı hədd hər kəs üçün fərqli olmalıdır və intellektual fəaliyyət, xüsusən də universitetə girmək üçün nəzərdə tutulmamalıdır. Uşaqların sosial, praktik intellektini inkişaf etdirmək və bu mövzuda təşəbbüskarlığını təşviq etmək eyni dərəcədə vacibdir. Bu meyar həm mövzunun spesifikliyi, həm də müəyyən yaradıcılıq səviyyəsinə nail olmaq baxımından fərqli olmalıdır.

Bu gün humanist məktəb, təhsil prosesinin iştirakçıları arasında münasibətlərin mahiyyəti anlayışını əhəmiyyətli dərəcədə dəyişdirir, inam, əməkdaşlıq və birgə yaradıcılıq üslubu qurulur, mövqeləri bir-birinə yaxınlaşır, emosiyaların və empatiyanın rolu gücləndirilir. Bütün bunlar müəllimləri və şagirdləri psixoloji diskomfortdan, tənhalıqdan, təşvişdən azad edir. Məlumdur ki, insanın daxili impulslarının sıxışdırılması başqaları ilə fikir və hisslərini bölüşə bilməməsi və ya istəməməsi müxtəlif psixosomatik pozğunluqlara səbəb olur. Şagirdlər və müəllimlər arasında belə şəraitin sayı ildən-ilə artır [5, s.33].

Humanistyönlü müəllim şagirdə qeyd-şərtsiz pozitiv münasibət bəsləməli, uşağı olduğu kimi qəbul etməli, fərdi keyfiyyətlərin düzəltmə ehtiyacını dərk etməli, ancaq bütün şəxsiyyətə ümumi müsbət münasibəti nəzərə almalıdır. O, öz vəzifələrinin məhdudlaşdırmır, mənəvi keyfiyyətlər, səmimi duyğular və hisslər nümayiş etdirməyə qadirdir. Humanist müəllim hər kəsdə özünəinamın, empatiyanın və özünə hörmətin inkişafına kömək edir, onun hərtərəfli inkişafı üçün maksimum psixoloji rahatlığı təmin etməyə çalışır. Bu, öyrənməyi asanlaşdıran bir insandır. Bu vəziyyətdə tədrisin özü yalnız məlumat ötürmə vasitəsi deyil, sevincli bir anlama prosesi olur.

Xülasə. Məqalədə təhsilin humanistləşdirilməsinə ümumi didaktik yanaşmalardan bəhs edilir. Təhsilimizin inkişafında müasir tendensiyalardan biri humanistləşdirmə prosesidir. Bu, əməkdaşlıq sistemə keçidi, məzmunun, formaların və tədris metodlarının yenilənməsini nəzərdə tutur və nəticədə təhsil prosesində iştirakçıların şəxsiyyətində keyfiyyətə yeni xüsusiyyətlərin formalaşmasına gətirib çıxarır. Yeni tərbiyə ideologiyasının əsasını humanistləşdirmə prinsipləri təşkil edir. Humanistləşdirmə, tərbiyəvi münasibətlərin insaniləşdirilməsini, şəxsiyyətin dəyərinin, azadlıq, xoşbəxtlik, sosial müdafiə hüquqlarının tanınmasını, eləcə də insanın qabiliyyətlərinin və fərdiliyinin inkişafını nəzərdə tutur.

Problemin aktuallığı. Təhsilə ümumi didaktik yanaşmalar şəxsiyyətəyönlü olmalıdır. Bu, təhsil fəaliyyətinin humanistləşdirilməsinin düzgün yoludur. Təhsilin humanistləşdirilməsi prosesinin mahiyyətini müəyyən edən əsas xüsusiyyəti pedaqoji fəaliyyətin dəyəri, norması və prinsipi.

Problemin elmi yeniliyi. Təhsilə humanist yanaşma fərdi inkişaf üçün əlverişli mühitin yaradılmasını nəzərdə tutur. Hər bir uşağın fərdiliyinin və dəyərinin tanınmasına əsaslanan müəllim və şagird arasındakı bərabər qarşılıqlı əlaqə göstəriciləri işin elmi yeniliyi hesab edilə bilər.

Problemin praktik əhəmiyyəti və tətbiqi. Bu işdən pedaqogika üzrə mühazirə mətnlərinin hazırlanmasında əlverişli material kimi istifadə oluna bilər.

Ədəbiyyat

1. Axundov S. Təlim prosesində şagirdlərə fərdi yanaşma. Bakı: Maarif, 1985, 200 s.
2. Azadəliyeva S.M. Azərbaycan Respublikası Təhsil Qanunu əsasında təhsil prinsiplərinin müəyyənləşdirilməsi və təsnifi. Bakı: Öyrətmən, 2001, s.3-14.
3. Амонашвили Ш.А. «Размышления о гуманной педагогике». М., 1996, 463 с.
4. Андреева И.Н. «История образования педагогической мысли за рубежом и в России». М., 2001, 234 с.
5. Вербицкий А.А., Ларионова, О.Г. «Личностный и компетентностный подходы в образовании: проблемы интеграции». М.: Логос, 2012, 336 с.
6. Сериков В.В. «Образование и личность». М.: Логос, 1999, 272 с.
7. Смирнов С.Д. «Педагогика и психология высшего образования». М.: Академия, 2001, 304 с.
8. Шиянов Е.Н. Котова, И.Б.. «Идея гуманизации образования в контексте отечественных теорий личности». Ростов-на-Дону, 1995, 310 с.

Г.О. Гасанова

Общие дидактические подходы к гуманизации образования

Резюме

В статье рассматриваются общие дидактические подходы к гуманизации образования. Одной из современных тенденций развития образования в нашей стране является гуманизация. Это предполагает переход к системе сотрудничества, обновление содержания, форм и методов обучения, что должно привести к формированию качественно новых личностных черт субъектов образовательной деятельности. В основе новой идеологии образования лежат принципы гуманизации. Гуманизация - это очеловечивание воспитательных отношений, признание ценности личности, прав на свободу, счастье, социальную защиту человека, развитие его способностей, индивидуальности.

G.O. Hasanova

General Didactic Approaches to Humanization of Education

Summary

The article deals with general didactic approaches to the humanization of education. One of the modern trends in the development of education in our country is humanization. This implies a transition to a system of cooperation, updating the content, forms and methods of teaching, which should lead to the formation of qualitatively new personal traits of the subjects of

educational activity. The new ideology of education is based on the principles of humanization. Humanization implies the humanization of educational relations, the recognition of the value of personality, the rights to freedom, happiness, social protection, as well as the development of human abilities and individuality.

Redaksiyaya daxil olub: 02.09.2024

UOT 371

**YENİYETMƏLƏRİN LƏYAQƏT TƏRBİYƏSİNDƏ
MƏKTƏB VƏ AİLƏNİN BİRGƏ İŞİ****Günel Əmirxan qızı Əmirxanzadə***Bakı Dövlət Universitetinin fəlsəfə doktoru proqramı üzrə doktorantı***ORCID:** 0009-0005-6253-6753**E-mail:** gunel.amirxanzade@gmail.com*Açar sözlər:* ləyaqət, məktəb, ailə, yeniyetmə, inkişaf, formalaşma.*Ключовые слова:* достоинство, школа, семья, подростки, прогресс, формирование.*Key words:* dignity, school, family, teenagers, progress, formation.

Həyatımızın hazırkı mərhələsində, xüsusilədə sosial şəbəkələrin ailələrimizə bu qədər yaxından nüfuz etdiyi bir zamanda böyüyən nəslin hərtərəfli inkişafı üçün bütün sahələrdə olduğu kimi tərbiyə sahəsində də məktəblə ailənin - pedaqoji cütlüyün birgə fəaliyyətinə xüsusi diqqət verilməlidir. Təsadüfi deyil ki, təhsil haqqında Azərbaycan Respublikasının qanununda tərbiyə sahəsində ailə ilə məktəbin qarşılıqlı əlaqəsini dərinləşdirmək, uşaqların tərbiyəsi üçün valideynlərinin məsuliyyətini, eləcə də valideynlərin rifahının yüksəldilməsi təmin edilmiş, dinc həyat sürmək üçün uşaqlarda məsuliyyət hissini artırmaq məsələsinə xüsusi diqqət verilmişdir. Göründüyü kimi, burada əsas diqqət məktəblə ailənin tərbiyəvi təsirinə kompleks yanaşmaya diqqət verilməklə, böyüyən nəslə elə tərbiyə etmək tələb olunur ki, onlar böyüyəndə valideynlərinə qayğı göstərməklə yanaşı, cəmiyyət və həyat hadisələrinə düzgün münasibət bəsləsin, inandığı hər hansı məsələyə prinsipial yanaşmağı bacarsın, vətənpərvər olsun, kamil vətəndaş olmaq üçün ləyaqət fonemini özündə cəmləyə bilsin, özünün mənəvi təmizliyinə doğru inamla hərəkət etsin. İnsanın mənəvi dünyasının aparıcı qüvvəsi olan ləyaqət dəyərinin formalaşdırılmasında iki qüvvənin - məktəb və ailənin birgə fəaliyyəti mühüm əhəmiyyət kəsb edir. Mərdlik, cəsarətlik, ədalətlik, vicdanlıq, namus, şərəf, dəyanət insan varlığının təzahür formalarıdır. Bütün bunlar isə ləyaqətin komponentləridir. İnsanı bu və ya digər əxlaqi hərəkətə təhrik edən motivlər içərisində ləyaqət hissləri müstəsna yer tutur. Yeniyetmələr formalaşdıqca onlarda yüksək davranış mədəniyyəti yaranır. Vicdan, borc, ləyaqət və sair kimi dəyərlər inkişaf edir. Ləyaqət tərbiyəsində öz yerini bilmək, davranışını tənzimləməyi bacarmaq, başqalarını dinləməkdə təmkinlik göstərmək önəmli yer tutur. Nizami Gəncəvi "İqbalnamə"də qədim filosoflarının dili ilə bu fikri dönə-dönə təkrar edir.

Göstərsə mənasız səxa birisi,
Yırtıq təbil kimi çıxacaq səsi
Ölçü-biçi bilsən hər işində sən
Böyük hesabları düz həll edərsən...
Hər kəsdə nə qədər varsa ləyaqət,
O qədər göstərər ona səxavət

Nizami Gəncəvi şəxsi münasibətlərində də, rəftarında da mövcud vəziyyətə əsaslanmağı,

hər kəsin özünə layiq, ləyaqətlə hərəkət etməsini irəli sürürdü. Məktəblilər əxlaqi - etik biliklərə, normal davranış qaydalarına məktəb və ailənin təsiri altında yiyələnir və formalaşırlar. Bu proses zamanı onlar şərəf, boric, intizam, ədalət, ləyaqət, mərdlik və s. kimi mənəvi anlayış və kateqoriyaları özünün həyat qanunlarına, mənəvi əqidəsinə hopdurmağa çalışır. İnsanın şərəfi, ləyaqəti hər şeydən əvvəl onun daxilən zənginləşməsi, cəmiyyət üçün faydalı ola biləcəyini dərk etməkdən ibarət olmasıdır. Uşaqların ailədə ləyaqət tərbiyəsinin səmərəli təşkili onların mənəvi simasının formalaşmasında böyük əhəmiyyət kəsb edir. Aparılan müşahidələr və sorğular göstərir ki, ailə uşaqların tərbiyəsində məktəbin yaxın köməkçisidir. Siz məktəbə uşaqlarınızın ləyaqət tərbiyəsində nə kimi köməklik göstərirsiniz? sualı ilə valideynlərə müraciət etdikdə onlar məktəblə əlaqələrinin möhkəm olduğunu göstərdilər. Cavabların bir qisminə nəzər salaq;

— Mən valideyn olaraq tez-tez məktəbə gedir, qızımın hərəkət və davranışı ilə bağlı müəllimlərlə söhbət aparıram. Çalışıram ki, mənim övladım məktəbə nə üçün gəldiyimi bilsin. Fikrimcə, bu övladlarımızda məsuliyyət hissini daha da yüksəldər.

— Məktəb tərbiyə ocağıdır. Mən oğlumun dərslərində iştirak edirəm. Onun yoldaşları ilə münasibətini öyrənirəm. Bu çox zəruri olan məsələlərdən biridir.

— Mən məktəbdən çox razıyam. Bizi tez-tez məktəbə çağırır, övladlarımızın fəaliyyəti ilə bizi məlumatlandırır. Elə nöqsanlar vardır ki, onu məktəblə birlikdə aradan qaldırıraq.

— Övladımın-qızımın geyimi, yoldaşları ilə kobud rəftar etməsi ilə bağlı söhbətlər aparır, davranışlarındakı səhvləri birlikdə çözüb aradan qaldırıraq.

— Məktəb bizimlə daim əlaqə saxlayır. İclaslara, tədbirlərə, görüşlərə gedirik.

Cavablardan aydın olur ki, valideynlərin bir qismi uşaqlarının ləyaqət tərbiyəsində məktəblə əlaqəyə maraqlıdırlar, bir qismi isə məktəbin onları bilavasitə dəvət etməsini gözləyirlər. Buradan belə bir fikrə gəlmək olur ki, məktəb də, ailə də tərbiyə işində eyni mövqedə çıxış etməlidirlər.

Şagirdlərin tərbiyəsində məktəbin valideynlərlə apardığı pedaqoji iş mühüm əhəmiyyət kəsb edir. Məktəbin valideynlərlə apardığı işin mərkəzində onların təhsili istiqamətində biliklərlə silahlanması durur. Bu işin mühüm cəhəti ondan ibarətdir ki, valideynləri pedaqoji biliklərə yiyələndirərkən ruhlarının ləyaqət tərbiyəsi ilə bağlı zəruri məsələləri onların diqqətinə çatdırmaq onların həyatında əhəmiyyətli görünən işlərlə tanış etmək çox zəruridir. Onu da qeyd edək ki, valideynlər pedaqoji biliklərlə silahlandıqda, onlar ləyaqət tərbiyəsində övladlarının yaş və fərdi xüsusiyyətlərini nəzərə alır, qarşıya çıxan çətinlikləri asanlıqla həll etmək üçün tərbiyənin üsul və vasitələrindən bacarıqla istifadə edə bilirlər.

Ölkəmizdə ailə və uşaqların məktəb tərbiyəsində bir çox məktəblər bu məsələləri nəzərə alaraq valideynlərin tərbiyə ilə bağlı biliklərə yiyələnməsi işində həmişə diqqət mərkəzində saxlayırlar. Belə ki, onlar valideyn, universitet lektoriyalarında, sinif və məktəb valideyn yığıncaqlarında şagirdlərin ləyaqət tərbiyəsinə geniş yer verirlər. Məktəblərimiz bununla yanaşı, valideynlərlə əlaqənin başqa formalarından da istifadə edirlər. Sinif rəhbərlərinin şagirdlərin ailələrinə getməsi, məktəbdə keçirilən tərbiyəvi tədbirlərə valideynlərin dəvət edilməsi, ləyaqət tərbiyəsinə valideynlərin köməyi ilə yeniyetmələrə aşılması bu qəbildəndir. Belə tədbirlər imkan verir ki, valideynlər müəllimlərlə, sinif rəhbərləri ilə daim əlaqə saxlasın, övladlarının ləyaqət tərbiyəsi üçün onlardan vaxtılı-vaxtında məsləhət alsınlar.

Hazırda respublikamızın qabaqcıl məktəbləri uşaqların ləyaqət tərbiyəsi baxımından olmasa

da, digər tərbiyə sahələrində ailələrin qüvvəsindən istifadə edirlər. Onu da qeyd edək ki, tərbiyənin bütün istiqamətləri daim gündəmdə olsa da, bilavasitə ləyaqət anlayışı kölgədə qalmışdır. Aparılan araşdırmalar göstərir ki, məktəbin ailə ilə apardığı pedaqoji təbliğatın sistemini yaratmaq, məktəbdə ləyaqət tərbiyəsində dair təşkil edilən rəngarəng tədbirləri ailə tərəfindən keçirilən tədbirlərlə uzlaşdırmaq, yeniyetmələrin tərbiyəsi üçün valideynlərə tələbkarlığı gücləndirmək, valideynlərin pedaqoji səriştəsini artırmaq, ailə tərbiyəsi ilə məktəb tərbiyəsindən ahəngdar vəhdətini təmin etmək məktəbin mühüm vəzifəsi hesab edilir. Aparılan araşdırmalardan aydın olur ki, yeniyetmələrdə ləyaqət tərbiyəsini formalaşdırmaq, nəcib nəzakət dəyərləri ruhunda tərbiyələndirmədən qarşıya qoyulacaq məqsədə nail olmaq mümkün deyildir. Buna isə o vaxt müvəffəqiyyətlə nail olmaq olar ki, məktəb və ailə birgə hərəkət etsinlər. “Ümumtəhsil və peşə məktəbi islahatlarının əsas istiqamətləri”ndə göstərir ki, tərbiyənin səmərəliliyinin yüksəldilməsi ailə ilə məktəbin səylərinin əlaqələndirilməsindən və tələblərin vəhdətindən çox asılıdır. Yeniyetmələrdə ləyaqət hissənin formalaşdırılmasını təkcə məktəbin və müəllimin şagirdlərə təsiri kimi başa düşmək, onu məktəb çərçivəsi ilə məhdudlaşdırmaq olmaz.

A.S. Makarenko haqlı olaraq deyirdi ki, müəllim + valideyn + şagird cütü haqqında təsəvvürdən heç bir üsul çıxarıla bilməz. Tərbiyə işində məktəb və ailənin qüvvəsinə arxalanmaq lazımdır. Məlumdur ki, şagirdlər ixtiyarında olan vaxtın müəyyən hissəsini ailədə və məktəbdənkənar yerlərdə keçirirlər. Deməli, yeniyetmələrin tərbiyəsində məktəb və ailə ilə yanaşı, ictimai mühit də mühüm rol oynayır. Əlbəttə şagirdlərin ləyaqət hissənin tərbiyə edilməsində məktəbin təsiri ilə ailənin təsirini eyniləşdirmək olmaz. Çünki, məktəbdə ötürülən ləyaqət tərbiyəsi əvvəlcədən düşünülmüş məqsədə yönəlmiş proses olduğu halda, ailədə bu proses bəzi hallarda məqsədə yönəlmiş olmaya da bilər. Məktəb yeniyetmələrdə ləyaqət hissələrinin formalaşdırılmasını müəllimlər, sinif rəhbərləri tərəfindən planlı surətdə apardığı halda, ailədə yeniyetməyə təsir qeyri mütəşəkkil olur. Məktəbdə yeniyetmələrdə ləyaqət hissənin tərbiyə edilməsi onların inkişaf xüsusiyyətləri nəzərə alınaraq aparılsa, ailədə bir çox hallarda bu sahədə yeniyetmələrin inkişaf xüsusiyyətləri diqqətə alınmır. Buna görə də bəzi ailələrdə əxlaq normalarına uyğun gəlməyən adətlər və mərasimlər uşaqların mənəvi aləminə, onların formalaşmasına mənfi təsir göstərir. Məktəbin yeniyetmələrlə apardığı ləyaqət tərbiyəsi ilə bağlı işləri valideynlərin ən yüksək tərbiyəvi təsiri ilə tamamlanması zərurətini meydana çıxır. Çünki, məktəbin köməyi olmadan ailə uşaqların ləyaqət hissələrinin formalaşmasını təmin edə bilməz. Bunun başlıca səbəbini valideynlərin vaxtının çox hissəsini iş prosesində keçirməsi və yeniyetmələrlə sistemli tərbiyəvi iş aparmaqda çətinlik çəkmələridir.

Ailə tərbiyəsindən uğurları A.S. Makarenkonun dediyi kimi heç də tərbiyə üçün aparılan vaxtdan, onun miqdarından deyil, ən çox ailə həyatının düzgün təşkilindən, valideynlərin nüfuz və şəxsi nümunələrindən, vətəndaşlıq simasından xeyli asılıdır. Yeniyetmələrin həyata baxışı, xarakteri valideynlərin təsiri altında formalaşır. Ailədə yaranan ilk həyat tərzini, oradakı adət və görüşlər ailənin ictimai həyat hadisələrinə baxış və münasibətləri çox vaxt bütün ömürboyu uşaqların ləyaqət tərbiyəsini müəyyən edən həlledici bir amil kimi onların hafizəsindən silinmir. Buna görə də gələcək vətəndaşın yüksək mənəvi saflığa, mənəvi dəyərlərə sahib olması, onların ləyaqət ruhunda tərbiyə edilməsi ailədə mənəvi tərbiyə işinin düzgün təşkilindən və valideynlərin ləyaqət hissəyə malik olmasından çox asılıdır. Yeniyetmələrin ləyaqət tərbiyəsində valideynlərin şəxsi nümunəsi böyük rol oynayır. Ailədə yeniyetmələrin diqqətindən heç bir şey yayınmır. Onlar yaşlıların hərəkətini özləri hiss etmədən hər dəqiqə gözləri

qarşısına gətirir, bəzi valideynlərin hər hansı işi görməyə başlayanda yaşlılara müraciət etdiklərinin şahidi olurlar. Bu isə istər istəməz yeniyetmələrə öz təsirini göstərir. Buna görə də valideynlər danışiq və davranışlarına fikir verməli, yeniyetmələrin onlara inanmalarına çalışmalıdırlar. Təcrübə göstərir ki, müəllimlər və valideynlər yalnız bir-birləri ilə sıx əlaqəli işlədikdə, tərbiyəvi işlə məşğul olduqları yeniyetmələr haqqında ətraflı məlumata malik olduqda, onların inkişafında, hərəkətlərində, əhval-ruhiyyələrində baş verən yenilikləri vaxtında görə bildikdə və bunları düzgün qiymətləndirdikdə hərtərəfli inkişaf etmiş ləyaqətli nəsil tərbiyə edib yetişdirmək olar. Deməli, məktəbin mühüm vəzifələrindən biri bu cür ailələri problem baxımından savadlandırmaq, onların arasında geniş və inandırıcı şəkildə təbliğat işi aparmaqdan ibarətdir. Bu işin məsuliyyəti ilk növbədə məktəbin üzərinə düşürsə, ailənin də bu sahədə məsuliyyət hissi vardır.

A.S. Makarenko məktəblə ailə arasındakı münasibətin zəruriyyətini xarakterizə edərək göstərir ki, məktəb dövlət təşkilatıdır, ailə isə məişət təşkilatıdır. Ona görə də məktəb dövlət tərbiyəsinin müvəkkili kimi ailə tərbiyəsinə təsir etməlidir. Görkəmli pedaqoqun bu idealarına sadıq qalan müəllimlər uzun illərdə ki, valideynlərlə geniş iş aparır, yeniyetmələrdə ləyaqət hissini, əqidəni formalaşdırmaqda mühüm işlər görürlər.

Problemin aktuallığı. Müasir dövrdə məktəblə ailənin birgə işi məktəbin qarşısında duran problemlərdən biridir. Məktəbin apardığı tədbirlərdə ailə yaxından iştirak etdikdə yarana biləcək bütün çətinliklərin aradan qaldırılması asanlaşır. Ailə məktəbin yaxın köməkçisidir. Şagirdlərin ləyaqət tərbiyəsi ilk öncə ailədən başlayır, məktəb isə onu davam etdirir. Bu cütlüyün yaxından əlaqəsi olmasa problemin həlli çətinləşmiş olur. Bu baxımdan ailə ilə məktəbin birgə işinin əlçatanlığı aktual məsələlərdən birinə çevrilməlidir.

Problemin elmi yeniliyi. Məktəblərdə ləyaqət hissini tərbiyə edilməsinin yol və vasitələri müəyyənləşdirilib ümumiləşdirilməsidir.

Problemin nəzəri və praktik əhəmiyyəti. Məktəblə ailə arasında yaradılan əlaqə formalarının öyrənilməsi məktəbdə şagirdlərlə işləmək imkanını səmərələşdirir, bu sahədə aparılacaq tədqiqatlar üçün mənbə rolunu oynayır, həmçinin məktəb müəllimləri və ailələr bu tədqiqat işindən bəhrələnmə bilirlər.

Ədəbiyyat

1. Abbasov, A.N. Milli əxlaq və ailə etikasası. Bakı: Mütərcim, -2016, - 320 s.
2. Allahverdiyeva, S.B. Bədii ədəbiyyatın tələbə gənclərin ləyaqət tərbiyəsinə təsiri. Bakı: -2004, -107 s.
3. Bayramov, Ə. Etnik psixologiya məsələləri. Bakı: Elm və həyat, -1986, -202 s.
4. Qasımova, L.N. Ədəbiyyatın tədrisi prosesində şagirdlərin milli mənəvi dəyərlər əsasında tərbiyə edilməsi. Bakı: BDU. -2003, -122 s.
5. Qasımova, L.N. Ümumtəhsil məktəb şagirdlərinin milli-mənəvi dəyərlər əsasında tərbiyəsinin nəzəriyyə və təcrübəsi: pedaqogika üzrə elmlər doktoru dissertasiyası / -Bakı, 2005. - 300 s.
6. Makarenko A.S. Ailə etikasası. Bakı: Maarif, -1983.

Г.А. Амирханзаде

**Совместная работа школы и родителей по воспитанию достоинства подростков
Резюме**

В данной статье речь идет о достоинстве подростков, которое сейчас очень актуально. В настоящее время, в связи с растущим пристрастием к социальным сетям, растущее чувство собственного достоинства среди подростков становится важнейшим вопросом в сегодняшней повестке дня. По этой причине объясняется связь между школой и семьей и разъясняются их методы. Более того дается объяснение взаимоотношениям школы и семьи в вопросах достойного образования подростков.

G.A. Amirkhanzadeh

**Co work between school and parents on teenagers' dignity education
Summary**

This article deals with the dignity of teenagers which is very topical now. Nowadays as the increasing predilection to social network growing the feeling of dignity among teenagers stands as a crucial issue in today's agenda. For this reason the association between school and family are explained and their methods are elucidated. Moreover relationship between school and family about teenagers' dignity education is given an explanation

Redaksiyaya daxil olub: 13.06.2024

UOT 371

MƏNƏVİYYAT: ONUN FƏLSƏFİ VƏ PEDAQOJİ MAHIYYƏTİ**Səyarə Sahib qızı Cəfərova***Azərbaycan Respublikasının Təhsil**İnstitutunun**fəlsəfə doktoru proqramı üzrə doktorantı***ORCID:** 0000-0002-7765-9378**E-mail:** seyyare.ceferova@bk.ru*Açar sözlər: Mənəviyyat, təlim, cəmiyyət, təhsil, mənəviyyat**Ключевые слова: Духовность, обучение, общество, образование, духовность**Key words: Spirituality, training, society, education, spirituality*

Bizim hamımızın bir vətəni var - bu Azərbaycan dövlətidir. Azərbaycanlı hər yerdə yaşaya bilər, ancaq azərbaycanlılığını, öz dilini, dinini, milli ənənələrini unutmamalıdır. Onun qəlbi daim doğma Azərbaycanla bir vurmalıdır. Təhsil ocaqlarında gənclərimizi xalqımızın mənəvi dəyərləri əsasında tərbiyələndirmək, mənəvi cəhətdən sağlam və saf insanlar tərbiyə etmək məsələsi mühüm yer tutmalıdır. Heydər Əliyev. (4)

“Mənəviyyat” ərəbcə “Məna” sözündən yaranmışdır. İnsanın mənası, dəyəri deməkdir. Mənəviyyat insanın qəlbinin, ürəyinin gücü, paklığı, təmizliyi, düzlüyü deməkdir. Ona görə də mənəvi tərbiyə qəlb tərbiyəsi ilə bağlıdır. Mənəviyyat insanın daxili aləmini, xarakterini, insanlara, ətraf aləmə, hadisələrə münasibətini əks etdirən fərdi kateqoriyadır. Mənəviyyat insanın intellektual və təbii mahiyyətidir ki, bu, onun ruhi tərbiyəsini, daxili aləmini xarakterizə edir və özünü ifadə edir. Bura ilk növbədə insanın şərəfi, namusu, vicdanı, milli-mənlik şüuru, vətəndaşlıq qeyrəti, fədakarlığı, milli-mənəvi dəyərlərə hörməti, keçmişimizi, tariximizi, dilimizi, mədəniyyətimizi, adət və ənənələrimizi dərinləndirməyi, öyrənməsi, habelə xeyirxahlığı, mərhəmət və qayğıkeşliyi, həssaslığı və humanizmi, tolerantlığı, müasirliyi, insanlara hörmət və sevgisi, vətənə məhəbbəti kimi mənəvi keyfiyyətlər daxildir. (2)

Mənəviyyat insanın olduğu kimi görünməsi, göründüyü kimi olmasıdır. Mənəviyyat insanın daxili aləminin zənginliyinin göstəricisidir. Mənəvi cəhətdən zəngin insanın sağlamlığı da mü-kəmməl olur. Mənəvi cəhətdən zəngin insan həyatdan zövq alır və rahat yaşayır. Mənəvi cəhətdən zəngin insan hər cür çətinliyə dözə bilər, ən çətin anlarda belə düzgün qərarlar çıxara bilər.

Cəmiyyət iki hissədən - maddi və mənəvi həyatdan ibarətdir. Əgər cəmiyyətdəki bütün maddi nemətlərin istehsalı prosesi, insanların əmək fəaliyyətinin maddiləşməsi sahəsi, sosial-maddi yaşayış tarixi, başqa sözlə, maddi-ictimai varlığı cəmiyyətin maddi həyatını təşkil edirsə, mənəvi fəaliyyət dairəsi: təhsil, peşə, ixtisas fəaliyyəti, elmi-texnoloji hərəkatların, davranışın, mənəviyyatın, dünyagörüşün ənənələrin və s. məcmusu isə mənəvi həyatı təşkil edir. Mənəvi həyat tərzi maddi yaşayış üsulu, maddi-ictimai varlığın əsasında quruluş müəyyən edir. Elə ona görədir ki, hər bir ictimai-iqtisadi formasiyanın xarakterinə uyğun spesifik mənəvi həyatı olur. Cəmiyyətin mənəvi həyatı anlayışını çox zaman “ictimai şüur” anlayışı ilə eyniləşdirirlər. Lakin onlar bir-birinə yaxın anlayışlar olsalar da, eyni deyildirlər. Mənəvi həyat ən ümumi ifadə edib, geniş əhatə dairəsinə malikdirsə, ictimai şüur onun tərkib hissəsidir, əhatə dairəsi cəhətdən nisbətən məhduddur. Cəmiyyətin mənəvi həyatının heç də bütün tərkib hissələri (mədəniyyət,

dünyagörüşü, adət-ənənələr, təhsil, peşə fəaliyyəti və s.) ictimai şüur anlayışına aid edilə bilməz. Bilməklə də kifayətlənmək olmaz.

Dialektik sosial fəlsəfə cəmiyyətin mənəvi həyatına və sosial gerçəkliyə hansı ictimai şüur formasının güclü təsir etməsinin aparıcı mövqeyə keçməsinin səbəbini onun iqtisadi bazisə daha yaxın olması, iqtisadi mənafə və münasibətləri bilavasitə və daha dolğun əks etdirməsi ilə izah edir. Deməli, hər hansı ictimai şüur forması sosial-iqtisadi mənafə və münasibətləri bilavasitə, daha yaxından əks etdirirsə, cəmiyyətdəki sosial qrup, sinif və təbəqələrin mənafələrini bilavasitə ifadə edirsə, başqa sözlə real bazislə müstəqil və daha yaxın əlaqələrə malikdirsə, həmin şüur forması tədricən müstəqil qüvvə, hətta iqtisadi münasibətləri də müəyyən edən (F. Engels) qüvvə kimi çıxış edir, ictimai şüurun digər formalarına daha güclü təsir göstərir. Siyasi şüur-cəmiyyətin siniflərə parçalandığı və dövlətin yarandığı dövrdə formalaşmağa başlamışdır. Siniflərin dövlətə, istehsalat, hakimiyyətə, ictimai təşkilat və təsisatlara olan münasibətləri müəyyən siyasi ideya, baxış təsəvvür və hadisələr doğurur. Həmin ideya və baxışların məcmusu siyasi şüuru əmələ gətirir. Siyasi şüur xalqın və siniflərin dövlət hakimiyyətinə münasibətləri əsasında yaranan sosial-iqtisadi və ictimai-siyasi mövqe və mənafələri əks etdirən ideya və təsəvvürlərin, hiss və əhval-ruhiyyələrin məcmusudur. (2)

Siyasi mənafə cəmiyyətdəki bütün ümummilliyet, sosial, iqtisadi, sinfi, mənəvi məqsədləri mərkəzləşdirib sintez halında ifadə edir. Odu ki, siyasi mənafə cəmiyyətdəki bütün ziddiyyətlərin və toqquşmaların əsasında durur. Həmin mübarizədə ideoloji mübahisələr şəklində elm, incəsənət, din, fəlsəfə və s. kimi şüur formaları da cəlb olunur, onlar siyasətin təsirinə məruz qalır, hətta cəmiyyətin sosial-iqtisadi və mənəvi həyatı siyasi mənafədən asılı vəziyyətə düşür. Lakin, bunlar heç də bəşəri incəsənətin mütərəqqi elmin nisbi müstəqilliyini, hətta siyasətə əks təsirini inkar etmir.

Əxlaqi şüur müəyyən cəmiyyətdə insanların bir-birinə əmək kollektivinə, sinfə, dövlətə, millətə və bütövlükdə cəmiyyətlə münasibətdə əldə etdikləri davranış normaları, hərəkətlər, vərdislər, mənəvi ideya və hisslərin xüsusi sistemi, mənəvi təcəssümüdür.

Əxlaq cəmiyyətdə insanların hərəkətlərini tənzim edən birgəyaşayış normalarını davranış qaydalarının məcmusudur, mənşəcə ictimai şüurun ən qədim formalarından biridir. İnsan cəmiyyəti yaranan dövrdən insanlar arasında müəyyən tənzimedicilik norma və qaydalar da meydana çıxmışdır ki, onların da məcmusu əxlaqdır. Əxlaq-ictimai həyatın bütün sahələrində-əmək istehsal prosesində, sosial-siyasi fəaliyyətdə, ailə-məişətdə, siyasətdə, elmdə, şəxsi, sinfi, milli, beynəlxalq münasibətlərdə və s. insanların davranışını və rəftarını tənzim edir, insanlararası qarşılıqlı münasibətlərin ən ümumi əsaslarını müəyyən edir. Ən ümumi əxlaqi prinsiplər (humanizm, vətənpərvərlik, millilik, beynəlmilçilik, ədalət, yaxşılıq, xeyirxahlıq, aşkarlıq və i.a) bəşəri mənəviyyətin əsaslarını təşkil edir. Əxlaq normaları gündəlik birgəyaşayışda əldə edilmiş inam və əqidə əsasında formalaşmış ictimai rəy üzrə tənzim olunur.

Hazırda respublikamızda, xüsusilə əmək kollektivləri, ictimai qruplar, siyasi partiya və təşkilatlar, ailə məişət, mədəni münasibətlər, tibb və s. sahələrdə insanlar arasındakı qarşılıqlı əlaqə və münasibətlər çox hallarda, rəsmi, hüquqi normalarla deyil (onların rolu tam inkar edilməmək şərtiylə), əsasən əxlaq normaları ilə, davranış qaydaları ilə tənzim olunur. İctimai rəy, yəni daha təsirli vasitəyə çevrilir. Ona görə də hazırda şəxsi mənəvi nümunə, nüfuz, şəxsi fəallıq, təşəbbüskarlıq, təmizlik, ləyaqət hissi, işgüzarlıq və s. kimi yüksək mənəvi keyfiyyətlə cəmiyyətdə mühüm tərbiyəvi və tənzimedicilik vasitə kimi çıxış edir, sözlə işin uyğun gəlməməsi

və mənəvi laqeydlik kimi əsas, “əxlaqi bəlaya” çevrilmiş halların aradan qaldırılmasına fəal müsbət təsir göstərir.

Cəmiyyətin mənəvi münasibətləri sistemində inzibati amirlik şəraitində formalaşmış və müəyyən cəhətlərdən indi də davam edən rəsmi dairələr, yuxarılar qarşısına mütilik və yaltaqlıq, aşağılara isə laqeyd, kobud, bürokratik münasibət bəslənilməsi halları adamlarda mənəvi passivlik, sosial-siyasi məqsədlərə inamsızlıq, bədbinlik əhval-ruhiyyəsi və s. yaradır, mənəvi həyat ziddiyyətlərinə “çıxılmaz” xarakter verir.

Dini şüur – ictimai şüurun formalarından olmaqla, insanın onu əhatə edən təbii və sosial gerçəkliyə münasibətinin mənəvi inikasının növlərindəndir. İctimai şüurun ən qədim formalarından biri (həm də ən qədimi) olan din, uzun əsrlər boyu ümumi ictimai şüur forması olmuşdur. Tarixi-sosial şərait üzündən din ibtidai-icma, quldarlıq, xüsusilə feodalizm dövründə ictimai şüurun bütün başqa formalarını öz təsirinə almış, cəmiyyətin mənəvi həyatında mühüm yer tutmuşdur.

1995-ci ilin noyabrında qəbul edilmiş müstəqil Azərbaycanın yeni Konstitusiyası vicdan azadlığına tam təminat yaratdı. Müasir dövrdə yüksək qiymətləndirilməsi, bağlanmış məscidlərin açılması və yenilərinin tikilməsi, müsəlmanların Həcc ziyarətinin təmin olunması və s. ölkəmizdə vicdan azadlığının həyata keçirilməsi, ona tam təminat verilməsi nümunəsidir. (1)

Hazırda dindarların əksəriyyəti qarşıya çıxan sosial-iqtisadi, mənəvi, siyasi, milli, müdafiə problemlərinin həll edilməsi uğrunda mübarizədə və mənəvi tərəqqi vəzifələrinin həyata keçirilməsində əhalinin bütün sosial təbəqələri ilə birlikdə işləyir, ölkəmizin sosial-iqtisadi və mədəni inkişafına öz töhvələrini verirlər. İqtisadi şüur-bəşəriyyət yaranandan bu günədək insanlara maddi istehsal, təsərrüfat fəaliyyəti, əmək prosesi, mülkiyyət, əmtəə mübadiləsi, maddi nemətlərin bölgüsü, istehsalın idarə olunması və s. haqqında müəyyən biliklər əldə etmiş, onları təkmilləşdirilmiş və inkişaf etdirmişdir.

Sosial mövcudluq olan insanı öyrənən həmin elmlər isə humanitar elmlər adlanır. İctimai elmlər sistemində təbiət cəmiyyət və tərəkürün ən ümumi inkişaf qanunauyğunluqlarını öyrənən fəlsəfi elmlər də xüsusi yer tutur. Fəlsəfi ədəbiyyatda “mədəniyyət” anlayışının mahiyyəti və tərifinin verilməsi məsələsində fikir müxtəlifliyi vardır. Hər dəfə “mədəniyyət” anlayışından bəhs olunarkən ona bu və ya digər cəhətdən yanaşılmış, onun mənəvi çalarlarından biri ön plana keçirilmiş, bu və ya digər aspektinə əsasən ona tərif verilmişdir. Ona görə də mədəniyyəti” cəmiyyətin inkişaf tarixi” ilə eyniləşdirmək, ona “cəmiyyətin əldə etdiyi maddi və mənəvi nailiyyətlərin ifadəsi”, cəmiyyət sərvətlərindən ictimai tərəqqi üçün istifadə etmək vasitəsi və s. kimi baxmaq meylləri güclü olmuşdur.

Mədəniyyət – insanın mənəvi dünyasıdır, onun özünü müəyyən etməsi və şəxsiyyətin mövcudluğu üsuludur. Mədəniyyətin mənbəyi insan əməyidir, yaradıcılığıdır. Mədəniyyət - insan zəkasının təcəssümüdür. Bunlara əsasən mədəniyyətin iki əsas növünü qeyd etmək olar: maddi mədəniyyət və mənəvi mədəniyyət. Maddi mədəniyyət – insan əməyi və zəkası ilə yaradılmış maddi sərvətlərin məcmusudur: istehsal vasitələri, əmək cismi ictimai varlığın maddi əsaslarıdır. Maddi mədəniyyət insanın təbii gerçəkliyi mənimsəməsinin göstəricisidir: yaşayış vasitələri, binalar, paltar, memarlıq nümunələri, körpülər, kanallar, meşə zolaqları, bitki və heyvan növləri və s. Mənəvi mədəniyyətə isə hər şeydən əvvəl, elm və onun nailiyyətlərinin istehsal prosesinə tətbiqi səviyyəsi, təhsillik və maarif, tərbiyə, incəsənət, tibbi xidmət, cəmiyyət üzvlərinin mənəviyyəti və davranış normaları, adətlər, ənənələr, adamların tələbat və

mənafələrinin inkişaf səviyyəsi və s. daxildir. (3)

Mədəniyyətin mənşəyi bəşəriyyətin meydana çıxması, ibtidai cəmiyyətin yaşayış tərzii ilə bağlı olmuşdur. İlk insanların özlərinə məxsus “mədəniyyəti” olmuşdur: yaşayış üsulu, odu və xörəyi hifz etmək, davranmaq və ünsiyyət qaydaları, ovçuluq, cadugərlik, heyvandarlıq, əkinçilik və nəhayət, sənətkarlıq nümunələri və s. “Əkinçilik mədəniyyəti”, “davranış mədəniyyəti”, “nitq mədəniyyəti”, “ünsiyyət mədəniyyəti”, “məişət mədəniyyəti”, “yemək mədəniyyəti” və s. mənəvi mədəniyyətin mənə çalarlarıdır.

Yüksək elmi, mənəvi, mədəni səviyyəsi olan, ictimai həyatda humanist, ədalətli, fəal, təşəbbüskar mövqe tutan şəxs ziyalıdır. “Mədəniyyət” və “sivilizasiya” anlayışlarını da fərqləndirmək lazımdır. Son dövrlərin fəlsəfi ədəbiyyatında bu anlayışların qarşılıqlı münasibətinə dair müxtəlif hətta bir-birinə zidd mövqelər vardır. Bəzən bu iki anlayış tam eyni mənəvi, bir-birinin sinonimi kimi, bəzən isə bir-birindən tam fərqli anlayış kimi təbliğ olunur. “Mədəniyyət” və “sivilizasiya” yaxın mənəvi anlayışlardır, lakin onlar bir-biri ilə nə eyni, nə də əks mənəviyə malik deyillər.

“Sivilizasiya” latınca “siviliz” sözüdür, “vətəndaşlıq”, “dövlət” mənalarını verir, cəmiyyətdə əldə edilmiş maddi və mənəvi nailiyyətləri, cəmiyyət inkişafı ilə bağlı müvəffəqiyyətləri bildirir. Buna görə də bir çox müəlliflər cəmiyyətin ümumdünya tarixi inkişaf prosesini bildirmək üçün “sivilizasiya” anlayışını işlətmişlər. Morgan, Engels və başqaları sivilizasiya ictimai-tarixi inkişafına da barbarlıqdan sonra gələn mədəni ictimai-inkişaf mərhələsini ifadə edən anlayış kimi baxmışlar. Cəmiyyətin inkişafının xüsusi, müasir mərhələsini ifadə etmək mənasında işlədilən sivilizasiya anlayışının mahiyyəti ifadə edən xüsusiyyətləri bunlardır:

- cəmiyyətin maddi və mənəvi sərvətlərinin tərəqqisi;
- cəmiyyət miqyasında sənaye və texnikanın sürətli inkişafı, dizayn;
- əhali kütlələrinin böyük şəhərlərdə cəmləşməsi, urbanizasiya prosesinin dərinləşməsi;
- milli müstəqillik və azadlıq uğrunda mübarizənin geniş vüsət alması;
- insan fəaliyyətinin siyasiləşməsi, texnikləşməsi və intellektləşməsi;
- insanın informasiya imkanının artması;
- cəmiyyətin mədəni, texniki səviyyəsinin müasir mərhələsinin göstəricisi və s.

Bunlara sivilizasiyanın mütərəqqi meylləri də demək olar. Lakin sivilizasiya üçün zərərli tənəzzül meylləri də xasdır. Həmin meyllər isə müasir cəmiyyətin sivilizasiya ziddiyyətləridir:

- cəmiyyət miqyasında mənəvi dəyərlərə etinasızlıq, mütərəqqi ənənələrə laqeydlik;
- əhalinin böyük əksəriyyətinin “sımasız kütləyə” çevrilməsi, yaşayış səviyyəsinin aşağı düşməsi, “mənəvi tənəzzül”;

- bədii ədəbiyyat və incəsənətin böhranı, təsir gücünün zəifləməsi.

Məhz bu mənələrdə sivilizasiyanı “mədəniyyətin süqutu”, “mənəvi böhran” kimi səciyyələndirənlərə haqq qazandırmaq olar. Müasir sivilizasiyanın tənəzzülü və böhranını aradan qaldırmaq üçün bütün bəşəriyyətin mütərəqqi sosial mənəvi səylərinin vəhdət halında əlaqələndirilməsi, müasir sivilizasiyalı cəmiyyət üçün global təhlükənin olduğunu dərk etmək, onların aradan götürülməsi üçün bütün bəşəriyyətin səylərini birləşdirmək zəruridir.

Həqiqi mütərəqqi mədəniyyətin ən mühüm xüsusiyyətlərindən birini milliklə beynəlmilləşdirin, milli mənəvi dəyərlərlə bəşəri sərvətlərin vəhdət halında özünü göstərməsi təşkil edir. Həqiqi milli mahiyyət daşıyan mədəniyyət əsəri həm də beynəlmillədir, bəşəri məzmun daşıyır.

Bəşəri – mənəvi dəyərlərdən kənarında heç bir mütərəqqi milli mədəniyyət nümunəsi ola və yaşaya bilməz. O milli mədəniyyət nümunələri beynəlmiləşir, bütün millətlər tərəfindən qəbul edilir, sevilir ki, onlarda bəşəri ideallar, bəşəri mənəvi dəyərlər əks edilmiş olsun.

Məsələn, N.Gəncəvinin “Xəmsə”sində təsvir olunan hadisələr ilk növbədə Azərbaycan gerçəkliyini, milli-mənəvi özünəməxsusluğunu əks etdirir. Lakin bu əsərlərdə həm də böyük bəşəri-mənəvi dəyərlər: humanizm, vətən sevgisi, həqiqi məhəbbət-əşq, başqa xalqların ənənələrinə hörmət, əməksevərlik, ədalətlik, xeyirxahlıq, maariflənmək, idealları inam, mütərəqqi sosial-fəallıq və s. öz əksini tapmışdır. Buna görə də, N.Gəncəvinin milli zəmində yaranan, Azərbaycan milli mənəviyyatını əks etdirən əsərləri bəşəri dəyərlərə söykəndiyi, onları tərənnüm etdiyi üçün həm də beynəlmiləldir, bəşəri məzmun daşıyır, min ilə yaxındır ki, dünya mədəniyyətinin incilərindən sayılır, sivilizasiyalılıq nümunəsidir. (3, s.190)

Ulu öndərimiz Heydər Əliyev gənclərin mənəvi tərbiyəsi haqqında, mənəviyyat haqqında Azərbaycan Gənclərinin Birinci Ümumrespublika Forumundakı nitqində belə demişdir: “Xalqımızın tarixinin əsasını təşkil eləyən bütün mərhələlərdə, keçmiş əsrlərdə yüksək mənəviyyat olmuşdur. Keçmiş tariximizdən bizə qalan simaları bu gün dünyada məşhurlaşdıran və bizim üçün nümunə edən onların yüksək mənəviyyatıdır, yüksək amallarıdır... Gənclərimizin qarşısında duran əsas vəzifələrdən biri mənəvi tərbiyə məsələsidir... mənəvi tərbiyəni daim aparmaq lazımdır və gənclərimizi yüksək mənəviyyat ruhunda tərbiyələndirmək lazımdır. Ümum-bəşəri dəyərlər, Azərbaycan xalqının milli-mənəvi dəyərləri hər bir gənc tərəfindən mənimsənilməlidir. Mənəviyyat olmayan yerdə heç bir şey ola bilməz...”

Gənclərimiz milli ruhda tərbiyə olunmalıdır, bizim milli-mənəvi dəyərlərimizin əsasında tərbiyələnməlidir. Gənclərimiz bizim tariximizi yaxşı bilməlidir, keçmişi yaxşı bilməlidir, dilimizi yaxşı bilməlidir, milli dəyərlərimizi yaxşı bilməlidir. Milli dəyərlərimizi, milli ənənələrimizi yaxşı bilməyən gənc vətənpərvər ola bilməz”. Budur mənəvi tərbiyənin məzmunu! (5)

Məktəbdə mənəvi tərbiyə sahəsində işlər aşağıdakı istiqamətlərdə aparılmalıdır:

1. Məktəblilərdə mənəvi şüur formalaşdırmaq (yaxşılıq və pisliliyi, xeyirxahlığı və bəd-xahlığı, gözəli və çirkini, həqiqini və saxtanı ayırd etməyi bacarmaq, mill-mənəvi şüur, milli mənlik, vətən, millət təəssübkeşliyi, fədakarlıq, soykökünə bağlılıq və s.)

2. Məktəblilərdə mənəvi hisslər yaratmaq (vicdan, şərəf, ləyaqət, namus, borc, inam, məsuliyyət, vətənpərvərlik, vətəndaşlıq və s.)

3. Məktəblilərdə mənəvi mövqə formalaşdırmaq (Həyatın çətin məqamlarında fədakarlıq göstərmək, xeyirxah münasibətdə olmaq, insanlara hörmət, qayğı və həssaslıqla yanaşmaq, kömək və yardım etmək və s.)

4. Məktəblilərdə mənəvi sima formalaşdırmaq (səbr və təmkinli olmaq, tolerantlıq, mü-təşəkkillik, dəqiqlik, sədaqətlilik, mərdlik, cəsurluq, mədəniyyət və nəzakətlilik, sadəlik və təvazökarlıq, düzlük və doğruluq, dostluq və yoldaşlıq, mərhəmət və qayğıkeşlik və s.)

5. Məktəblilərdə mənəvi davranış, adət və vərdislər formalaşdırmaq (Vətənə, xalqa xidmət etməyə hazır olmaq, xalqın adət və ənənələrinə hörmət, mənəvi davranış nümayiş etdirmək, düzgün müstəqil qərar çıxarmaq, ədəbli, nəzakətli ünsiyyət və rəftar etmək, insanlara xeyirxah münasibətdə olmaq).

Problemin aktuallığı. Mənəvi tərbiyə iki tərəfli prosesdir. Tərbiyə edən tərbiyə olunana tərbiyəvi təsir göstərir və tərbiyə olunanda mənəvi keyfiyyətlər davranışında, hərəkətlərində

özünü göstərir. Bu o zaman davranışda, əməldə özünü göstərir ki, mənəvi keyfiyyətlər sadəcə olaraq əzbərləndirilmir, bu keyfiyyətlər hərəkət və davranışda formalaşdırılır. Müasir dövrdə araşdırmalar onu göstərir ki, “Mənəvi dəyərlər” insanı cəmiyyətdə formalaşdıran, inkişafa kömək edən davranış qaydalarıdır.

Problemin elmi yeniliyi. Mədəniyyət qədim qəbilə-tayfa münasibətlərindən mürəkkəb kosmik raket qurğularına qədər uzun bir yol keçmiş, tarixi mərhələlərə uyğun dövrələnmiş, nə-sıldən–nəslə verilərək varislik əsasında yaradılmış, zənginləşdirilmişdir. Mədəniyyətin əsas göstəricilərindən biri intellektual səviyyədir, necə dəyərlər, ziyalılıqdır. Hal-hazırda yetişən gənc nəslin mənəvi ruhda tərbiyə edilməsi təlim ocaqlarının qarşısında duran əsas məsələlərdəndir. Bu səbəbdən məqalədə məktəbdə mənəvi tərbiyə sahəsində aparıla biləcək işlər sistemləşdirilmişdir.

Problemin praktik əhəmiyyəti və tətbiqi. Məqalədən ali təhsil müəssisləri, orta ixtisas və orta ümumtəhsil məktəblərinin müəllimləri, eləcə də tədqiqatçılar istifadə edə bilirlər.

Ədəbiyyat

1. Abdinova S. Şagirdlərin Milli Qəhrəmanlara məhəbbət ruhunda tərbiyəsi təcrübəsindən. // Məktəbəqədər və ibtidai təhsil, 2015, № 2.
2. Abdinova S. Təhsilənin Vətənə məhəbbət ruhunda tərbiyə edilməsi. // Azərbaycan məktəbi, 2015, № 4.
3. Ağayev Ə.Ə. Təlim prosesi: Ənənə və müasirlik. Bakı: Adiloğlu, 2006
4. Qasımova L. Məktəblinin millimənəvi dəyərlər əsasında tərbiyə edilməsi. Bakı, 2003.
5. Qasımova L., Mahmudova R., Pedaqogika. Bakı, 2012.
6. Yəqubi Ə.R. Azərbaycanda təlim-tərbiyə mədəniyyəti, təhsil və pedaqoji fikir tarixi. Bakı: Nurlan, 2005.

С.С. Джафарова

Духовность: ее философско-педагогическая сущность

Резюме

Существуют точки зрения, оценивающие культуру как возможность освоения мира в целом, и трактующие ее как специфический способ организации и развития жизнедеятельности человека. Склонность рассматривать культуру как систему социальных норм и духовных ценностей, отражающую более сильные взаимоотношения между людьми, природой, обществом и друг другом. Обобщая и конкретизируя столь многогранные определения культуры, ее можно определить следующим образом: культура – это совокупность материальных и духовных ресурсов, приобретенных обществом, а также способность их создавать и использовать для прогресса человечества и передавать их из поколения в поколение. Личное влияние (авторитет) в системе нравственности достигается не определенной политической привилегией или служебным положением, а на основе морально-этического примера, благодаря культуре поведения и поведению. Происхождение, сущность, категория, принципы и законность Мораль обсуждается в специальной философии, науке и этике. Другими словами, этика — это научная теория

морали.

S.S. Cəfərova

**Spirituality: its philosophical and pedagogical essence
Summary**

There are viewpoints that value culture as an opportunity to assimilate the world as a whole, and treat it as a specific method of organizing and developing human life activities. The tendency to look at culture as a system of social norms and spiritual values reflecting the mutual relations between people, nature, society and each other is more is strong. By summarizing and concretizing such multi-faceted definitions of culture, it can be defined as follows: culture is the set of material and spiritual resources acquired by the society, as well as the ability to create them and use them for the progress of mankind and pass them on from generation to generation. Personal influence (authority) in the moral system is not achieved by a certain political privilege or official position, but based on a moral and ethical example, thanks to the culture of behavior and behavior. The origin, essence, category, principles and legalities of morality are discussed in special philosophy, science and ethics. In other words, ethics is a scientific theory about morality.

Redaksiyaya daxil olub: 19.08.2024

UOT 371

HƏRBİ VƏTƏNPƏRVƏRLİK TƏRBİYƏSİNİN BƏZİ MƏSƏLƏLƏRİ**Əfsanə İsa qızı Məmmədova***Bakı Qızlar Universitetinin magistrantı***ORCID:** 0009-0001-4504-5355**E-mail:** efsane.memmedova.0110@gmail.com*Açar sözlər:* hərbi vətənpərvərlik, şagird, müəllim, təlim, məktəb.*Ключевые слова:* военный патриотизм, студент, учитель, обучение, школа.*Key words:* military patriotism, student, teacher, education, school.

Vətənpərvərlik, xüsusilə hərbi vətənpərvərlik müasir dövrün ən aktual məsələlərindən biridir. Məktəblərdə şagirdlərin o cümlədən, kiçikyaşlı məktəblilərin təlim prosesində hərbi vətənpərvərlik tərbiyəsinə ciddi diqqət yetirilməsi tələb olunur. Vətənpərvərlik hissi hər bir insanda olmur. Bu hissi daşıyan insanlar Vətən üçün əllərindən gələni edən insanlardır. Vətənpərvərlik hissi ülvi hissdır. Bu hiss tam olaraq Vətənin inkişafını görəndə sevinən, fəxr edən, adını digər dövlət adları ilə paralel işləndiyini eşidəndə qürurlanan, vətənin düşmənlərinin adlarını eşitdikdə belə daxilini qəzəb bürüyən insanlarda formalaşır. Yəni vətənpərvərlik təkcə “elimi-obamı sevirəm” sözü ilə kifayətlənmir, yeri gəldikdə Vətən yolunda canından keçən insanlar kimi Vətəni qorumağa hər an hazır olmağı, fədakar olmağı tələb edir. Bu hiss aşılanması üçün tarixə nəzər salmaq kifayətdir. Lakin vətənpərvərlik hissini də tərbiyəyə ehtiyacı vardır ki, nəsil-dən-nəslə ötürülsün. Uşaqlar tərbiyənin ilkin örnəyi sayılırlar. Vətən sevgisi uşaqlara kiçik yaşlardan öyrədilməlidir. Vətən sevgisi, vətən qeyrəti həqiqi ölkə vətəndaşları üçün labüd duyğudur. Bugünün uşağı, sabahın müstəqil düşüncəli gəncinə çevrilir. Yetişməkdə olan nəsil dərin izlər formalaşdırmaq üçün ilk öncə “Hərbi vətənpərvərlik tərbiyəsi nədir?” suallarını cavablandırmaq lazımdır.

Vətənpərvərlik tərbiyəsinə, o cümlədən hərbi vətənpərvərlik tərbiyəsinə elmi o cümlədən pedaqoji ədəbiyyatlarda geniş yer verilmişdir. Ümummilli lider Heydər Əliyev hərbi vətənpərvərlik haqqında dediyi kimi: “bizim məktəblilərimizin əsas vəzifəsi müasir tələblərə cavab verən səviyyədə elmi təhsil almaqdır. Həmçinin bu günün aktual problemlərindən biri də məktəbliləri yüksək vətənpərvərlik ruhunda tərbiyələndirməkdir. Çünki vətənpərvərlik olmayan yerdə nə birlik, nə də hərbi bilik, bacarıqdan söz gedə bilməz” [2, s. 420].

Hərbi vətənpərvərlik dedikdə, Vətənə məhəbbət və öz şəxsi maraqlarını Vətən yolunda qurban verməyə dair yaranan hissi-emosional bağlılıq başa düşülür. Başqa mənada hərbi vətənpərvərlik insanların soyu ilə də əlaqəlidir. Bu hiss anadangəlmə bir duyğudur və tərbiyəyə ehtiyacı vardır. Hərbi vətənpərvərlik sevgisi vətənpərvərlik hissini tərkibində olduğundan onun böyüməkdə olan gənc nəsə aşılanması, uşaq və yeniyetmələrin hərbi vətənpərvərlik ruhunda təlim-tərbiyəsi məktəbin qarşısında duran əsas vəzifələrdəndir. Ölkəmizin tarixi sistemli və davamlı şəkildə məktəblilərə aşılanmalıdır. Lakin uşaqların yaş və fərdi xüsusiyyətləri nəzərə alınmalı, məktəblilərin maraqlarına uyğun şəkildə aşılanmalıdır. Dərslərdə hərbi vətənpərvərlik haqqında mövzulara geniş toxunulmalı, tərbiyəvi söhbətlər aparılmalı, tədbirlərin hazırlanmasına diqqət yetirilməlidir. Şagirdlərə, eləcə də kiçikyaşlı məktəblilərə xalqımızın

tarixi, zaman-zaman düşmən dövlətlər tərəfindən hücumlara məruz qalması, bu çətinliklərdən necə üzüağ çıxdığı haqqında məlumat verilməlidir. Hərbi vətənpərvərlik mövsunun məktəblilərə aşılmasının ən intensiv yolu bu vətən yolunda canından keçən qəhrəmanları tanıtmadır. Xalqımızın igid oğulları, tarixi şəxsiyyətləri haqqında şagirdlərə aşılana məlumatlar güclü təsir qüvvəsinə malikdir. Azərbaycan xalqının bu gün yumruq kimi bir vəhdət halında olmasında keçmişinə borcludur. Xalqımızın qan yaddaşı adlı tarixi vardır. Hərbi texniki düşmənin əliyalın əhaliyə hücum etməsi, bununla kifayətlənməyib işgəncə verməsi, əsir alması bunlar tariximizin qara səhifələri hesab olunur. Lakin xalqımız həmişə mübarizə apararaq şanlı qələbələr əldə etmişdir. Hərbi cəhətdən tam silahlanmış düşməne qarşı savaşa Azərbaycanın cəsur ürəkli oğulları qəhrəmanlıq nümunələri göstərmişlər.

Məktəb dövrü uşağın intellektual inkişafının baza inkişaf dövrüdür. Şagirdlərin, ilk növbədə kiçikyaşlı məktəblilərin vətənpərvər vətəndaş kimi böyüməsində məktəbin rolu danılmazdır. Lakin bu təkcə məktəblə kifayətlənmir, eyni zamanda ailənin, cəmiyyətin rolu ilə də tamamlanır. Hərbi vətənpərvərlik özü də bir tərbiyədir. Hərbi vətənpərvərlik tərbiyəsini şagirdlərə quru sözlərə, şifahi nitqlə aşılamaq uğurlu bir proses kimi baş tutmaz. Vətən yolunda axan qanlar, vətən yolunda ölən canlar çoxdur. Həmin gənclərin ailələri, ən çox da anaları onların vətən sevgisinə dərinləndirirlər. Həmin valideynlərlə daim keçirilən görüşlər, onların məktəblərə dəvət olunması şagirdlər üçün nümunədir. 44 günlük Vətən müharibəsi dövründə yaralanan qazilərimiz şagirdlər üçün canlı örnekdir. Onların birbaşa şagirdlərlə ünsiyyəti, müharibəni görmüş və orada savaşmış biri olaraq aşılacağı hisslər Vətən sevgisi nümunəsidir. Şagirdlərin verdiyi suallar, aldığı cavablar bilavasitə vətənpərvərlik hissinin oyanmasına təsir edəcəkdir. Təcrübə göstərir ki, şagirdlərin qazilərlə ünsiyyətində onlara qarşı olan sevgisi, heyranlığı daha da artır. Şagirdlər onları daha çox araşdırmaq, daha çox məlumat sahibi olmaq istəyirlər. Ən əsası da öyrəndikləri bilikləri həmin qürur hissinin təsiri altında ailələri ilə, dostları ilə paylaşmaq istəyirlər. Təlim tərbiyə prosesində şagirdlərə yalnız keçmiş müharibənin hadisələri, Azərbaycan xalqının kütləvi qəhrəmanları haqda biliklər verməklə kifayətlənməyərək, həm də onlarda Vətənin müdafiəsinə dair təcrübələrin formalaşmasına nail olmaq lazımdır [3, s. 38].

Bildiyimiz kimi, hərbi vətənpərvərlik mövzusu daha çox humanitar fənlərin tədrisində yer tutur. Müxtəlif mətnlərin oxunması, şagirdlərlə sorğu-sual edilməsi şagirdlərin dünyəvi biliklərini daha da inkişaf etdirir. Tədris prosesində hərbi vətənpərvərlik mövzusu ilə əlaqədar olaraq disputlar, müzakirə, qruplarla iş aparılmalıdır. Hərbi vətənpərvərlik, tarixə adını qara hərflərlə yazdırmış olan “Qan yaddaşımız”, Vətən yolunda canından keçən igid oğullarımız haqqında sərbəst yaradıcılıq mövzuları verilməlidir. Şagirdlər əldə etdikləri məlumatı digər sinif yoldaşları ilə paylaşmalıdır. Araşdırılan mövzuların daha anlaşılıqlı olması üçün vizual görüntülərdən, videolardan, sənədli filmlərdən istifadə edilməsi tədrisi daha uğurlu edər.

Hərbi vətənpərvərlik tərbiyəsi davamlı olaraq təlim-tədrislə paralel olaraq, müxtəlif tədbirlərin hazırlanması prosesi ilə də həyata keçirilir. Müxtəlif fənlər üzrə təşkil edilən fəaliyyətlər, dərək məşğələləri, yaradıcılıq işləri, yığıncaqlar şagirdlərin tərbiyəsində müsbət rolunu göstərir. Əlavə olaraq da bu proseslərin kollektiv formada keçirilməsi, başqa siniflərin və ya ailənin də burada rol alması aradağı bağları daha da gücləndirir. Ailə, daha sonra məktəb də uşaqların cəmiyyətidir. Məktəbdə fəal olan şagird cəmiyyət həyatında da aktiv olacaqdır. Bunun üçün kollektiv fəaliyyətin rolu danılmazdır. Şagird məktəbdə özünü faydalı, lazımlı hiss edərsə, cəmiyyətdə də özünü yararlı bir şəxsiyyət kimi hiss edəcəkdir. Şagirdlərin aktivliyi isə daha

çox sinif müəllimindən asılıdır. Şagirdlərin dərslə marağ göstərməsi və yeni informasiyaları qəbul etməsi müəllimin pedaqoji qabiliyyətindən də asılıdır. Müəllim Azərbaycan xalqının keçmişini dərinləndirən bilməli, tarixi mövzulara daim maraqla yanaşmalıdır. Və bunu şagirdlərə aşılama bilməlidir. Şagirdlərə bir tədqiqatçı kimi yanaşmalı və onların tədqiqatçılıq qabiliyyətlərinin inkişafına çalışmalıdır. Hər bir uşağın yaş və fərdi xüsusiyyətləri bir-birindən fərqlidir. Bir şagird daha aktiv olduğu halda, digəri daha sakit ola bilər. Əsas psixoloji hal kimi utancaqlığı misal çəkmək olar. Uşaqların əqli, fiziki qabiliyyətlərində də fərqlilik mümkündür. Müəllim şagirdlər üçün pedaqoji prosesi qurduqda diqqətli olmalıdır ki, hamı prosesdə aktiv iştirak etsin. Paylaşdığı materialı sadəcə dillə, sıxıcı və yorucu olmayacaq şəkildə, şagirdlərin anlayış səviyyəsinə uyğun tədris etməlidir. Müəllim novator olmalı, yenilikləri araşdırmalı və interaktiv şəkildə dərslə prosesinə yönləndirməlidir.

Hərbi vətənpərvərlik tərbiyəsi məktəblərdə ayrı-ayrı fənlərin tədrisi ilə yanaşı əlavə olaraq dərsləndənkənar tədbirlərdə, ekskursiyalarda, tarixi yerlərdə getməklə aşılana bilər. Keçirilən müxtəlif görüşlərdə əsasən də qazi ailələri ilə, hərbi hissələrə getmək, oradakı texnika ilə birbaşa tanış olmaq, gedən proseslər barədə daha dolğun məlumat almaqla da tədris edilə bilər.

İllər boyu işğal altında olan torpaqlarımızı son illərdə Vətən müharibəsi dövründə düşməndən azad etməklə böyük qələbə qazandıq. İndi döyüş nəticəsində düşməndən ələ keçirilmiş hərbi texnikalar Bakıda “Hərbi qənimətlər parkı”nda nümayiş olunur. Şagirdlərin “Hərbi qənimətlər parkı” ilə tanış olması, oradakı texnikanı canlı olaraq görməsi hərbi vətənpərvərlik duyğusunun yüksəlməsi ilə paralel olaraq qürur hissəsinin də aşılmasına zəmin yaradır. Orada olan hər bir texnikanın tarixi vardır, özünəməxsus hekayəsi vardır. Şagirdlərin həmin hekayə və hekayə sahibləri olan igidlərimizlə apardığı söhbətlər onları başqa hərbi vətənpərvərlik hissələrini gücləndirir. Hərbi hissədə gördükləri əsgərlər, zabitlər, orada tanış olacaqları hərbi vəziyyət daha da şagirdlərdə marağ doğuracaqdır. Çünki hərbi vətənpərvərlik təkəcə Vətəninin tarixi keçmişinə bələd olmaq deyil, hərbi texnikanı bilməsi ilə, xalq qəhrəmanlarını tanıması ilə kifayətlənmir, eyni zamanda, özünü də hərbi cəhətdən hər an, hər saniyə hazır hiss etməsi ilə əlaqədardır.

Ümummilli liderimiz Heydər Əliyevin söylədiyi kimi “...bizim, sizin, hamımızın vəzifəsi müstəqil Azərbaycanın sağlam gəncliyini tərbiyə etmək, bilikli etmək, müasir dünyanın əldə etdiyi nailiyyətlər səviyyəsinə qaldırmaq, Azərbaycanda müstəqil, demokratik, hüquqi, sivilizasiyalı dövlət quruculuğu işinə cəlb etməkdir” [4, Şərq qapısı].

Ölkəsinin tarixi keçmişini, qəhrəmanlarını, tanıyan gənc onları hər zaman tanıtdırmaq istəyəcəkdir. Ona görə müasir dövrdə şagirdlərin, eləcə də kiçik yaşlı məktəblilərin hərbi vətənpərvərlik tərbiyəsinə diqqət daha da artırılmalıdır.

Problemin aktuallığı. Azərbaycanın tarixinə nəzər saldıqda illər boyu xalqımızın Vətən torpaqlarının müdafiəsi uğrunda apardığı savaşları görmək mümkündür. Bu savaşlarda xalqımızın mübarizə əzmini, oğul və qızlarımızın göstərdikəri qəhrəmanlıqları yeni nəsillər dərindən öyrənməli və şagirdlərlə, o cümlədən kiçikyaşlı məktəblilərlə bu istiqamətdə sistemli işlər aparılmalıdır. Təhsil müəssisələrində hərbi vətənpərvərlik mövzusunda geniş diqqət ediləməli və şagirdlərə aşılmalıdır.

Problemin elmi yeniliyi. Məktəblərdə təhsil alan şagirdlərin, eyni zamanda kiçikyaşlı məktəblilərin hərbi vətənpərvərlik tərbiyəsinin inkişaf etdirilməsi yollarına daha geniş yer

verilmişdir.

Problemin praktik əhəmiyyəti və tətbiqi. Şagirdlərə hərbi vətənpərvərlik mövzusunun aşılmasında istifadə edə bilər.

Ədəbiyyat

1. Cəbrayılov İ.H. Ümumtəhsil məktəblərində tərbiyə işinin təşkili. Bakı: CN POLİG-RAFIYA, 2023, 242 s.

2. Əliyev H.Ə. Təhsil millətin gələcəyidir. Bakı: Təhsil, 2002. 580 s.

3. Əsgərov İ.B. Hərbi vətənpərvərlik tərbiyəsinin əsasları. Bakı: Maarif, 2000. 152 s.

4. Həsənov N. "Gənclərin hərbi vətənpərvərlik tərbiyəsinin aşılması hər zaman aktualdır" Şərq qapısı.

<https://serqqapisi.gov.az/xeberler/genclere-herbi-vetenperverlik-terbiyesinin-asilanmasi-her-zaman-aktualdir>

5. Mahmudov R. Hərbi vətənpərvərlik tərbiyəsi ümumi tərbiyənin tərkib hissəsi kimi <https://tehsil.biz/news/az/47568/Hrbi-vtnprvrlik-trbiysi-mumi-trbiynin-trkib-hissesi-kimi>

6. Mahmudov R. Vətənpərvərlik nədir?

<http://www.anl.az/down/meqale/olaylar/2015/may/440132.htm>

А.И. Мамедова

Некоторые вопросы воспитания военного патриотизма

Резюме

Азербайджан вписал свое имя в историю как старейшее государство. Духовность государства с древней историей богата, а уклад жизни бурен. Как страна, история которой написана кровью, мы не должны забывать свое прошлое. Наши последователи должны воспитывать молодое поколение в теме военного патриотизма.

A.İ. Mammadova

Some issues of military patriotism education

Summary

Azerbaijan has written its name in history as the oldest state. The spirituality of the state with an ancient history is rich, and the way of life is turbulent. As a country whose history is written in blood, we must not forget our past. Our followers should educate the young generation in the theme of military patriotism.

Redaksiyaya daxil olub: 23.08.2024

UOT 371

TƏRBİYƏDƏ HÜQUQ MƏDƏNİYYƏTİNİN ROLU**Cəmilə Qabil qızı Qasımova***Bakı Qızlar Universitetinin magistrantı***ORCID:** 0009-0003-6401-9201**E-mail:** cemilegasimova52@gmail.com*Açar sözlər: hüquq mədəniyyəti, hüquq, tərbiyə, anlayış, mədəniyyət**Ключевые слова: legal culture, law, education, understanding, culture**Key words: правовая культура, право, образование, понимание, культура*

Elmi araşdırmalar və təcrübə göstərir ki, müasir dövrdə şagirdlərin tərbiyəsi, o cümlədən onların hüquq tərbiyəsi mühüm əhəmiyyət kəsb edir. Hüquq tərbiyəsi üzrə aparılan işlər isə şagirdlərdə hüquq mədəniyyətinin formalaşmasına ciddi şəkildə təsir göstərir. Bu baxımdan hüquq mədəniyyəti anlayışının mahiyyətinin tədqiqi önəmlidir.

Hüquq mədəniyyəti anlayışına aydınlıq gətirməzdən öncə “mədəniyyət” anlayışının mahiyyətini açmaq məqsəduyğun olar.

Mədəniyyət bəşəriyyətin əsrlər boyu maddi və mənəvi tələbatından yaranan çox dəyərli nailiyyətdir. Mədəniyyət cəmiyyətin sonrakı inkişafında ənənə şəklini alır. Bu anlayışın yaranması müəyyən tarixə malikdir. Sivilizasiya mənasında mədəniyyət Avropa elmində bəşəriyyət tarixinin yaşadığı vəhşilik, barbarlıq və sivilizasiya kimi nəzərdən keçirilən üç dövrün daha sonuncu mərhələsini ifadə etmək məqsədilə olunan istifadə olunan termdir. Birinci dəfə 1767-ci ildə həmin mənada bu termin şotland filosofu A. Fergüson tərəfindən dilə və yazıya gətirilmişdir. Daha sonra yuxarıda göstərilən bölgünü L. Morqan əsaslandırmağa çalışmışdır.

Professor Fuad Məmmədovun fikrincə, Mədəniyyət insanın ağılı, hissləri, fiziki əməli ilə yaradılan müsbət əməllərdir. Bununla yanaşı o tarixi prosesdir, biliyin inkişafına, rifahına doğru yoldur. Mədəniyyətin inkişafının əsasını təşkil edən əsas motiv insan həyatının qorunub saxlanması və yaxşılaşdırılması qayğısıdır: “Elmi anlamda mədəniyyət – təbiətin, insanın özünün və cəmiyyətin dərk edilməsi, dəyişdirilməsi prosesidir, nəticədə yaradılan əqli-mənəvi, maddi dəyərlər və normalar, habelə onların qorunma və ötürmə texnologiyalarıdır”. Hər bir xalqın dili, ədəbiyyatı, incəsənəti, folkloru, ənənələri, mədəni irsi onun mədəniyyəti sayılır.

Mədəniyyət haqqında Azərbaycan Respublikasının Qanununda vurğulanır: “Mədəniyyət-ədəbiyyat və incəsənət daxil olmaqla cəmiyyətin və sosial qrupların maddi, mənəvi, intellektual və emosional xüsusiyyətlərini müəyyənləşdirən, insanların həyat tərzini, birgə yaşayış qaydalarını, mənəvi dəyərlər sistemini əhatə edən xüsusiyyətlərin məcmusudur”.

Azərbaycan dilinin izahlı lüğətində mədəniyyət anlayışının mahiyyəti belə aydınlaşılır: 1. İnsan cəmiyyətinin istehsalda, ictimai və mənəvi həyatda əldə etdiyi nailiyyətlərin məcmusu. 2. xalqın və ya sinfin müəyyən dövrdə əldə etdiyi belə nailiyyətlərin səviyyəsi. 3. savadlılıq, elmlilik” (2, s. 317). Azərbaycan Sovet ensiklopediyasında da “mədəniyyət” anlayışının izahı verilmişdir. Mədəniyyət anlayışı müəyyən tarixi dövrlərin, ictimai iqtisadi formasiyaların, konkret cəmiyyətlər, xalq və millətlərin maddi və mənəvi inkişaf səviyyəsini səciyyələndirmək (məsələn, antik mədəniyyət, sosialist mədəniyyəti və s.), həmçinin fəaliyyət və həyatın spesifik

sahəsini birləşdirmək üçün (iş mədəniyyəti, bədii mədəniyyət, məişət mədəniyyəti və s.) işlədilir. Hüquq mədəniyyəti anlayışına hərtərəfli baxış gərəklidir. Ümumiyyətlə, hüquq mədəniyyəti deyəndə nə anlaşılır? Hər bir xalqın hüquq mədəniyyəti onun hüquq düşüncəsinin tarixi təkamülündən və davranış modelindən qaynaqlanır. Hüquq mədəniyyəti ilkin yanaşmada bəzən konkret hüquq münasibətlərinə şamil edilən anlayış kimi başa düşülür.

Hər bir şəxsin davranışı, düşüncəsi onun bir hüquq subyekti kimi hüquqi mədəniyyətinin göstəricisidir. Hüquq mədəniyyətinin ən vacib komponenti hüquq düşüncəsidir. Hər bir şəxsin hüquq çərçivəsində davranışı onun həm də hüquq düşüncəsinin ifadəsidir. Bəşəriyyət son nəticədə belə qənaətə gəldi ki, bütün ictimai formasionalar, bütün dövlətlər fərdin hüquqlarının reallaşdırılması və təmini fonunda əhəmiyyətli olur.

“Hüquq mədəniyyəti” anlayışına “Hüquq ensiklopedik lüğət”ində bu anlayışa aşağıdakı tərif verilir: “Hüquq mədəniyyəti” tarixi inkişaf gedişində əldə edilmiş və yenidən təkrar olunan hüquq sərəvətlərinin (prinsiplərin, normaların, kateqoriyaların, biliklərin, hüquqi-texniki, hüquqi-təşkilati normaların) məcmusudur (4, s. 506). Cəmiyyətimizdə hüquq mədəniyyəti hüququn müstəqil Azərbaycanımızda gedən din quruculuq işlərinin zəruri amilinə çevrilməsi, dövlət həyatının və ictimai həyatın hüquqi əsasının dönmədən inkişaf etdirilməsi və təkmilləşdirilməsi, hüquqi şüurun və hüquqi düşüncənin, hüququn təbliğ olunması və hüquq tərbiyəsi istiqamətində fəal işin aparılması, insanların ümumi mədəniyyətinə əsaslanır. Adamlarda, o cümlədən tələbələrdə hüquq mədəniyyəti üzrə müntəzəm, mütəşəkkil, məqsədyönlü işin aparılması dövlət idarəetməsinin təkmilləşdirilməsinin və hüquq qaydalarının möhkəmləndirilməsinin çox vacib şərtidir.

Hüquq mədəniyyəti şəxsiyyətin ümumi mədəniyyətinin tərkib hissəsidir. ümumi mədəniyyətin sistemində özünəməxsus yer tutur. Ümumi mədəniyyətə yiyələnmiş şəxsdə hüquq mədəniyyəti yüksək səviyyədə inkişaf edə bilməz. Biz “mədəniyyət” anlayışının mahiyyətini açmağa, ona tərif verməyə çalışdıq. İndi hüquq mədəniyyəti anlayışının mahiyyətini aydınlaşdırırıq. Lakin hüquq mədəniyyəti anlayışına tərif verməzdən əvvəl “hüquq” sözünün özünün mahiyyətini izah etməyə ehtiyac var. “Hüquq ensiklopedik lüğəti”ndə hüquqa belə tərif verilir: “Hüquq - dövlət tərəfindən qorunan ümumməcburi sosial normalar sistemi”dir (4, s. 498). Hüquq, onu yaradan sinfin xidmətində durur. Dövlət öhdəsinə düşən vəzifələri hüququn köməyi ilə reallaşdırır. Tarixdə hüququn dörd tipi məlumdur: quldarlıq hüququ, feodal hüquq, kapitalist hüququ, sosialist hüququ.

Hüquq dövlətlə qırılmaz tellərlə bağlıdır. Əmək bölgüsünün, həmçinin ictimai istehsalın mübadiləsi prosesinin mürəkkəb xarakter alması hüququn meydana gəlməsinin başqa bir zəruri səbəbidir. Azərbaycan dilinin izahlı lüğətində deyilir: Hüquq dövlət tərəfindən müəyyən edilmiş, yaxud sanksiyalaşdırılmış ümumi-məcburi davranış qaydalarının (normaların) məcmusu; onların riayət olunmasını dövlət təmin edir. Hüquq vasitəsilə adamların (kollektivlərin) davranışlarını müəyyən tərdə tənzimləyir, özünün mənafeyinə cavab verən ictimai münasibətləri möhkəmləndirir və inkişaf etdirir (2, s. 273)

Hüquq mədəniyyətinin vacib komponentlərindən biri də məhz hüquqların hüdudunu düzgün müəyyən etməkdir. Hər bir şəxs başa düşməlidir ki, onun hüququ digər vətəndaşın hüquqlarını sərhdəddinə kimidir. Dünyanın global hüquq problemləri ilə bərabər fərdi hüquqlar və onların reallaşdırılması məsələsi də bugünkü hüquq mədəniyyətinin əsas istiqamətlərindəndir. R. Aslanovanın fikrincə, mədəniyyət insanın mahiyyət qüvvələrinin inkişafı üçün adamların

yaradıcılıq fenomeninin başa düşülməsinə yardımçı olur. (9, Hüquq mədəniyyəti məqaləsi).

Hüquq tərbiyəsinin ilk mərhələsində uşaqlarda hüquqa aid hüquq normalarına aid hissiyyat yaradılır. Uşaqlar duymalıdır ki, cəmiyyətdə, o cümlədən adamlar arasında davranış əxlaq normaları ilə yanaşı hüquq normalarına uyğun tənzimlənir. Hər bir uşaq hiss etməlidir ki, cəmiyyətdə hüquq normaları mövcuddur.

Cəmiyyətə zidd hərəkətlərin səbəbləri, ilk növbədə, insanın hüquqi şüurunun aşağı səviyyədə olması ilə, cəmiyyət və hüquq haqqında yanlış təsəvvürləri ilə, şəxsiyyətlə cəmiyyət arasında, onların tələbləri arasında pozulmuş münasibətlərlə şərtlənir. Bu hal hüquqi şüurun, bütövlükdə hüquq tərbiyəsinin vacibliyini göstərir.

Bunu da qeyd etmək yerinə düşərdi ki, ölkə ərazisində internetin əlçatanlığı da Azərbaycan insanının hüquqi biliyinin inkişafında mühüm və əvəzsiz rol oynayır. Qanunları bilən, əməl edən insan olaraq haqqını tələb edən vətəndaş, mümkün qədər səhv etməməyə çalışacaq. Dəməli, hüquqi maarifləndirmə prosesidir özü də, qətiyyənlə birtərəfli deyil, çoxtərəfli prosesdir. Bu gərəkliliyin təməli də əslində ailədə qoyulmalıdır. İnsanın ilk məktəbi onun ailəsi sayılır. Təbii ki, ailədə verilən biliklər məktəbi əvəz etmir.

Problemin aktuallığı. Hər bir vətəndaşın hüquq mədəniyyətinə yiyələnməsi zərurəti son dövrlərdə xüsusilə əhəmiyyət kəsb edir. Bu baxımdan şagirdlərdə hüquq mədəniyyətinin formalaşdırılması vacibdir.

Problemin elmi yeniliyi. Hüquq mədəniyyəti anlayışının mahiyyəti və onun formalaşdırılmasının yolları araşdırılmışdır.

Problemin praktik əhəmiyyəti və tətbiqi. Tədqiqatın nəticələri şagirdlərin, eləcə də kiçik yaşlı məktəblilərin hüquq mədəniyyətinin formalaşdırılmasında istifadə edilə bilər.

Ədəbiyyat

1. Abbasov A.N. Şagirdlərin hüquq tərbiyəsi. Bakı: Maarif, 1983.
2. Azərbaycan dilinin izahlı lüğəti. Dörd cildə. III cild. Bakı: Şərq-Qərb, 2006, 672 s.
3. Bədirov A. Tələblərdə hüquq mədəniyyətinin formalaşdırılması. Ped.ü.fəls.dok. elmi dərəcəsi açmaq üçün dissertasiyasının avtoreferatı. Bakı: 2008, 28 s.
4. Dadaşzadə A.M. Hüquq ensiklopedik lüğəti. Bakı: Baş redaksiyası, 1991, 544 s.
5. Dövlət və hüquq nəzəriyyəsi. Dərslik. Bakı: Polis akademiyası. 2007.
6. Lazerev V.V. Ümumi dövlət və hüquq nəzəriyyəsi. Bakı: Qanun, 2007.
7. Məmmədov F. Sivil cəmiyyətlərdə hüquq mədəniyyəti problemi <https://www.xalqcebhəsi.az/news/project/70885.html>
8. Səs qəzeti. Mədəniyyət hüququ, <https://sesqazeti.az/news/heydaraliyev100>
9. Vəkilov S. Hüquq mədəniyyəti məqaləsi. <https://az.strategiya.az/news.php?id=143165>

Д.Г. Гасимова**Сущность понятия юридического Культура
Резюме**

Азербайджан – страна, основанная на принципах правового государства. Согласно этому принципу государство регулирует и защищает права каждого человека. Таким образом, для каждого члена общества в равной степени гарантируются такие основополагающие принципы, как права и свободы граждан, право на жизнь и равенство. Государство обеспечивает защиту прав и обеспечивает правовые гарантии каждого человека независимо от его гражданства. При этом развитие правовой культуры направлено на знание и защиту как своих прав, так и прав других. Таким образом, правовая культура способствует формированию правового сознания каждого человека и его поведения в соответствии с правовыми нормами. Это еще больше укрепляет правовую базу общества.

J.G. Gasimova**The essence of the concept of legal Culture
Summary**

Azerbaijan is a country based on the principles of legal state. According to this principle, the state regulates and protects the rights of every individual. Thus, fundamental principles such as the rights and freedoms of citizens, the right to life and equality, are guaranteed equally for every member of society. The state ensures the protection of rights and ensures the legal guarantees of every individual, regardless of their citizenship status. At the same time, the development of legal culture aims to know and protect both our own rights and the rights of others. Thus, the legal culture promotes the formation of legal consciousness of each individual and their behavior in accordance with legal norms. This further strengthens the legal base of the society.

Redaksiyaya daxil olub: 26.08.2024

UOT 159.9

FƏAL HƏYAT ÖYRƏNƏNLƏRİ FƏAL HƏYATA HAZIRLAMAĞIN MÜHÜM ŞƏRTİ KİMİ

Şəms Vüqar qızı Fətəliyeva

Bakı Qızlar Universitetinin magistrantı

ORCID: 0009-0002-0287-8426

E-mail: sems.feteliyev1999@gmail.com

Açar sözlər: fəal həyat, fəal həyat öyrənənlər, fəal həyat mövqeyi, şagirdlərin fəal həyat mövqeyi, fəal həyat mövqeyinin formalaşdırılması

Ключевые слова: активная жизнь, обучающиеся активной жизни, активная жизненная позиция, активная жизненная позиция студентов, формирование активной жизненной позиции

Key words: active life, active life learners, active life position, students' active life position, formation of an active life position

Günümüzdə daimi hərəkətsiz həyat tərzini sağlamlığımızda bir çox problemlər törədə bilər. Fəal həyat tərzini yaşayan insanlar özlərini sağlam, gümrəh və enerjili hiss edirlər.

Fəallığın bir sıra faydaları var. Buna kalori yandırmaq, enerji səviyyəsini artırmaq, yuxu keyfiyyətini yaxşılaşdırmaq, stress və xəstəlik riskini azaltmaq, sağlamlığı ümumilikdə yaxşılaşdırmaq kimi məsələləri aid etmək olar.

Fəallığa başlamağın ilk addımı hərəkət etməkdir. Həftədə bir neçə dəfə yürüşə çıxmaq, idman zalına qoşulmaq, yoqa siniflərinə qatılmaq və ya evdə idman etmək fəallığa başlamağın başlıca tələblərindəndir.

Fəallığı daimi etmək üçün sevdiyimiz hərəkətləri tapmaq vacib şərtlərdən biridir. Bu idmanı daha da əyləncəli, maraqlı və daimi etməyə kömək edə bilər. Eyni zamanda hərəkəti gündüzlük rejimin bir hissəsi etmək üçün planlaşdırmaq mühümdür.

Fəal həyatın sağlamlığa faydaları

1. Əhəmiyyətli kalori yandırır. Fəal olmaq kalori itirməyin ən faydalı yoludur. Bu kiloya nəzarət etməyə və həddindən artıq çəki atmağa kömək edir.

2. Xəstəliklərin qarşısını alır. Fəal həyat yaşamaq bir çox sağlamlıq problemləri və xəstəlikləri aradan qaldırır. Burada ürək xəstəlikləri, şəkər diabeti, yüksək təzyiq və bəzi növ kanserlərin özünəməxsus yeri vardır.

3. Əhvalı yaxşılaşdırır. Fəal olmaq, hətta mənəvi sağlamlığı da inkişaf etdirir. İdman zamanı beyin kimyəvi maddələr istehsal edir ki, bu insanın özünü xoşbəxt, rahat və sakit hiss etməsinə şərait yaradır.

4. Enerji səviyyəsini artırır. Fəal həyat yaşamağın enerji səviyyəsini artması kimi əhəmiyyəti də vardır. İdman zamanı qan axını və oksigen təchizatının artması enerji səviyyəsinin yüksəlməsinə səbəb olur.

5. Yuxu keyfiyyətini yaxşılaşdırır. Fəal olmağın yuxu keyfiyyətinin yaxşılaşmasında mühüm rolu vardır. İdmanın yuxu dövrünü dərin və rahat hala gətirməsi insanın hərtərəfli istirahət etməsi üçün əlverişli şərait yaradır.

Fəal həyat fəal həyat mövqeyinin formalaşmasında böyük rol oynayır. Bəşəriyyətdə əl-xüsus yeniyetmə nəsildə fəal həyat mövqeyinin mahiyyəti və onun əsas vəzifələri nədən ibarətdir? Fəal həyat mövqeyi şəxsiyyətin kommunist etiqadını, yüksək dözümlülüyünü, ideya-mənəvi fikirləri və xüsusiyyətlərini irəli sürməklə insana yeni problemlərin öhdəsindən gəlməyə, yaranmış problemlə vəziyyəti aradan qaldırmağa, özünəinamı davranmağa səy göstərir. Fəal həyat mövqeyinin əsas tələblərindən biri bəşəriyyətin əldə etdiyi əxlaqi dəyərlərin vəsitəsilə iç dünyasını hər zaman təkmilləşdirməkdir. Fəal həyat mövqeyi sosializm əleyhdarlarına proletar internasional əsaslardan istənilən halda uzaqlaşmasına zidd olan kəskin əlaqə formasıdır. Fəal həyat mövqeyi əhalinin ideya-mənəvi əxlaq mənfəətini konkretləşdirilmiş şəkildə nümayiş etdirir, həmçinin şəxsiyyətin daxili xüsusiyyətlərinin araşdırılmasına imkan verir. Fəal həyat mövqeyinin zəruri cəhətlərindən şagirdlərdəki ictimai-siyasi aktivliyin inkişafı kimi aşağıda verilən tələblər əsas götürülür:

1. İctimai-siyasi fəallıq məqsədilə şagirdlərin hər hansı tədbirdə iştirakı birinci növbədə müəyyən bilik və bacarıq tələb edir. Bilik və bacarıqlar isə öz-özünə yaranmır, müəllimin vəsitəsilə, onun rəhbərliyi ilə əldə edilməlidir. Həm də bilik və bacarıqlardan necə, harda, hansı tədbirdə istifadə etməkdə şagirdlərin müəllimin köməyinə, məsləhətinə ehtiyacları vardır.

2. Şagirdlərin ictimai-siyasi fəallığı təşəbbüskarlıq və müstəqillik tələb edir. Yuxarı sinif şagirdləri həmişə buna tam nail ola bilmirlər. Ona görə də hər bir müəllim bu sahədə şagirdlər üçün metodist, məsləhətçi və köməkçi olmalıdır.

3. İctimai-siyasi fəallığın necə formalaşması özünü onda göstərir ki, şagird siyasi məlumatçı, təbliğatçı, təşviqatçı, mühazirəçi, ictimai-faydalı işdə təşkilatçı, dərnək rəhbəri və fəaliyyətdə bilavasitə aparıcı kimi iştirak edir. Belə fəaliyyət növü zamanı da müəllim-məsləhətçinin pedaqoji rəhbərliyi vacibdir.

Fəal həyat mövqeyinin irəli sürülən tərkib hissələrini şagirdlərə tətbiq etməkdə nəinki sovet məktəblərin, eyni zamanda müasir məktəblərin rolu böyükdür. Aydınır ki, şagirdlərin dünya-görüşünün təkmilləşməsi məktəb vaxtından qoyulur, mənəvi xüsusiyyətlərinin səbəbləri məktəbdə öz əksini tapır, gənclərin vətəndaş kimi inkişafında məktəbin əhəmiyyəti daha böyükdür. Məktəb şagirdlərə Vətənin sevgisinə, birliyə, yaşlı nəsillərə, valideynlərə, o cümlədən müəllimlərə hörmətlə yanaşmağa yönəlməli, artmaqda olan nəslin elminin və əməyinin davamlılığına görə cavabdeh olmalı, şagird özünüidarəsini təkmilləşdirməlidir. Fəal həyat mövqeyinin formalaşmasında məktəbin mühüm vəzifəsi tərbiyənin, gənc nəslin zəhmətinin, daxili, ideya-siyasi gücünün istənilən yolla artırılması, siyasi baxımdan işgüzar, bacarıqlı, zəhmətkeş, Vətənin daima qorumağa çalışan insanların yetişdirilməsi özünəməxsusluğu ilə seçilir. Birinci sinfə təzə getmiş şagirdlərinin məktəb və müəllimlərin tərbiyəsinin təsiri altına düşməsi hər kəsə aydındır. İbtidai sinif şagirdlərində çalışqan şagird olmaq səyi və istəyinə diqqət yetirən müəllim onları öz yaşlarına məxsus cürbəcür oyun formalarına cəlb etməli, onlarda təlimatlandırılmış iş və vəzifə üzrə cavabdehlik yaratmalı, istənilən vəziyyətdə qrup və kollektivlə cəld oxumaq, işləmək və yaşamaq kimi adətləri vərdiş etdirməlidir. Uşaqların məktəbə getdiyi ilk vaxtlardan onların mənəvi aləmini və həyatla aktiv əlaqəsini, vətəndaşlıq borcunu tərbiyə etmək zəruridir. Müəllim sinifdə şagirdlərin hər birinin özlərini dünənki uşaq deyil, məktəbli olarkən verilən tələbləri anlamasına qarşı məsuliyyətli olmalıdır.

Şagirdlərin dərslə başladığı ilk gündən “Qaydalar”ın “Söylə oxu, müəllimin izahatına diqqətlə qulaq as, onun bütün tapşırıqlarını can-başla və müstəqil surətdə yerinə yetirir, özünü

dərsdə yaxşı aparır, məşğələlərə gecikmə” adlı ilk tələbi tədris zamanı elmə ehtiyac, ictimai aktivlik, o cümlədən intizam tərbiyəsi üzrə daha çox məlumat verməsidir. Müəllimlərin əksəriyyəti ibtidai sinif şagirdlərinin fəallıq göstərdiyi fəaliyyət növləri içərisində təlim fəaliyyəti onların tərbiyə prosesində irəli sürülən əsas amildir. Şagirdlərdə vətəndaşlıq borcunun tərbiyələnməsi üzrə birinci sinif dərslər keçən müəllimlər çalışqanlıqın, həmçinin tərbiyə prosesinin digər üsul və vasitələrindən, hətta cürbəcür növlərindən istifadə etməlidir. Şagirdlərin fəal həyat mövqeyinin tərbiyəsi prosesində sinif rəhbərlərinin həyata keçirdiyi sinifdən xaric tərbiyə işlərinin özünəməxsus yeri var. Şagirdlərin fəal həyat mövqeyinin formalaşmasında irəli sürülən tələb verilən keyfiyyət və tipik xüsusiyyətləri tətbiq etməkdir:

— həyatımızın bütün sahələrindəki nailiyyətləri artırmaq qayğısına qalmaq;

— hər bir işin icrasına dövlətin nöqteyi-nəzərindən yanaşmaq burjuaziya ideologiyasına qarşı barışmaz münasibət, ictimai həyatda təsadüf edilən mənfi hallara qarşı fəal mübarizə aparmaq;

— cəmiyyətin xeyrinə işləmək zərurətini dərk etmək, özünün ictimai-faydalı və məhsuldar əməkdə fəal iştirakı ilə müntəzəm surətdə kommunizm quruculuğuna xidmət etmək təşəbbüsündə olmaq;

— əmək və ictimai fəaliyyətin icrasını uyğunlaşdırmaq, həmin prosesdə qarşıya çıxan məsələlərin həllinə yaradıcı və intizamlı yanaşmaq, çatışmazlıqlara qarşı mübarizə olmaq;

— məktəb kollektivində və sonradan sözlün geniş mənasında sosial quruluşda öz yerini təyin etmək, ictimai və şəxsi marağa tam cavab verən fəaliyyət və peşə sahəsi seçmək və s.

Verilən tələblərə istinadən məktəb yaxşı və əla təhsili şagirdlərin həm əsas vəzifəsi, həm də vətəndaşlıq borcu kimi səciyyələndirir. Ümumtəhsil orta məktəbin nizamnaməsində sinif rəhbərlərinin vəzifələri dəqiqləşmişdir. Nizamnamənin tələblərindən bizə məlumdur ki, müəllimin tərbiyə işinin güclənməsində, habelə şagirdlərin əmək və sosial inkişafının təkmilləşməsində böyük rol olmalıdır. Beləliklə, sinifdəki şagirdlər təşkilatlarının birliyi və yardımını vasitəsilə ictimai vəzifəni böyütmək, şagirdləri həmin vəzifələrin və təlimatların yerinə yetirilməsinə cəlb etmək, sinfin şagird birliklərinin aktivliyini uzlaşdırmaq və pedaqoji səbəbdən doğru yönəltmək, kollektivdə ictimai fəallığı, kollektivçilik hissini yüksəltmək, pedaqoji əlaqə yaratmaq kimi vəzifələrdə sinif rəhbərləri məsuliyyət daşıyır. Sinif rəhbərlərinin iş planındakı tərbiyəvi vəzifələrin bölünməsində fəal həyat mövqeyinin formalaşması üzrə aşağıdakı məsələlərə diqqət yetirmək lazımdır:

1. Şagirdləri inqilabi, döyüş və əmək ənənələri ruhunda tərbiyə etmək məqsədi ilə yubiley bayramlarının qeyd olunması.

2. Şagirdlərin ictimai fəallıq tərbiyəsi və s.

Planda eyni zamanda şagirdlərdə əməklə bağlı tədbirlər, əmək qəhrəmanları və vətənpərvərləri ilə tanışlıq, istehsalatla bağlı ekskursiyalar, hərbi -vətənpərvərlik, beynəlmillət tərbiyəyə dair tədbirlər əks olunmuşdur. Səriştəli və təşəbbüskar müəllimlər şagird birgəliyini qüvvələndirmək, onları cəsur yetişdirmək məqsədilə beşinci sinifdən etibarən öz sinfinə uyğun istənilən şüarları seçirlər. Həmin şüarlar müxtəlif əsərlər və atalar sözlərindən seçilir və şagirdlər məktəbi başa vurana kimi qorunur. Məsələn, “Çalış öz xalqının işinə yara”, “Geyinsin əməlindən dünya zərxara”, “Kitab ürəkaçan bir nemətdir-al oxu”, “Kitab bilik mənbəyidir”, “Mütaliə ən yaxşı təhsildir”, “Mütaliə ən yaxşı təhsildir”, “Yaşatmaq başqası üçün yaşamaq deməkdir”, “Dünyada ən böyük fərh-özünün başqalarına lazım olduğunu hiss etməkdən ibarətdir”, “İnsan

nə qədər başqalarına çox verib, özünə az tələb edirsə, o qədər əzəmətlidir”, “Əvəzini umaraq yaxşılıq etmək heç bir hünər deyildir”, “Əmək səadətin mənbəyidir”, “Dünyada ən gözəl nemətlərdən biri doğruculuqdur”, “Nəzakət bütün qapıları adamın üzünə açar”, “Dünyada heç bir şey nəzakət qədər ucuz başa gəlmir” kimi mənalı cümlələrdən şüar seçmək daha münasibdir.

Şagirdlərdə ayrıca yuxarı siniflərdə ictimai vəzifə və tapşırıqlara maraq hissini həm də onu icra etmək qabiliyyətini tərbiyələndirməyi onunla əsaslandırmaq olar ki, birinci bu cür tapşırıqların verilməsində məqsədyönlülük, məqsədəuyğunluq, sistematiklik, çox profilli olsun; ikincisi, belə tapşırıqlara və vəzifələrə təkcə fəallar deyil, mümkün qədər şagirdlərin hamısı cəlb edilmiş olsun; üçüncüsü, hər bir şagirdə icraçılıq, yüksək məsuliyyət hissi, öz işinə, gücünə inam, çətinliklərdən qorxmaq kimi keyfiyyətlər tərbiyə olunsun. Bütün bunlar fəal həyat mövqeyi və sosial fəallıq formalaşdırmaqdan ibarətdir. Müəllimlərin bəziləri belə fikir irəli sürürlər: bu sayda şagirdlərə görə ictimai vəzifə və tapşırıqları nə cür əldə etmək olar? Amma onların bu fikirləri doğru deyil. Ona görə ki sinifdən xaric tədbirlər sistemində istənilən sayda ictimai vəzifələr də, tapşırıqlar da, işlər də vardır. Məsələn:

1. Uşaqların bir hissəsinə tapşırmaq olar ki, ölkəmizdə və xaricdə baş verən hadisələrin həftəlik icmalını hazırlasınlar, öz sinif yoldaşları qarşısında çıxış etsinlər. Onların digər bir qrupuna, bacarıqlılara, istedadlılara konkret mənbələr və problemlər üzrə referat yazdırmaq, məruzə, mühazirələr və çıxışlar vermək olar.

2. Məktəblilərin təşkil etdiyi dərnəklərdə, idman bölmələrində, konkurslarda, yarışlarda, yürüşlərdə iştirak etmək.

3. Məktəb muzeylərində, sərgilərdə bələdçi, mühazirəçi, “milisin gənc dostları”, dostluq və beynəlmiləçilik klublarının işində, “çətin” tərbiyə olunan şagirdlərlə işdə iştirak etmək.

4. Yuxarı sinif şagirdlərini siyasi məlumatçılar kimi fəaliyyətə cəlb etmək.

Aparılan müşahidələrdən aydın olur ki, məktəblilər, həm də yeniyetmələrlə yanaşı yuxarı sinif şagirdləri səmərəli əməkdə iştirak etməyə, özlərini “yetkin adam” olduqlarını əsaslandırmağa çalışırlar. Müşahidələrdən belə nəticəyə gəlmək olar ki, səriştəli müəllimlər şagirdləri sinif və məktəb daxilində, şagird komitələrində bir çox əmək sahələrinə və konkret işə cəlb edir və başqa əmək ittifaqlarında dərindən yığıncaqlarda şagirdlərin hamısının fəal iştirakına səy göstərirlər. Bu istiqamətdə ardıcıl daimi görülən işlər nəticəsində daha üstün əxlaqi dəyərlərə malik insanlar formalaşır. Fəal həyat mövqeyi insanın şəxsiyyət kimi yetişməsinin, sosial inkişafının əsas komponenti olmaqla onun həyatla bağlı münasibətinin, həyatda aktiv iştirakının, təşəbbüskarlığının, öz yerini dəqiqləşdirməyinin, sağlam əxlaqa yiyələnməsinin əqidəsidir. Yeni dövr üçün bu, qabaqcıl tərəqqinin əsas hissəsi hesab olunur. Yeni dövrdə şəxsiyyətin fəal həyat mövqeyinin yetişdirilməsi problemlərin vacibliyi anında partiyamızdakı əməksevərlərin və yeniyetmələrin tərbiyəsi üçün irəli sürülən tələblə yanaşı qayğıkeşliyin də özünəməxsus yeri var. Beləliklə, şəxsiyyətin mühüm vəzifəsi onun vətəndaş kimi formalaşmasıdır. İnsan şəxsiyyətinin formalaşmasında təlimin müstəsna rolunu qiymətləndirən mütərəqqi alman pedaqoqu A. Disterverq yazır ki, təlim şagirdlərin bütün qabiliyyətini inkişaf etdirərək, onun insan mühitini zənginləşdirir və onun insan kimi formalaşmasına yardım edir. Disterverqin fikrincə, həqiqi təlim tərbiyəedici olmalıdır. Alman pedaqoqu İ.F. Herbart təlimi tərbiyədə mühüm vasitə hesab edərək yazırdı ki, təlimsiz tərbiyə yoxdur və tərbiyəsiz təlim ola bilməz. Təlimin tərbiyəedici rolu məsələsində XIX əsr Azərbaycan pedaqoqları və maarifçilərinin də böyük rolu olmuşdur. Azərbaycanın görkəmli mütəfəkkiri M.F. Axundov elmin böyük həyatı

əhəmiyyətini, təbiəti dəyişdirməkdə, cəmiyyəti ictimai həyatı yaxşılaşdırmaqda onun kəskin silah olduğunu göstərərək yazmışdır ki, elm nəinki insan qüvvəsi və qabiliyyətinin inkişafında güclü bir vasitə, eyni zamanda şəxsiyyətin hərtərəfli inkişafı üçün başlıca şərtidir, habelə elm insan həyatının yaxşılaşdırılmasında, bu həyatı daha yüksək inkişaf mərhələsinə qaldırmaqda başlıca şərtidir. M.F. Axundov elmi fiziki qüvvədən, habelə silahdan yüksək tutmuşdur. S.Ə. Şirvaninin fikrincə, təlim və tərbiyənin inkişafetdirici rolunu inkar edən adam ya heç bir şey qanmayan axmaq, ya da öz şəxsi mənafeyini güdən, insanlığın irəliyə doğru inkişaf etməsinə zidd olan qəddar düşmən olmalıdır. Seyid Əzim elmi, biliyi, təlimi və tərbiyəni insanı inkişaf etdirən, kamilləşdirən, daxili imkanları zahir etdirən, istedadı, qabiliyyəti aşkar etdirən bir amal hesab edərək yazırdı ki, həqiqi insanlıq, adamın yüksək əqli və əxlaqi keyfiyyətidir. İnsan elm və istedad sahibi olduqda, həmçinin zəhmətə yiyələndikdə xarici aləmini dəyişər. Təlim-tərbiyə insanda dünyagörüşü yaradır və onu təkmilləşdirir.

Fəal həyat mövqeyinin formalaşmasında akademik M.M. Mehdizadənin tədqiqatları mühüm yer tutur. M.M. Mehdizadə fənlərin tədrisində fəal həyat mövqeyi tərbiyəsi üzrə imkanları geniş formada təcəssüm etdirir. Fəal həyat mövqeyinin formalaşmasının aktuallığı hal-hazırda məktəbimizdə təhsil alan şagirdlərin XIX əsrin əvvəllərindəki işçilər, maddi istehsalatda çalışan savadlı fəhlələr, mühəndis-texniki işçilər, ziyalılar kimi yetişməsindən ibarətdir. Gələcək nəsil fəal həyat mövqeyinin cəmiyyətdə tutduğu yeri və vəzifəsini anlamaqla yanaşı dəqiqləşdirməlidir. Bu da hal-hazırda aparılan mənəvi tərbiyə işinin dərəcəsiindən asılıdır. Marksın, Engelsin eyni zamanda Leninin zəruri üsullarını bilənlər müasir cəmiyyətin dərrakəli yaradıcısıdır. Kommunist tərbiyəyə sahib olmaq da bu cür yaradıcı olmanın bir növüdür. Mütləqdir ki, məktəbdə kommunist tərbiyə haqqında danışmaqla yanaşı uşaqların davranışları buna uyğun öyrədilsin. Kommunizmə əsaslanan cəmiyyətin təşəkkülü, kommunizmin lehinə aparılmış mübarizədə əldə etdiyimiz zəfər insanların tərbiyəsindən, o cümlədən həyatda fəal iştirakından asılıdır. İnsanların xarakteri və davranışının digər, kommunist nişanələri öz vətəninə sadıq olmaqda, əməyə ədalətli bağlılıqda, dərin ağılda, bir-birinə kömək göstərməkdə əks olunur. Mənimki deyil, bizimki, mənə görə yox, bizə görə -həyatımızın nizamıdır.

Problemin aktuallığı. Fəal həyat insanların sağlamlığında, düzgün rejim qurmasında, qarşıya qoyduğu hədəflərə çatmasında böyük əhəmiyyət kəsb edir. Fəal həyat mövqeyi insanların yeni problemlərin öhdəsindən gəlməsinə, yaranmış problemlə vəziyyətin aradan qaldırılmasına, özünəinamı davranmasına köməklik göstərir. Şagirdlərin fəal həyat mövqeyi tapşırıqların verilməsində məqsədyönlü, məqsədəuyğunlu, sistemətikli, çox profilli olmasından, tapşırıq və vəzifələrə fəal şagirdlərlə bərabər bütün şagirdlərin cəlb olunmasından, onlarda icraçılıq, yüksək məsuliyyət hissi, öz işinə, gücünə inam, çətinliklərdən qorxmamaq kimi keyfiyyətlərin tərbiyə olunmasından ibarətdir. Fəal həyat mövqeyinin formalaşmasında məktəbin böyük rolu olmuş və məktəbin vəzifəsinin müsbət cəhətləri tərbiyəni, gənc nəslin zəhmətini, daxili, ideya-siyasi gücünü istənilən yolla artırmış, siyasi baxımdan işgüzar, bacarıqlı, zəhmətkeş, Vətəni daima qorumağa çalışan insanlar yetişmişdir.

Problemin elmi yeniliyi. Yeni dövrdə fəal həyat mövqeyinin insanı şəxsiyyət kimi yetişdirmək, həyatla bağlı münasibətini, həyatda aktiv iştirakını, təşəbbüskarlığını, öz yerini dəqiqləşdirmək, sağlam əxlaqa yiyələnmək kimi müsbət cəhətləri vardır. Yeni dövrdə şəxsiyyətin fəal həyat mövqeyinin yetişdirilməsində əməksevərlərlə bərabər yeniyetmələrin tərbiyəsi üçün

irəli sürülən tələb və qayğıkeşlik özünəməxsusluğu ilə seçilir. Son zamanlarda məktəblilər, həm də yeniyetmələrlə yanaşı yuxarı sinif şagirdləri səmərəli əməkdə iştirak etmiş, özlərini “yetkin adam” adlandırmışlar. Yeni dövrün səriştəli müəllimləri şagirdləri sinif və məktəb daxilində, şagird komitələrində bir çox əmək sahələrinə və konkret işə cəlb edir və başqa əmək itifaqlarında dərslənkənar yığıncaqlarda şagirdlərin hamısının fəal iştirakına görə əllərindən gələni əsirgəmirlər.

Problemin praktik əhəmiyyəti və tətbiqi. Məqalədən məktəb müəllimləri, tələbələr və magistrantlar geniş surətdə istifadə edə bilərlər.

Ədəbiyyat

1. Əliyev H.Ə. Fəal həyat mövqeyinin formalaşdırılması: Mənəvi tərbiyənin təcrübəsi və aktual problemləri. Bakı: Azər nəşr, 1979.
2. Zeynalov S.M. Şagirdlərdə fəal həyat mövqeyinin formalaşdırılması. Bakı: Maarif, 1988
3. Muradxanlı M. Fəal həyat mövqeyi. Kredə, 2019.

Ш.В. Фаталиева

Активная жизнь – важное условие подготовки обучающихся к активной жизни **Резюме**

Активный образ жизни играет большую роль в формировании активной жизненной позиции. Активная жизненная позиция является полезной и неотъемлемой частью идеально – духовной нравственности общества, а также мощным средством определения внутренних особенностей личности. Приобретение активной жизненной позиции охватывает больше сфер духовной и внутренней жизни человека. Активная жизненная позиция является основной составляющей социального развития, роста человека как личности, и она представляет собой убежденность в своем отношении к жизни, активное участие в жизни, инициативу, определение своего места, приобретение здоровой нравственности. Основой активной жизненной позиции является коммунистический рок, это велика начало для нашего настоящего времени, и такое начало будет длиться вечно.

Sh.V. Phataliyeva

Active life is an important condition for preparing learners for active life

Summary

Active life plays a big role in the formation of an active position. An active life position is a useful and integral part of the ideal-spiritual morality of the society, as well as a powerful way of determining the inner characteristics of the personality. Acquiring an active life position covers more areas of a person's spiritual and inner life. The active life position is the main component of the social development of a person's growth as a personality, and it is the

conviction of his attitude to life, active participation in life, initiative, determining his place, acquiring healthy morals. The basis of the active life position is the communist rock and it is a great beginning for our present time, and such a beginning will last forever.

Redaksiyaya daxil olub: 26.08.2024

KORREKSIYA PEDAQOGİKASI, İNKLÜZİV TƏHSİL
КОРРЕКЦИОННАЯ ПЕДАГОГИКА, ИНКЛЮЗИВНОЕ ОБРАЗОВАНИЕ
CORRECTIVE PEDAGOGY, INCLUSIVE EDUCATION

SENSOR İNTEQRASIYA, NİTQ POZĞUNLUĞU OLAN UŞAQLARA
PSIXOLOJİ VƏ PEDAQOJİ DƏSTƏYİN İSTİQAMƏTİ KİMİ

Səadət Nəsrəddin qızı Əkbərova

Azərbaycan Dövlət Pedaqoji Universitetin baş müəllimi

ORCID: 0009-0003-0194-1304

E-mail: saadat.akperova@mail.ru

Açar sözlər: Sensor inteqrasiya, inkişaf problemləri, nitq pozuntusu, psixoloji dəstək, pedaqoji dəstək.

Ключевые слова: Сенсорная интеграция, проблемы развития, нарушения речи, психологическая поддержка, педагогическая поддержка.

Key words: Sensory integration, developmental problems, speech disorder, psychological support, pedagogical support.

Hal-hazırda uşaqların sağlam, firavan həyatla təmin edilməsi Azərbaycan dövlətinin əsas milli prioritetlərindən birinə çevrilmişdir. Uşaqların təhsil imkanlarının genişləndirilməsinə yönəlmiş uşaq inkişafı problemləri və onların həlli yolları Azərbaycan dövlətinin qanunlarında da öz əksini tapmışdır. Son zamanlar müxtəlif nitq problemləri olan uşaqların sayı kəskin artıb. Nitq inkişafı problemlərinin bir çox səbəblərindən biri sensor məlumatların işlənməsi ilə əlaqəli pozğunluqlardır. Hər kəs bilir ki, bizi əhatə edən dünya haqqında bilik hissərdən və qavrayışdan başlayır. Hisslər və qavrayışlar nə qədər zəngin olarsa, uşağın bizi əhatə edən dünya haqqında qəbul etdiyi məlumatlar bir o qədər çoxşaxəli olacaqdır. Fiziki, zehni və nitq inkişafının müvəffəqiyyəti əsasən uşaqların sensor inkişaf səviyyəsindən asılıdır. Üstəlik, xarici aləmin sensor bilikləri intellektual və nitqin inkişafı üçün zəruri şərtidir.

Hal-hazırda nitq qüsuru olan məktəbəqədər uşaqlar inkişaf pozğunluğu olan uşaqların ən böyük qrupunu təşkil edir.

Bir vaxtlar L.S. Vıqotski, ali psixi funksiyaların formalaşması və inkişafının xarici dünyanın daxili ilə inteqrasiyasının mürəkkəb prosesinə əsaslandığına diqqət çəkdi. O hesab edirdi ki, müxtəlif modallıqların qavrayışının inkişafı qavrayış prosesinə həlledici əhəmiyyət verərək nitqin formalaşmağa başladığı ilkin zəmin yaradır .

A.R. Luriyaya - görə, sensor inteqrasiya beyin qabığının hissərdən gələn məlumatları sintez edən və nəticədə qavrayış, yaddaş, nitq və təfəkkür proseslərində iştirak edən üçüncü (as-sosiativ) zonalarının formalaşmasını təmin edir .

Psixoloji-pedaqoji tədqiqatlara görə, qüsurlu nitq fəaliyyəti sensor, intellektual, emosional-iradi sferanın formalaşmasına mənfi təsir göstərir. Nitq qüsuru olan məktəbəqədər yaşlı uşaqların sensor inkişafı öz keyfiyyəti ilə seçilir. Uşaqlarda görmə və eşitmə fizioloji cəhətdən bütövdür, lakin qavrayış prosesi bir qədər çətin olur - onun tempi azalır, həcmi daralır, qavrayışın dəqiqliyi (görmə, eşitmə, toxunma-motor) qeyri-kafi olur. Obyektlərin xassələrinin və keyfiy-

yətlərinin öyrənilməsinə yönəlmiş indikativ tədqiqat fəaliyyətinə mane olur. Tanınmış beş hissədən əlavə: görmə, eşitmə, dad, toxunma və qoxu, eyni zamanda vacib olan daha iki şüuraltı hissə var: hərəkət hissi (vestibulyar sistem) və bədən mövqeyi hissi (propriosepsiya). Bu iki hissə şüuraltı olaraq birlikdə işləyir, məlumatların işləndiyi, təşkil edildiyi və istifadə olunduğu beynə siqnallar göndərir. Belə uşaqlara tibbi, pedaqoji və sosial-psixoloji yardım sisteminin yaradılmasına ehtiyac var. Belə yardımın bir aspekti sensor inteqrasiyadır.

Sensor inteqrasiyası altında E.J. Ayres insanın müxtəlif duyğu sistemləri vasitəsilə gələn hissləri qəbul etməsi, fərqləndirməsi və emal etməsi prosesini başa düşür: vizual, eşitmə, qoxu, toxunma, proprioseptiv, vestibulyar. Bu prosesin məqsədi xarici və ya daxili bir duyğu stimuluna cavab olaraq müvafiq hərəkətləri planlaşdırmaq və həyata keçirməkdir.

Sensor inteqrasiya hisslərdən informasiya axınında semantik strukturun qurulması və inkişafının psixoloji prosesidir. Sensor inteqrasiya xarici stimullara adekvat reaksiyalar formalaşdırmaq üçün sinir sisteminin balanslı işləməsi üçün şərait yaratmağa yönəlmiş terapevtik iş üsuludur. Sensor inteqrasiya terapiyasının məqsədi mərkəzi sinir sisteminin normal fəaliyyəti üçün şərait yaratmaq üçün kifayət qədər uyğun sensor, vestibulyar, proprioseptiv və toxunma stimullarını təmin etməkdir.

Tədqiqatın aktuallığı təkə nitq patologiyası olan uşaqların sayının artması ilə deyil, həm də fənlərarası yanaşma əsasında psixoloji və pedaqoji təcrübədə sensor inteqrasiya texnologiyalarının kifayət qədər olmaması ilə bağlıdır.

Problemlə vəziyyətin mövcudluğu və tədqiqat mövzusunun aktuallığı tədqiqatın məqsədini müəyyən etməyə imkan verir.

Müasir psixologiyada məktəbəqədər uşaqlarda nitq inkişafı problemi bir-birini tamamlayan iki aspektdə nəzərdən keçirilir: üç ildən yeddi yaşa qədər olan uşaqların nitq xüsusiyyətlərinin öyrənilməsi və ontogenezin bu mərhələsində nitq fəaliyyətinin optimallaşdırılmasının ən təsirli yollarının axtarışı.

Tarixən uşaqların nitqinin öyrənilməsi müxtəlif istiqamətlərdə formalaşmışdır. Dil qabiliyyətinin yaranması və inkişafının aspektləri psixoloqların (L.İ.Bojoviç, L.S.Viqotski, P.Ya. Qalperin, A.V.Zaporojets, A.A.Leontyev, A.N.Leontyev, S.L.Rubinşteyn, J.Piajet) əsərlərində tədqiq edilmişdir.

R.E. Levina, G.A. Kashe, L.F. Spirova, T.B. Filiçeva, M.F. Fomiçeva, G.V. Chirkina, M.E. Xvattsev, S.N. Shakhovskaya və b. müxtəlif növ nitq pozğunluqlarında nitq fəaliyyətinin ontogenezini tədqiq etmiş, nitq pozğunluqlarının etiologiyasını, mexanizmlərini, strukturunu və əlamətlərini öz əsərlərində aydınlaşdırmışdır.

Yaş dövrləri uşağın tam nitq inkişafı üçün müxtəlif əhəmiyyəti ilə xarakterizə olunur. Əksər tədqiqatçılar məktəbəqədər uşaqlıq dövrünü nitq inkişafının ən mühüm mərhələləri hesab edirlər (Uşakova T.N., Filiçeva T.B., Uşakova O.S., Soxin F.A., Tseitlin S.N., Smolnikova N.G., Alekseeva M.M., Yaşına V.İ. və s.).

Üç ildən yeddi yaşa qədər nitqin bütün aspektlərində (leksik, fonetik, morfoloji, sintaktik), eləcə də onun forma və funksiyalarında keyfiyyət transformasiyası baş verir (Vygotsky L.S., Leontiev A.N., Gvozdev A.N., Axundzhanova S.A. və s.).

Ana dilinin aktiv mənimsənilməsi həmyaşdqları və böyüklər ilə ünsiyyət ehtiyacı, uşağın müxtəlif sosial davranış normalarını mənimsəməsi, oyunun inkişafı və yeni fəaliyyət növlərinin ortaya çıxması ilə asanlaşdırılır (Elkonin D.B., Jinkin N.I., Leontyev A.N., Zaporozhets A.V.,

Sokhin F.A., Negnevitskaya) və müxtəlif növ nitq pozğunluqlarında nitq fəaliyyətinin ontogenezini tədqiq etmiş, nitq pozğunluqlarının etiologiyasını, mexanizmlərini, strukturunu və əlamətlərini aydınlaşdırmışdır

Eyni zamanda, çoxsaylı tədqiqatların nəticələri məktəbəqədər uşaqların əksəriyyətində nitqin müxtəlif aspektlərinin inkişafının qeyri-bərabərliyini və heteroxronluğunu inandırıcı şəkildə sübut edir (Filicheva T.E., Bozhovich E.D., Kozitskaya E.I., Pavlova A.A., Shustova L.A. və s.).

Uşaqla böyüklər arasında ünsiyyət funksiyasını yerinə yetirən nitq təfəkkürün inkişafı üçün əsasdır, uşağın davranışını planlaşdırmaq və tənzimləmək, onun bütün psixi həyatını təşkil etmək imkanı verir və bütövlükdə şəxsiyyətin inkişafına təsir göstərir.

L.S. Vygotsky, A.R. Luriya, A.N. Leontyevin nəzəri və metodoloji konsepsiyaları. nitq və ali psixi funksiyaların formalaşması arasında dərin əlaqəni ortaya qoyur. Psixoloqlar göstərdilər ki, dil sisteminə yiyələnmək uşaqlarda bütün əsas psixi prosesləri yenidən təşkil edir.

Yerli və xarici psixoloqların nəzəri və praktiki araşdırmasına görə, nitq vasitəçiliyin əsas amilidir. İnsan zehni fəaliyyətinin heç bir mürəkkəb forması nitqin birbaşa və ya dolaylı iştirakı olmadan formalaşmır və həyata keçirilmir. İnsanın psixi sferasında nitq iki rol oynayır: psixi (nitq) prosesinin özü və digər psixi prosesləri birləşdirən proses kimi. Buna əsaslanaraq, nitqin formalaşmasının pozulmasının digər psixi funksiyaların formalaşmasında pozuntulara səbəb ola biləcəyini güman etmək olar.

Məktəbəqədər yaşda uşaqlar şifahi nitqi mənimsəyir. Normal idrak və nitq inkişafı şəraitində məktəbəqədər yaşlı uşaqlar təbii olaraq ana dilini mənimsəmənin qrammatika qədərki dövrünü tamamilə keçirlər. Altı-yeddi yaşa qədər nitqin leksiko-qrammatik quruluşunun əsas qanunauyğunluqları mənimsənilir, ana dilinin qrammatik, morfoloji və sintaktik quruluşu ümumilikdə mənimsənilir, nitqin inkişafında fonemik proseslərin formalaşması başa çatdırılır.

Məktəbəqədər dövrdə uşaq tədricən nitqin əsas komponentlərini mənimsəyir: fonemik təsvirlər, sözlərin heca quruluşu, nitqin qrammatik quruluşu, lüğət və əlaqəli nitq.

Sensor inteqrasiya qabiliyyəti nitq patologiyası olan uşağa ətrafındakı dünyanın vahid mənzərəsini sintez etməyə və onunla adekvat qarşılıqlı əlaqə qurmağa imkan verir.

Sensor inteqrasiyası: beyində baş verən şüursuz bir prosesdir; hiss orqanları vasitəsilə qəbul edilən məlumatları təşkil edir; yaşadığımız hissələrə məna verir, məlumatları süzür və nəyə diqqət yetirməyi seçir; bizə düşdüyünüz vəziyyətə mənalı davranmağa və cavab verməyə imkan verir.

Onun disfunksiyası davranışın deformasiyasına gətirib çıxarır və ətraf mühitlə münasibətlərin təşkilində çətinliklər yaradır. Sensor inteqrasiya metodu uşağın həssaslığını normallaşdırmağa və ona sensor məlumatların qəbulu, işlənməsi və istifadəsində kömək göstərməyə imkan verir.

Müxtəlif sensor sistemlər arasında inteqrasiyanı yaxşılaşdırmağa yönəlmiş xüsusi korreksiya və inkişaf tədbirlərinin həyata keçirilməsinə ehtiyac var.

Sensor inteqrasiya, nitq pozğunluğu olan uşaqlara psixoloji və pedaqoji dəstəyi təmin etməkdə mühüm rol oynayır. Bu yanaşma, uşaqların müxtəlif duyğu məlumatlarını düzgün şəkildə qəbul etmə və emal etmə qabiliyyətlərini artırmağa kömək edir. Aşağıda sensor inteqrasiya ilə nitq pozğunluğu olan uşaqlara psixoloji və pedaqoji dəstəyin bəzi əsas məqamları verilmişdir:

1. Sensor İntegrasiya Terapiyası

— Sensor oyunları: Müxtəlif duyğuların (taktik, vizual, eşitmə, vestibular və proprioseptiv) stimullaşdırılmasına yönəlmiş oyunlar uşaqların duyğu emalını yaxşılaşdırır.

Motor fəaliyyətləri: Uşaqların böyük və kiçik motor bacarıqlarını inkişaf etdirmək üçün müxtəlif fiziki fəaliyyətlər təklif olunur.

Taktik fəaliyyətlər: Fərqli toxunma səthləri və obyektlərlə oynamaq, uşaqların taktik duyğularını inkişaf etdirir.

2. Psixoloji Dəstək

— Emosional tənzimləmə: Sensor inteqrasiya terapiyası uşaqların emosional daha yaxşı tənzimləməsinə kömək edir, bu da nitq pozğunluqlarının azaldılmasına müsbət əsir göstərir.

— Davranış modifikasiyası: Sensor inteqrasiya vasitəsilə uşaqların davranış problemlərini azaltmaq üçün strategiyalar öyrədilir.

— Valideyn dəstəyi: Valideynlərə uşaqlarının evdə necə dəstək olmağı öyrətmək də vacibdir.

3. Pedaqoji Dəstək:

— Nitq terapiyası: Sensor inteqrasiya ilə birgə nitq terapiyası uşaqların nitq bacarıqlarının inkişafına kömək edir.

— Diferensial tədris metodları: Müəllimlər, uşaqların fərqli duyğu ehtiyaclarını nəzərə alaraq tədris metodlarını uyğunlaşdırmalıdır.

İnteqrativ tədris mühitləri: Uşaqların tədris mühitində müxtəlif duyğu stimulları ilə təmasda olması təmin edilməlidir.

4. Əlaqələndirilmiş Təhsil və Terapiya Planı

— Komanda işbirliyi: Uşaqların ehtiyaclarına uyğun olaraq psixoloq, loqoped, pedaqoq və digər mütəxəssislər arasında koordinasiyalı işbirliyi vacibdir.

— Fərdi Təhsil Planı: Hər bir uşağın ehtiyaclarına uyğun fərdi təhsil planı hazırlanmalıdır.

Bu yanaşmalar, nitq pozğunluğu olan uşaqların həyat keyfiyyətini artırmağa və onların sosial, emosional və tədris sahələrində daha uğurlu olmalarına kömək edə bilər.

Problemin aktuallığı. Yeniləşən, müasirləşən təhsil islahatlarının aparılması gələcək nəslin daha sağlam, yaxşı inkişaf etməsi üçün şərait yaradır. Bu baxımdan son vaxtlar nitq problemləri olan uşaqların korreksiyası üçün sensor inteqrasiyanın aktuallığı məqalədə qeyd edilir.

Problemin elmi yeniliyi. Təhsilin müasir tələblər səviyyəsində inkişaf etdirilməsində bu yanaşmalar, nitq pozğunluğu olan uşaqların həyat keyfiyyətini artırmağa və onların sosial, emosional və tədris sahələrində daha uğurlu olmalarına kömək edə bilər.

Problemin praktik əhəmiyyəti və tətbiqi. Məqalədən ali və orta ixtisas məktəblərinin müəllimləri istifadə edə bilərlər.

Ədəbiyyat

1. Sedova N.V. Nitq pozğunluğu olan uşaqlarla işdə sensor inteqrasiya metodlarından istifadənin əhəmiyyəti / N.V. Sedova, O.Yu. Tsarapkina, M.K. Şuvalova. — Mətn: dərhal // Gənc alim. - 2016. 9. 408–410 s.

2. Vygotsky L.S. Uşaq psixologiyası. Toplu əsərlər. M.: Pedaqogika, 1984. - 432 s.

3. Luria A.R. Hisslər və qavrayış, Moskva: Təhsil, 1975, 192 s.
4. Anoxin P.K. Funksional sistemlərin fiziologiyasına dair esselər Mətn. Tibb, 1975. 448 s.
5. Jinkin N.I. Nitq mexanizmləri. M.: RSFSR Elmlər Akademiyasının nəşriyyatı, 1958. 370 s.
6. Zinchenko V.P. Şüür və yaradıcılıq aktı Mətn. Slavyan mədəniyyətlərinin dilləri, 2010, 592 s.
7. Ayres E.J. Uşaq və duyğu inteqrasiyası. Gizli inkişaf problemlərini başa düşmək. Terevinf, 2009. 272 s.
8. Mamina T.M., Karpinskaya V.Yu., Şilov Yu.E. Uşaqların inkişafında sensorimotor inteqrasiyanın prinsipləri: nəzəri yanaşmaların icmalı. XXI əsrin psixologiyası: mövcud problemlər və nailiyyətlər: topla. İncəsənət. beynəlxalq tədbirin iştirakçıları elmi konf. gənc alimlər. Sankt-Peterburq: Skifia-Print, 2020, 144–155s.

С.Н. Акперова

**Сенсорная интеграция как направление психолого-педагогического
сопровождения детей с нарушениями речи
Резюме**

Результаты исследования показали, что разработка и внедрение программы психолого-педагогического сопровождения детей с нарушениями речи с использованием метода сенсорной интеграции способствовали улучшению показателей речи, произвольного внимания, произвольной памяти и произвольной регуляции деятельности, мелкой моторики рук.

S.N. Ekberova

**Sensory integration as a direction of psychological and pedagogical
support for children with speech disorders
Summary**

The results of the study showed that the development and implementation of a program of psychological and pedagogical support for children with speech impairments using the sensory integration method contributed to the improvement of speech indicators, voluntary attention, voluntary memory and voluntary regulation of activities, fine motor skills of the hands.

Redaksiyaya daxil olub: 21.08.2024

UOT 372.3/4

KİÇİKYAŞLI MƏKTƏBLƏRDƏ NİTQ POZUNTULARI VƏ ONLARIN ETİOLOGİYASI**Cəmalə Ağacan qızı Hüseynova***Bakı Qızlar Universitetinin magistranı***ORCID:** 0009-0007-1264-0047**E-mail:** cmalhuseynova@gmail.com*Açar sözlər: məktəb, şagird, öyrənmə çətinlikləri, nitq pozuntuları, inkişaf**Ключевые слова: школа, трудности в обучении, речев, разработат**Key words: school, student, learning difficulties, speech disorders, progress*

Uşaqların nitq inkişafı müəyyən mərhələlərlə inkişaf edir. Bu mərhələlərdən biri də savad təlimi dövrüdür. Bu dövr öyrənənlərin lüğət ehtiyatının artırılması, düzgün nitq vərdişlərinə yiyələnmə, nitqin prosodik tərəfinin inkişafında xüsusi yerə malikdir. Kiçikyaşlı məktəblilər həm fiziki həm psixoloji olaraq daim inkişafdadırlar. Bəzi hallarda bu inkişafda bir sıra pozuntular olur ki, bu da nitq pozuntuları ilə şərtlənir. Bəhs edilən pozuntuları bir neçə kateqoriyada toplamaq olar. Bu kateqoriyalara nəzər yetirək:

1. Endogen və ekzogen amillər. Bu terminləri digər adı ilə daxili və xarici amillər də adlandıra bilərik. Digər amillərə isə bioloji və sosial-psixoloji amillər daxildir. Ümumilikdə nəzər yetirsək nitq pozulmalarının yaranması əsasən 3 dövrdə baş verə bilər:

1. Prenatal
2. Natal
3. Postnatal

İndi isə bu dövrlərdə nitq kənarçıxmalarının yaranma səbəblərinə nəzər yetirək:

Kiçikyaşlı məktəblilərdə nitq pozuntularının yaranması anadangəlmə və ya sonradan qazınan ola bilər. Prenatal dövrdə uşağın ana bətnində olduğu müddətdə ananın keçirdiyi stress, aldığı travmalar və ya ananın keçirdiyi infeksiyon xəstəlikləri (qrip, qızılca, məxmərək, herpes) daxildir. Natal dövrdə doğuş zamanı asfiksiya. Erkən və ya gec doğuş da bu dövrdə baş verən problemlərdəndir. Postnatal dövr uşağın doğulduqdan sonrakı mərhələsidir. Bu zaman uşağın keçirdiyi infeksiyon xəstəlikləri, aldığı travmalar nitq pozuntularının yaranmasına səbəb ola bilər. Bundan əlavə ailədə çoxdillilik, irsi meyillilik, pədaqoji baxımsızlıq varsa, bu da nitq pozuntularının yaranmasına səbəb ola bilər. Qeyd etdiyimiz səbəblərdən əlavə anatomik-fizioloji faktorlar da nitq pozuntularının yaranmasına səbəb göstərir. Hər bir uşaq müxtəlif inkişaf yolunu izləyir buna görə də onların periferik nitq aparatının formalaşması və inkişafı fərqlilik təşkil edir. Buna görə də, valideyn daimi olaraq öz övladını müşahidə etməlidir. Əgər standartlara görə qiymətləndirsək, 5 yaşından sonra hələ də uşağın nitqində kənarçıxmalar varsa biz bunu bir pozuntu olaraq deyə bilərik.

Periferik nitq aparatında yaranan kənarçıxmaları aşağıdakı kimi təsnifləndirə bilərik:

- Dişlərin tam formalaşmaması;
- Dilin kiçik və ya əksinə böyük olması;
- Damağın quruluşunun normadan fərqli olması;

- Polip və adenoidin olması;
- Əzələ tonusunun aşağı və ya yüksək olması;
- Nitqin prosodik tərəfində olan problemlər (güc, tembr, intonasiya).

Kiçikyaşlı məktəblilərdə yaranan nitq pozuntularını aşağıdakı kimi təsnifləndirilə bilər:

- Şifahi nitq pozuntuları;
- Yazılı nitq pozuntuları;

Şifahi nitq pozuntularına aşağıdakılar daxildir:

1. Bradilaliya;
2. Taxilaliya;
3. Dislaliya;
4. Kəkələmə;

Yazılı nitq pozuntuları aşağıdakılardır:

1. Disqrafiya;
2. Disleksiya;
3. Diskalkulasiya.

Yuxarıda qeyd olunan nitq pozuntuları arasında ən çox rast gəlinlərdən biridə dislaliyadır. Dislaliya bir sıra səbəblərdən nitqdəki səslərin düzgün tələffüz edilməməsidir. Dislaliyanın iki forması var: funksional və mexaniki

Funksional dislaliya zamanı artikulyasiya aparatında heç bir pozuntu müşahidə edilmir. Bu nitq pozuntusunun yaranma səbəbi uşağa düzgün nitq tərbiyəsinin verilməməsidir. Belə ki, nuklear və yaxud da mürəkkəb ailə üzvlərinin uşaqla apardığı ünsiyyət zamanı ona “uşaq dili ilə” ilə yanaşmaları uşağın səsləri səhv tanımlarına və yalnız tələffüz etmələrinə gətirib çıxarır. Bundan əlavə ailədə ikidillilik də dislaliyanın yaranmasına zəmin yaradır. Məsələn: uşaq rus dilli məktəbə gedir, evdə Azərbaycan dilində danışılır amma izlədiyi cizgi filmlər başqa dillərdədir. Bu zaman uşaqda dislaliya nitq pozuntusu yarana bilər. Bu nitq pozuntusunun digər bir forması mexaniki dislaliyadır. Mexaniki dislaliya əsasən artikulyasiya aparatında olan pozuntular zamanı meydana gəlir. Bunlardan biri də dilaltı pərdənin normadan qısa olması və ya dilaltı pərdənin olmamasıdır. Bu proses dilin hərəkətini məhdudlaşdırdığı üçün bir sıra səslərin tələffüz edilməsi çətinləşir. Bundan əlavə dilin qalın və enli olması və ya qısa və ensiz olması da mexaniki dislaliyanın yaranma səbəblərindən biridir. Habelə səs tələffüzündə kənarçıxmaların yaranmasının əsas səbəblərindən biri də çənənin düzgün formalaşmamasıdır. Bu da bilavasitə dişləm anomaliyalarına gətirib çıxarır. Normal dişləm zamanı alt üst çənə alt çənəni yüngülcə örtməlidir. Bu halda əgər uşaqda dişləmin anomaliyası varsa bir sıra hallar ortaya çıxır ki, bunlara aşağıdakıları aid edə bilərik:

1. Progeniya
2. Proqnatiya
3. Açıq dişləm
4. Yan açıq dişləm

Səs tələffüzünün pozulmasına təsir edən amillərdən biri də damaq qüsurlarıdır. Belə ki, damağın çox dar və hündür olması bu prosesin digər adı qotik damaq, yastı və çox aşağıda olması da artikulyar aparatda olan pozuntulardan biridir. Qeyd etmək lazımdır ki, səs tələffüz pozulması dedikdə burada həm səslərin düzgün olmayan tələffüzü, həm də səslərin başqa səslərlə

əvəzlənməsi və səslərin nitq zamanı ixtisarı nəzərdə tutulur. Dislaliyanın korreksiyası loqopedlər tərəfindən aparılır. Bundan əlavə artikulyasiya aparatında olan kənaraxıxmaların aradan qaldırılması üçün həkimə də müraciət etmək lazım gəlir, həmçinin, ibtidai sinif müəlliminə də nitq pozuntularının aradan qaldırılmasında böyük iş düşür. İbtidai sinif müəllimi loqopedlə əməkdaşlıq etməli, kompleks işin təşkilinə təşəbbüs göstərməlidir, dərs zamanı uşağa (öyrənənə) nitq inkişafı üzrə tapşırıqlar verə və ya oxu materiallarını ona oxuda bilər. Bu zaman uşağı motivasiya etmək üçün fərqli üsullardan istifadə oluna bilər.

Kiçikyaşlı məktəblilərdə rast gəlinən digər bir nitq pozuntusu da bradilaliya və taxilaliyaadır. Bradilaliya patoloji zəiflədilmiş nitq formasıdır. Bu zaman nitq tempi zəif olur. Taxilaliya isə tam əksi olaraq patoloji sürətləndirilmiş nitq prosesidir.

Bu nitq pozuntularının yaranma səbəblərinə nəzər yetirək:

- Genetik səbəblər
- Psixoloji səbəblər
- Ekzogen səbəblər
- Qavramanın zəif olması
- Artikulyasiyanın zəif olması

Bu yaş dövründə rast gəlinən digər nitq pozuntusu disleksiyadır. Disleksiya ali psixi funksiyaların pozulması ilə şərtlənən oxu prosesinin natamam spesifik pozulmasıdır. Disleksiyanın etiologiyasına nəzər saldıqda burada həm genetik həm də ekzogen amillərin təsir etməsi diqqət çəkir.

Məktəb dövrünün ilk illərində müşahidə olunan hallar:

- Əlifba sırasını öyrənməkdə çətinlik;
- Səslərin qarşılığı olan hərflərdə çətinlik;
- Hecalamada çətinlik;
- Yazılı sözləri səsləndirmədə çətinlik;
- Yazı yazarkən çətinlik, yazarkən əlavə hərflər artırmaq və tam əksi, hərfləri əksik yazmaq;

Bəzən oxuma və yazmadakı çətinliyi qismən aradan qaldıra bilən uşaqlarda disleksiyanın fərqi varmaq çətin olsa da, 5-6-cı sinifə gəldikdə

- Səsli oxumada çətinlik, sözlərin sonunu deməmə;
- Yavaş, ya da səhv oxuma;
- Yazıda çox sayda imla səhvləri (Cümlənin sonunda nöqtə qoymamaq, cümlə başındakı hərfi böyük yazmamaq və s.)
- Sözlərin doğru mənalarını bilməmək;
- Simvolları öyrənməkdə çətinlik çəkdiyi üçün riyaziyyat dərində çətinlik çəkmək və s.

Problemin aktuallığı. Məqalənin aktuallığı ondan ibarətdir ki, ibtidai sinif şagirdlərində öyrədənələr, şifahi nitq ilə özünüifadə zamanı hansı nitq kənaraxıxmaları ilə qarşılaşa bilərlər və onların qarşısını necə ala bilərlər.

Problemin elmi yeniliyi. Bu məqalədə ayrı-ayrı yazı nümunələrinin xüsusiyyətləri öyrənilmiş və onlar haqqında geniş məlumat verilmişdir.

Problemin praktik əhəmiyyəti və tətbiqi. Məqalədən orta ümumtəhsil məktəblərinin müəllim heyəti, tələbə və magistratlar istifadə edə bilərlər.

Ədəbiyyat

1. Kərimov Y.G. Ana dilinin tədrisi metodikası. Bakı: Nasir, 2003.
2. Rəhimov A.N. Ana dilinin tədrisi metodikası. Bakı, 2003.
3. A.Axundov Azərbaycan dilinin fonemlər sistemi, Bakı, 1973
4. O.B.Pravdina. Loqopedia M, 1969.

Д.А. Гусейнова

**Речевые нарушения и их этиология, встречающиеся в начальной школе
Резюме**

Данная статья посвящена речевым нарушениям, встречающимся у учащихся младших классов. Здесь представлена подробная информация о речевых патологиях и их причинах. Также в статье упомянуты основные особенности речевых патологий.

J.A. Huseynova

**Speech disorders and their etiology found in elementary schools
Summary**

This article is related to speech disorders found in elementary school students. Here is detailed information about speech pathologies and their causes. Also, the main features of speech pathologies are mentioned in the article.

Redaksiyaya daxil olub: 20.06.2024

İNKLÜZİV TƏHSİLDƏ ƏMƏKDAŞLIQ MODELLƏRİNİN ƏHƏMİYYƏTİ**Günay Suliddin qızı Qəhrəmanlı***Azərbaycan Dövlət Pedaqoji Universitetinin magistrantı***ORCID:** 0009-0008-6504-5142**E-mail:** qehramanligunay@gmail.com

Açar sözlər: müəllim-valideyn, məktəb-icma, əməkdaşlıq modellərinin əhəmiyyəti, inklüziv təhsil, təhsil

Ключевые слова: учитель-родитель, школа-сообщество, обеспечение моделей сотрудничества, инклюзивное образование, образование

Key words: teacher-parent, school-community, provision of cooperation models, inclusive education, education

İnklüziv təhsil ümumi təhsilin hamı üçün əlçatan olmasını nəzərdə tutan və bütün uşaqların ehtiyaclarına uyğun həyata keçirilən təhsil prosesidir. Bu proses əlilliyi olan uşaqların təhsilə cəlb olunmasını təmin edən ən etibarlı vasitədir. İnklüziv təhsil hər bir uşağın təhsil zamanı ortaya çıxan bütün ehtiyaclarının ödənilməsinə təmin edən metodologiyaları inkişaf etdirməyə yönəlib. Onun başlıca məqsədi tədris zamanı uşaqların təhsil və təlim ehtiyaclarının ödənilməsinə reallaşdırmaqdır. Onu ənənəvi təhsildən fərqləndirən ən başlıca cəhət isə istər sağlam, istərsə də sağlamlıq imkanları məhdud uşaqların bərabər təhsil alma hüquqlarını təmin etməklə cəmiyyətdə sosial bərabərliyin qorunması, bu uşaqların təhsil və başqa xüsusi ehtiyaclarının ödənilməsinə nail olunmasıdır.

İnklüziv təhsil ümumi təhsilin hamı üçün əlçatan olmasını özündə ehtiva edən, bütün uşaqların müxtəlif ehtiyaclarının uyğunlaşdırılmasına əsaslanan inkişaf prosesi, habelə əlilliyi olan uşaqların təhsilə cəlb edilməsinin təminatçısıdır. Prosesi mütəşəkkil şəkildə həyata keçirmək üçün inklüziv təhsilin daha sadə və asan formada təşkilinə nail olmaq bu sahədə xidmət göstərən insanların birgə fəaliyyətindən asılıdır. İnklüziv təhsil əlilliyi olan şəxslərin təhsil hüququnun təminatına, eyni zamanda cəmiyyətə sağlam düşüncə ilə inteqrasiyasına şərait yaradan və dünyada geniş yayılan bir təhsil təcrübəsidir. Azərbaycan Respublikasında da sağlamlıq imkanlarından asılı olmayaraq, hər bir vətəndaşın təhsil alma hüquqlarına bərabər şərait yaradılmışdır.

Birləşmiş Millətlər Təşkilatının (BMT) “Əlillərin hüquqları haqqında” Konvensiyası əlilliyi olan şəxslərin təhsil hüquqlarının bir çox tərəflərini əhatə edir və inklüziv təhsilin hər kəs üçün ən yaxşı təhsil mühiti olduğunu təşviq edir. Eynilə, BMT-nin “Uşaq Hüquqları Konvensiyası”nın 28-ci maddəsi hər bir uşağın təhsil hüququnu tanıyır və bərabər imkanlar əsasında bu hüququn həyata keçirilməsi dəstəkləyir. Adıçəkilən maddə bildirir ki, təhsil uşağın şəxsiyyətinin, istedadının, əqli və fiziki bacarığının inkişaf etdirilməsi, insan hüquqlarına və əsas azadlıqlara, azad cəmiyyətdə sülh, dostluq, anlaşma, tolerantlıq və bərabərlik içində həyata, ətraf mühitə hörmət tərbiyə edilməsinə yönəldilməlidir. Bu əsasda, əlilliyi olan uşaqların əlilliyi olmayan uşaqlarla birlikdə təhsilə cəlb edilməsi xüsusilə nəzərə alınır. Bundan başqa, BMT-nin Dayanıqlı İnkişaf Məqsədi hamı üçün inklüziv və bərabər keyfiyyətli təhsilin təminatını vurğulayır.

Milli qanunvericilikdə “Təhsil haqqında” Azərbaycan Respublikası Qanununun 5-ci maddəsi

dəsinə əsasən, dövlət cinsindən, irqindən, dilindən, dinindən, siyasi əqidəsindən, etnik mənsubiyyətindən, sosial vəziyyətindən, mənşəyindən, sağlamlıq imkanlarından asılı olmayaraq, hər bir vətəndaşa təhsil almaq imkanının yaradılmasına və ayrı-seçkiliyə yol verilməməsinə təminat verir. Həmçinin, Azərbaycan Respublikası Prezidentinin 2017-ci il 14 dekabr tarixli 3498 nömrəli Sərəncamı ilə təsdiq edilmiş “2018-2024-cü illərdə Azərbaycan Respublikasında sağlamlıq imkanları məhdud şəxslər üçün inklüziv təhsilin inkişafı üzrə Dövlət Proqramı” sağlamlıq imkanları məhdud şəxslərin təhsil hüququnu təhsilin bütün pillələri üzrə digər şəxslərlə bərabər səviyyədə təmin etməyi və onların təhsili üçün maneəsiz mühit yaratmağı əsas məqsəd kimi qəbul edir.

Buna əsaslanaraq, beynəlxalq və milli öhdəliklərin yerinə yetirilməsi istiqamətində təhsil sistemində əhəmiyyətli işlər görülür. Ölkədə keyfiyyətli inklüziv təhsili təmin etmək məqsədilə inklüziv sinif təşkil edilən ümumi təhsil müəssisələrinin şəbəkəsi genişləndirilir, Azərbaycanda əlilliyi olan uşaqların təhsil hüququnun təminatına dəstək verilir, inklüziv təhsilin keyfiyyəti artırılır və məktəblərdə kadr potensialı gücləndirilir.

Bildiyimiz kimi, inklüziv təhsil şagirdlərə yalnız akademik biliklərin öyrədilməsi ilə məhdudlaşmır, həm də onların sosial mühitdə iştirakına və cəmiyyətin inklüziv olmasına ilk addım kimi müəyyənləşdirilir. Lakin əlilliyi olan uşaqların ümumi təhsil sinfində təhsil alması hələ onların təlim prosesində şagirdlərlə birgə fəaliyyətlərdə iştirakına dəlalət etmir. Şagird təlim prosesində fəal iştirak etmirsə, ona sinif müəllimi, yaxud korreksiyaedici pedaqoq tərəfindən verilən tapşırıqları fərdi qaydada edəcəksə, onun sinifdə emosional və sosial inklüziviyası, eləcə də tipik inkişaf edən sinif yoldaşları ilə ahəngdar qarşılıqlı münasibəti və gələcəkdə inklüziv cəmiyyətin qurulması üçün heç bir iş görülməyəcək. [3, s30]

Tədqiqatlar göstərir ki, inklüziv təhsilin inkişaf etdiyi ölkələrdə məktəblərdə inklüziv təhsilin həyata keçirildiyi göstərilə də, əlilliyi olan şagirdlər ümumi sinfin yaxınlığındakı resurs otağında təhsil alır və çox məhdud vaxt çərçivəsində öz sinif yoldaşları ilə birgə təlim prosesinə qatılırlar. Baxmayaraq ki, qanunvericilikdə əlilliyi olan şagirdlərin məktəbdə olduqları müddətin 80 faizinin ümumi təhsil sinfində keçirilməsinin vacib olduğu qeyd edilmişdir. [3, s31]

Qeyd olunanlara əsaslanaraq belə qənaətə gəlmək olar ki, inklüziv siniflərdə bütün şagirdlərin birgə təlim prosesində iştirakı, onların bir-biri ilə və müəllimləri ilə sıx qarşılıqlı münasibətinin olması inklüziv təhsil çərçivəsində vacibdir. Bununla yanaşı, ənənəvi pedaqoji metodlar və müəllim kompetensiyası ilə müxtəlif məhdudluğu olan şagirdlərin birgə təlimdə iştirakının təmin olunması bir çox halda mümkün olmur. [3, s31]

Hər hansı məktəbi inklüziv məktəbə çevirmək üçün müəllimlər, korreksiyaedici pedaqoq, məktəb rəhbərləri və icma birlikdə mürəkkəb bir yol qət edir. Müəllimlərin ən yaxşı öyrəndiyi mühit onlara dəstək verən, inam və paylaşma mədəniyyətinin olduğu və birlikdə öyrəndikləri münbit mühitdir. Müəllimlər onlara kifayət qədər dəstək göstərildiyini bildikləri zaman, yeni tədris strategiyalarını təcrübədən keçirməyə daha həvəsli olurlar və tədris və öyrənmə prosesinin təkmilləşdirilməsində, bununla da təhsilalanların təlim nəticələrinin yaxşılaşdırılmasında daha fəal iştirak edirlər. Məktəblərdə müəllimlərin təlim icmalarının yaradılması əməkdaşlıq mədəniyyətinin yaradılmasına stimül verə bilər.

Birgə tədris ekspertləri və müəllifləri Marilin Frend və Linne Kuk-un fikrincə, “Birgə tədris bir qrup tələbə üçün ilk növbədə bir sinif otağında və ya iş məkanında qarşılıqlı əlaqə ilə müəyyən məzmun və ya məqsədlər üçün müqavilə bağlayan iki və ya daha çox müəllimi əhatə

edir. Birgə tədris əlilliyi olan şagirdlərə, miqrantlara, fərqli dil və dinə mənsub şagirdlərə, istedadlı şagirdlərə və ya ümumi təhsil sinifində təlimat vermək üçün həyata keçirilə bilər. Sınıf otaqları getdikcə müxtəlifləşdikcə, birgə tədris müəllimlərə bütün tələbələrin ehtiyaclarını səmərəli şəkildə qarşılamağa imkan verir. Müəyyən edilmiş təlim əməkdaşlıq modellərinə aşağıdakılar daxildir. [2, səh.543]



• **Bir nəfər təlim verir, digəri yardım edir.** Bu modeldə müəllimlərdən biri öyrədici funksiyanı daşıyır, digəri isə fərdi yardım və uşağın yoxlanmasını təmin edir. Bu cür dərslərin aparılması bir sinfin uşaqlarına iki müəllimin dərslər deməyi üçün uyğun şərait olduqda, bəzən isə iki fərqli sinfin bir qrupda cəmləşdirildiyi xüsusi hallarda məqsədəuyğundur. Ancaq iki fərqli sinfin olduğu halda bu üsulun təlimə effektiv yanaşma olmasına dair nümunələr olduqca nadirdir.

• **Stasionar təlim.** Uşaqlar sinif otağında müxtəlif “dayanacaqlarda” olmaqla təlim aparmaq üçün iki və daha artıq qruplara ayrılır. Hər iki müəllim bir qrupdan digərinə hərəkət edərək (və ya qruplar müəllimlərə uyğun hərəkət edir) öz peşə bacarığına uyğun olaraq fərqli məzmunları və ya eyni məzmunun fərqli hissələrini öyrədir. Bu model böyük sinif otağında birləşdirilmiş iki sinfin olduğu və ya bir sinifdə iki müəllimin olduğu vəziyyətlərdə effektiv ola bilər.

• **Paralel təlim.** Bu model yalnız iki müəllimin mövcud olduğu tək sinif üçün uyğundur. Paralel təlim zamanı müəllimlər sinfi iki eynicinsli hissəyə ayırır və eyni dərsləri öz qrupuna izah etməyə çalışır. Burada əsas üstün cəhətlərə qrupların daha kiçik olması, daha çox uşağın iştirakına nail olunması və bəzi uşaqların hansısa müəllimin təlim metoduna üstünlük verdiyi şə-

raitdə seçim şansının mövcudluğu aid edilə bilər. Müəllimlər də bu zaman müəyyən uşaq qrupuna daha çox uyğun gələn təlim metodundan (məsələn, daha çox vizual və ya mətn əsaslı) istifadəyə üstünlük verə bilər.

• **Alternativ təlim.** Sinif daha böyük və kiçik olmaq üzrə iki qrupa bölünür. Müəllimlərdən biri böyük qrupa, digəri isə kiçik qrupa dərs deyir. Daha kiçik qrup müxtəlif məqsədlər üçün istifadə oluna bilər. Biliyin yenidən bərpası bu məqsədlərdən ən birincisi olsa da, daha yüksək nailiyyətləri olan və ya kurikulumun müəyyən bir hissəsinə xüsusi maraq göstərən uşaqların tədrisini zənginləşdirmək də buraya aid edilə bilər. Əsas diqqət edilməli olan məqam həmin kiçik qrupun işləməkdə çətinliyi olan xüsusi uşaqların bir araya gətirildiyi qrup olaraq görülməsinə əngəl olmaqdır. Bu model ən uyğun şəkildə iki müəllimin olduğu tək sinfə tətbiq edilsə də, bəzi hallarda birləşmiş siniflər üçün də məqsədəuyğun ola bilər.

• **Komanda şəklində təlim.** Hər iki müəllim təlimçi rolunu bərabər şəkildə paylaşır. Komanda şəklində təlim keçirilməsi iştirakçıların da cəlb oluna biləcəyi müdaxilə imkanlarının mövcudluğu şəraitində effektiv olur. Həmçinin hər iki müəllimin də qatqıları olacağından, bu metod mövzunun daha dərin təqdim olunmasına yardım edir. Bu cür öyrətmə metodu informasiyanın daha izahedici şəkildə təqdiminin önəmli olduğu vəziyyətlərə uyğundur. Həm tək, həm də birləşmiş siniflərdə tətbiq oluna bilər.

Kuk və Frend (1995) tərəfindən birbaşa adı çəkilməyən təlim əməkdaşlıq metodlarından biri də **fərdi konsultasiya** hesab olunur. Fərdi konsultasiyalar uşaqların fərdi tapşırıqlar üzərində işlədiyini hallarda baş tuta bilər. Uşaqlar öz tapşırıqları üzərində heyət üzvlərinin məsləhət və yardımları ilə fərdi şəkildə (məsələn, məktəb kitabxanasında) məşğul ola bilərlər. Sinif təlimlərinin bu cür seanslarla birləşdirilməsi şagirdin spesifik tapşırıq üzərində digər müəllimlərin fikirlərini öyrənmə bilməsi baxımından faydalı ola bilər.

Əməkdaşlıq eyni məqsədə çatmaq üçün birlikdə işləyən iki və ya daha çox mütəxəssisin ünsiyyətidir. Buradakı başlıca məqsəd müəllim və valideyn əməkdaşlığının müəllim tərəfindən qurulması, şagird, müəllim və valideyn birliyinə komanda kimi yanaşılmasıdır. Çünki təhsilverənlərin təhsilalanlar üçün yaratdığı imkan və şəraitin davamlı olması, müəllim və valideynin birgə hərəkət etməsi, şagirdlərin psixoloji vəziyyətinə hər zaman diqqət yetirilməsi lazımdır. Bəzi hallarda komanda işinə psixoloq və ya korreksiyaedici pedaqoq da qatıla bilər. Lakin başlıca məqsəd onların birlikdə hərəkət etməsi və şagirdə eyni cür yanaşmasıdır.

İnklüziv sinfə təyin olunan korreksiyaedici pedaqoqla müəllimin əməkdaşlığı əlilliyi olan uşağın gələcək inkişafı üçün çox əhəmiyyətlidir. Şagirdin ümumi fiziki inkişafı, eşitmə və görmə vəziyyəti, psixikoqnitiv proseslərin inkişaf səviyyəsi, nitqin inkişaf səviyyəsi, sosial-emosional inkişafı və özünə xidmət bacarıqlarının inkişaf səviyyəsi müşahidə olunur və çatışmazlıqlara əsasən fərdi təlim planı hazırlanır. Fərdi tədris planının hazırlanmasında müəllimlər, korreksiyaedici pedaqoq, məktəbin psixoloqu və valideynin əməkdaşlığı mühümdür. Çünki, şagirdin gələcək inkişafında atılacaq addımlar fərdi tədris planına əsasən həyata keçiriləcək. Bundan əlavə, qiymətləndirmə, planlaşdırma, emosional dəstək, problem həlli və təlim dəstəyi kimi mövzularda korreksiyaedici pedaqoq və müəllimlərin əməkdaşlığı xüsusi əhəmiyyət kəsb edir. Korreksion pedaqoq sinifdə inklüzivliyin təmin edilməsi və planlaşdırmanın həyata keçirilməsində müəllimlərə praktiki məsləhətlər və dəstək göstərə bilər. Korreksion pedaqoq sinifdə müəllimlə birgə işləyib, fərqli fiziki və əqli imkanlı uşaqların və onların yaşadılarının təlim prosesinə və inklüziviyaya cəlb edilməsini təmin edir. Bu prosesin daha səmərəli olmasında

müəllim və korreksion pedaqoqun əməkdaşlığı mühüm əhəmiyyət kəsb edir.

Bizə məlumdur ki, inklüziv məktəblərin inkişafı təcrid olunmuş şəkildə baş vermir. Bunun üçün müəllimlər arasında əməkdaşlıq vacibdir. Lakin əlilliyi olan uşaqların təhsili üçün sadəcə müəllimlər məsuliyyət daşımır. Biz inklüziv təhsilə sistemli yanaşma təmin etməklə əlilliyi olan və əlilliyi olmayan uşaqların valideynləri yaxud qəyyumlarının və icmanın dəstəyinə ehtiyac duyuruq. İcma dedikdə uşaqların yaşadıkları ərazi sakinləri, yerli hökumət, vətəndaş cəmiyyəti və məktəbin yerləşdiyi inzibati ərazidə yaşayan insanlar nəzərdə tutulur. Bu icma üzvləri ilə birlikdə işləmək inklüziv məktəblərin təkmilləşməsinə böyük təsir göstərir.

Əlilliyi olan uşaqların həyatında ailənin rolu çox vacibdir. Ailələr və icma əlilliyi olan uşaqların xüsusilə də erkən yaşlarında inkişafında mühüm rol oynayır. Uşağı ən yaxşı tanıyan şəxslər valideynlər və ailə üzvləridir. Onlar uşağın şəxsiyyətini, davranışını, öyrənmə tərzlərini, maraqlarını və ehtiyaclarını yaxşı bilirlər. Valideynlə məsləhətləşmə müəllimə uşaq barədə hər tərəfli məlumat toplamağa və təlim və tərbiyə daha yaxşı qurmağa kömək edir. Valideynlər uşağın davamlı inkişafına və öyrənməsində mühüm rol oynayır. Valideynlərin sinif otağında uşağa kömək etməsi də müəllim-valideyn əməkdaşlığı üçün yol ola bilər. Inklüziv təhsilin düzgün təşkili üçün müəllim və valideynlərin əməkdaşlığı və öyrənmə strategiyalarının birləşməsi əhəmiyyətlidir. Əməkdaşlıqda hər iki tərəf bir-birindən gözləntisini bilməlidir. Səmərəli müəllim-valideyn əməkdaşlığında səbiri bir yanaşma və planlaşdırmanın sistemliliyi çox önəmlidir.

Uşaqlar məhz ümumi icma kontekstində təhsil alır, yaşayır və öyrəndiklərini məhz bu kontekstdə tətbiq edirlər. Təhsil alanın əhatə olunduğu kontekst barədə məlumatlı olmaq, müəllimləri dərslər planlaşdırılmasında istifadə biləcəkləri zəngin informasiya ilə təmin edir. Məktəblər icmanın malik olduğu dəyərli resurslardan istifadə edərək əlilliyi olan uşaqlara adekvat dəstək təmin edə bilirlər. İcma inklüziv təhsilin genişlənməsi və təşviqi üçün geniş maarifləndirmə və təşviqat kompaniyaları keçirə bilər. Bundan əlavə, yerli hökumət və vətəndaş cəmiyyəti əlilliyi olan uşaqlara zəruri dəstək təmin edə bilirlər. İnam mühiti və müsbət atmosferin yaradılması uğurlu əməkdaşlıq münasibəti üçün vacibdir. İcma üzvləri arasında onların məktəbin təkmilləşdirilməsi prosesində təsir gücünə malik olduqları hissini yaratmaq lazımdır. Müəllimlərin, valideynlərin və icmanın birlikdə işləyə biləcəyi yolları müəyyən etmək əlilliyi olan uşaqların məktəbdə inteqrasiyasını və sosiallaşmasına böyük təsir göstərir.

Valideynlərlə və icma ilə əməkdaşlıq strategiyaları aşağıdakılardır:

- **Valideynlər və icma üzvləri ilə əməkdaşlıq üçün əlverişli və müsbət mühitin yaradılması.** Əvvəldən inam mühiti və müsbət atmosferin yaradılması uğurlu əməkdaşlıq münasibəti üçün vacibdir. Valideynlər və icma üzvləri üçün münbit mühit yaratmağa başlamaq üçün bu proqram müddətində təqdim etdiyimiz bəzi məşğələlərdən istifadə edə bilərsiniz.

- **Valideynləri təhsilin planlaşdırılmasında fəal iştirakçılara çevirmək üçün onlarla işləmək.** Vaxtaşırı valideyn-müəllim görüşləri keçirmək və uşağın irəliləyişi barədə mütəmadi olaraq məlumatlar vermək. Valideynlər çox vaxt müəllimlərə sual yağdırır və bəzən isə şikayətlər edə bilirlər. Valideynlərin cəlb olunması üçün faydalı tövsiyələrdən biri "Onlar soruşmadan cavab vermək"dir. Bunu etmək üçün siz valideynlərə ardıcıl və stabil əsasda yenilənmiş məlumatlar göndərə bilərsiniz. Uşağı bu informasiya mübadiləsinə cəlb etməyi unutmayın.

- **Əlilliyi olan uşaqların inteqrasiyası və hüquqları barədə məlumatları bölüşmək üçün əlilliyi olmayan uşaqların valideynləri ilə məlumatlandırma sessiyası keçirmək.** Onların əlilliyi olan uşaqların ailələrini başa düşmələrinə kömək etmək üçün interaktiv məşğələ

keçirin.

- **İcma üzvləri arasında onların məktəbin təkmilləşdirilməsi prosesinin sahibləri olduğu hissini yaratmaq.** Məktəbin təkmilləşdirilməsinin planlaşdırılmasına, məktəb dəyərlərinin formalaşdırılmasına valideynləri və icmanı cəlb edin.

- **İrqiindən, dilindən, dinindən, siyasi əqidəsindən, etnik mənsubiyyətindən, sosial vəziyyətindən, mənşəyindən asılı olmayaraq maarifləndirmə işi aparmaq.** Yerli dövlət strukturlarını, valideyn assosiasiyalarını və vətəndaş cəmiyyəti nümayəndələrini dəvət etmək. İcmadan iştiraka və inklüzivliyə mane olan əngəlləri aradan qaldırmaq üçün tövsiyələr alın

- **İcma və məktəb tədbirləri vasitəsilə əməkdaşlıq üçün müntəzəm imkanlar yaratmaq.** Mütəmadi görüşlər keçirməklə birlikdə işləmək ənənəsini qoruyun. Qarşıya çıxan məsələləri müzakirə edin, əldə olunan irəliləyişi qeyd edin, müəllimlərin və icmanın birlikdə işləyə biləcəyi yolları müəyyən edin

Müəllim və inklüziv təhsilin təşviqatçılarından aşağıdakı addımlar gözlənilir:

- Valideynlərə övladlarının təlim nailiyyətləri barədə mütəmadi məlumat vermək;
- Hansı uşağın məktəbə getmədiyini və niyə getmədiyini öyrənmək və onları məktəbə gətirmək məqsədilə icma rəhbərləri ilə işləmək;
- Inklüziv təhsilin dəyərini və məqsədini şagirdlərin valideynlərinə izah etmək;
- Şagirdləri ekskursiya və tədbirlər vasitəsilə icma ilə qarşılıqlı təmasa hazırlamaq;
- Valideynləri və icma üzvlərini dərsləri müşahidə etməyə dəvət etmək.

Məqalədə qeyd edilən fikirləri ümumiləşdirərək qeyd etmək olar ki, inklüziv təhsil şagirdləri sosiallaşdırır. Inklüziv təhsil irqindən, dilindən, dinindən, siyasi əqidəsindən, etnik mənsubiyyətindən, sosial vəziyyətindən, mənşəyindən asılı olmayaraq bütün şagirdlərin təhsil almaq imkanını vurğulanır. Müəllim, şagirdlə işləyən digər mütəxəssislər, valideyn və icma müxtəlif əməkdaşlıq modellərindən və əməkdaşlıq strategiyalarından istifadəsi inklüzivliyin inkişafına gətirib çıxarır.

Problemin aktuallığı. Inklüziv təhsil müasir dövrün aktual məsələlərindəndir. Inklüziv təhsilin inkişafı üçün müəllim, korreksiyaedici pedaqoq, psixoloq, valideyn və icmanın düzgün əməkdaşlıq strategiyası qurması və düzgün əməkdaşlıq modellərini seçməsi mühüm amildir.

Problemin elmi yeniliyi. Inklüziv təhsilin uğurlu tətbiqində müəllim, korreksion pedaqoq, psixoloq, valideyn və icmanın əməkdaşlıq strategiyaları və əməkdaşlıq modellərinin bilməli və inklüziv təhsilin tətbiqində istifadə etməlidir.

Problemin praktik əhəmiyyəti və tətbiqi. Inklüziv təhsildə əməkdaşlığın düzgün qurulması şagirdləri məktəbdə sosiallaşması və inteqrasiyasında mühüm rol oynayır. Məktəbdə inklüzivliyin səmərəli tətbiqi müəllim, korreksiyaedici pedaqoq, psixoloq, valideyn və icmanın birlikdə əməkdaşlığı həm şagirdlərin həm də pedaqoji prosesin inkişafında mühüm əhəmiyyət kəsb edir.

Ədəbiyyat

1. Loreman T., Deppeler J., Harvey D. Sinifdə müxtəlifliyin dəstəklənməsi üçün təcrübi təlimatlar, 2005, 96-108 s.

2. Paulsrud, D., & Nilholm, C. Teaching for inclusion—a review of research on the cooperation between regular teachers and special educators in the work with students in need of special support. *International Journal of Inclusive Education*, 27(4), 2023, 541-555 s.

3. Xələfov A. İnklyüziv siniflərdə tətbiq olunan pedaqoji metodların təhlili. Azərbaycan məktəbi.No 3 (704), 2023, 25–38 s.

4. TİPİİ. “İnklyüziv sinifdə təlimin təşkili” mövzusunda ixtisasartırma proqramının Oxu materialı, 60-67 s.

5. <https://arti.edu.az/f%99aliyy%99timiz/m%99zmun-v%99-qiy%99tl%99ndirm%99/inkluziv-t%99hsil/>

Г.С. Гахраманлы

Важность моделей сотрудничества в инклюзивном образовании**Резюме**

В статье говорится о важности внедрения инклюзивного образования и важности сотрудничества в реализации инклюзивного образования. Продвигает идею о том, что инклюзивное образование является лучшей средой обучения для всех. Для достижения успешного развития инклюзивного образования учителя могут получить помощь специалистов, работающих в школах, таких как коррекционные педагоги и психологи. Таким образом, в составлении индивидуального учебного плана участвуют педагог, коррекционный педагог и школьный психолог. Успешное сотрудничество этих специалистов во многом способствует развитию студента. Учителя, коррекционные педагоги, руководители школ и общественность вместе проходят сложный путь, чтобы обеспечить инклюзивность и адаптацию ребенка с ограниченными возможностями к школе. Существуют разные модели сотрудничества учителей. Школы должны использовать возможности родителей и сообщества для развития инклюзивного образования, а родители должны вовлекать сообщество в этот процесс. В статье подчеркивается важность терпеливого подхода и систематического планирования в эффективном сотрудничестве учителей и родителей. Кроме того, в статье подчеркивается роль общества в интеграции и социализации детей с ограниченными возможностями в школе. В статье также освещаются стратегии сотрудничества родителей и сообщества, а также шаги, которые учителя и сторонники инклюзивного образования должны предпринять при обучении и обучении детей с ограниченными возможностями.

G.S. Qahramanlı**The importance of collaborative models in inclusive education
Summary**

The article talks about the importance of the implementation of inclusive education and the importance of cooperation in the implementation of inclusive education. Promotes that inclusive education is the best learning environment for all. In order to achieve the successful development of inclusive education, teachers can get help from specialists working in schools, such as correctional pedagogues and psychologists. Thus, this teacher, correctional pedagogue and school psychologist participate in the establishment of an individual curriculum. The successful cooperation of these specialists greatly supports the development of the student. Teachers, correctional pedagogues, school leaders, and the community travel a complex path together to ensure the inclusion and adaptation of a child with disabilities to school. There are different models of cooperation of teachers. Schools should use the power of parents and the community to develop inclusive education, and parents should involve the community in this process. The article emphasizes the importance of a patient approach and systematic planning in effective teacher-parent cooperation. In addition, the article emphasizes the role of the community in the integration and socialization of children with disabilities in school. The article also highlights parent and community collaboration strategies and steps teachers and inclusive education promoters should take when educating and teaching children with disabilities.

Redaksiyaya daxil olub: 26.08.2024

TƏDRİSDƏ STEAM YANAŞMASI
STEAM ПОДХОД В ОБРАЗОВАНИИ
STEAM APPROACH IN EDUCATION

UOT 37.0

TƏDRİSDƏ STEAM YANAŞMASI VƏ ONUN ŞAĞIRD BACARIQLARININ
İNKİŞAFINA TƏSİRİ

Aysel Xanoğlan qızı Mirzəyeva

SABAH qrupları, Azərbaycan Dövlət Pedaqoji Universitetinin magistrantı

ORCID: 0009-0007-4125-3556

E-mail: mizyvaaysel@gmail.com

Açar sözlər: STEAM təhsili, fənlərarası inteqrasiya, yaradıcılıq, yenilik, problem həll etmə

Ключевые слова: STEAM-образование, междисциплинарный интеграция, креативность, инновации, решение проблем

Key words: STEAM education, interdisciplinary integration, creativity, innovation, problem-solving

Günümüzün təhsil sistemi dəyişən texnologiya və iş dünyasının tələbatlarına uyğun olaraq inkişaf etməlidir. Bu səbəblə, son illərdə STEAM (Science, Technology, Engineering, Arts, Mathematics) dərsləri adlanan təcrübəçi bir təhsil modeli populyarlığını artırıb. STEAM dərsləri, bilik və bacarıqları tənzimləmək üçün bir neçə sahədə (Elm, Texnologiya, Mühəndislik, İncəsənət, Riyaziyyat) birlikdə çalışan, təcrübəyəyönlü bir təhsil modelidir. İstifadəsi yüksək texnologiya və interaktiv təlimat vasitələri ilə baş verir, tələbələrin problem həll etmə və yaradıcılıq bacarıqlarını inkişaf etdirməsinə kömək edir.

STEAM dərsləri tərəfindən təşkil edilmiş təlimat proqramları, tələbələrə reallıqla əlaqəli məsələləri həll etmək üçün bilik və bacarıqlarını birləşdirərək müxtəlif sahələrdə məlumat almaqın və tətbiq etmənin əsaslarını verir. Bu, onların yaradıcılıqlarını və məsuliyyət hissələrini artırır və onları həyat təcrübəsində daha müvəffəqiyyətlərə gətirir.

STEAM təlimi əlavə olaraq ən son texnologiyalardan faydalanır və müasir iş dünyasının tələbatlarını qarşılayan beynəlxalq səviyyədə mütəxəssislərin yetişdirilməsinə kömək edir. Bu təhsil modeli, tələbələrə müxtəlif sahələrdə müxtəlif rollarda çalışmağı öyrətirir və onların təhsil və karyera üçün hazırlığını gücləndirir.

Ümumiyyətlə, STEAM dərsləri tələbələrə reallıqla əlaqəli məsələləri həll etmək və yaradıcılıq bacarıqlarını inkişaf etdirmək üçün effektiv və interaktiv bir yoldur. Bu, onları müxtəlif sahələrdə müvəffəqiyyətlərə aparan bir yola salır və onları müasir dünyanın tələblərinə cavab verməyə hazırlayır.

Ölkəmizdə Birinci vitse-prezident Mehriban Əliyevanın təşəbbüsü və Elm və Təhsil Nazirliyinin Təhsil İnstitutunun dəstəyi ilə “STEAM Azərbaycan” layihəsi 2019-2020-ci tədris ilindən fəaliyyətə başlayıb. STEAM layihəsinin əsas məqsədi Respublikanın ümumtəhsil məktəblərində təhsil alan şagirdlərdə XXI əsr bacarıqlarını – yaradıcılıq, tənqidi düşünmə, əməkdaşlığın inkişaf etdirilməsi, praktik məşğələlər vasitəsilə elmi, texniki biliklərin gündəlik həyatda tətbiqini şagirdlərə göstərməklə yanaşı, onlara mühəndislik sənətləri öyrətmək, müxtəlif proqramlaşdırma dillərini tətbiq etməklə müasir İKT avadanlıqlarından istifadə edə

bilmə qabiliyyətlərini yüksəltməkdir. Layihə ölkəmizdə 6-cı siniflərdən başlayaraq STEAM tətbiq olunan məktəblərdə tədris olunur. 2023-2024-ci tədris ilində etibarən Respublika üzrə STEAM layihəsi 400 məktəbdə tətbiq olunur. Əhatə dairəsinin genişləndirilməsi çərçivəsində ölkə üzrə 25 STEAM Mərkəzinin istifadəyə verilib.

STEAM inteqrasiyalı öyrənmə modelinin müxtəlif bacarıqlara təsirini müəyyən edən araşdırmalara nəzər saldıığımız zaman əsas tapıntıları aşağıdakı kimi ümumiləşdirə bilərik. Kang və Kim (2014) xüsusi istedadlı tələbələr üçün hazırlanmış STEAM inteqrasiya olunmuş öyrənmə modelinin tələbələrin yaradıcı problem həll etmə bacarıqlarına müsbət təsir etdiyini qeyd etdilər. Bundan əlavə, tələbələr üçün hazırlanmış beyin əsaslı STEAM proqramlarının elmdə xüsusi istedadlı kimi müəyyən edilən tələbələri əhəmiyyətli dərəcədə təkmilləşdirdiyi göstərilmişdir (Ryu və Lee, 2013). STEAM əsaslı inteqrasiya olunmuş təhsil proqramını həyata keçirən başqa bir proqramda bunun ibtidai sinif şagirdlərinin yaradıcı şəxsiyyətlərinin inkişafına müsbət təsir göstərdiyi aşkar edilmişdir (Kwon, Nam, & Lee, 2012). Başqa bir araşdırmada isə ibtidai məktəblərdə istifadə edilən STEAM proqramının şagirdlərin yaradıcı şəxsiyyətlərinin yaradılmasında və yaradıcı problem həll etmə qabiliyyətlərinin inkişafında təsirli olduğu müəyyən edilmişdir (Kim və digərləri, 2014). Son araşdırmalara nəzər saldıqda, Erol və digərlərinin (2022) 68 məktəbəqədər (6-6,5 yaş) şagird ilə həyata keçirdiyi nağıllarla həyata keçirilən dizayn prosesinə əsaslanan STEAM fəaliyyətlərinin şagirdlərin yaradıcılıq qabiliyyətini artırdığı müəyyən edilmişdir. Yenə də Lu (2022) STEAM kurikulumunun tələbələrin yaradıcılıq bacarıqlarına və öyrənmə nəticələrinə müsbət təsir etdiyini müəyyən etdi və nəhayət, Tran (2023) həyata keçirdikləri STEAM əsaslı proqramın sonunda elmi yaradıcılığın alt komponentləri olan rəvanlıq və çeviklik ballarında əhəmiyyətli bir artım müşahidə etdilər.

2022-ci ildə STEAM təhsili ilə bağlı Azərbaycan Respublikasının Təhsil İnstitutu tərəfindən tədqiqat aparılmışdır. ARTİ tərəfindən aparılan tədqiqatın əsas məqsədi STEAM dərslərinin təşkilinin şagirdlərin təlim nəticələrinə, gələcəkdə peşə seçiminə təsirini müəyyən etmək, müəllimlərin STEAM dərslərində istifadə etdikləri pedaqoji yanaşmalar barədə təəssüratlarını öyrənmək, onların ixtisasartırma ehtiyaclarını müəyyən etmək, əldə olunmuş nəticələr əsasında rəy və təkliflər irəli sürməkdir. STEAM təhsilinin şagird bacarıqlarının inkişafına təsirinin müqayisəli təhlili məqsədlə ümumtəhsil məktəblərinin STEAM dərsləri keçilən VI-VIII siniflərində təhsil alan 3614 şagirdlə, STEAM dərsləri tədris olunmayan VI-VIII siniflərində təhsil alan 1597 şagirdlə sorğu keçirilmişdir. Aparılmış müqayisəli təhlildən aydın olur ki, STEAM dərsləri keçilən siniflərdə təhsil alan şagirdlərin ümumilikdə qiymətləndirilən bütün bacarıqları STEAM dərsləri keçirilməyən şagirdlərə nisbətə üstünlük təşkil edir. Burada problemlərin həllinə yaradıcı yanaşma, tənqidi düşüncə, təşəbbüskarlıq və kommunikasiya bacarıqlarının inkişafını xüsusilə qeyd etmək lazımdır.

STEAM dərslərində iştirak edən şagirdlərin 65%-i STEAM dərslərinin onların mühəndisliyə marağını köklü şəkildə artırdığına, 62%-i STEAM dərslərinin onları texnoloji inkişafı yaxından izləməyə həvəsləndirdiyinə, 61%-i isə nəzəri dərslərdən fərqli olaraq STEAM dərslərinin daha çox praktik olduğundan onların mövzuları yaxşı mənimsəməsinə səbəb olduğunu qeyd etmişdir.

Mövcud ədəbiyyatların təhlilinə əsasən, STEAM öyrənmə modelinin bacarıqların inkişafı üçün təsirli bir metod olduğunu deyə bilərik. Müasir dünyanın bu sürətlə dəyişən simasında biz tələbələrə real həyat problemlərini həll etmək, çoxşaxəli düşüncə və əməkdaşlıq bacarıqları

verməliyə (Sukro, 2021).

Bu gün bir çox tədqiqatlar göstərir ki, STEAM beynəlxalq miqyasda standartlar, qiymətləndirmələr və dərs dizaynı təcrübələri arasında əlaqə yaradır və əməkdaşlığa təşviq edir. (Shukshina, Gegel, Erofeeva, Levina, Chugaeva, Nikitin, 2021) Nəticə etibarlı ilə, bu modelin daha geniş bir sahədə fərdin bilik və bacarıqlarının mənalı inteqrasiyasını və strukturlaşdırılmasını, vahid fənlərarası inteqrasiya ilə daha çox məlumat əldə etmə, emal və şərh etmə bacarıqlarını təmin edəcəyi nəzərdə tutulur.

Problemin aktuallığı. STEAM yanaşmasının şagird bacarıqlarına təsiri mövzusu çox aktualdır, çünki bu təhsil yanaşmasının şagirdləri müasir dünyanın mürəkkəbliklərinə necə hazırladığına, onların karyera perspektivlərini artırdığına, inklüzivliyə təşviq etdiyinə, innovasiyalara təşviq etdiyinə və qlobal rəqabət qabiliyyətinə töhfə verdiyinə toxunur.

Problemin elmi yeniliyi. STEAM (Elm, Texnologiya, Mühəndislik, İncəsənət və Riyaziyyat) yanaşması son illərdə şagirdlər arasında innovativ düşüncə və problem həll etmə bacarıqlarını inkişaf etdirmək vasitəsi kimi diqqəti cəlb etmişdir. Elm, Texnologiya, Mühəndislik, İncəsənət və Riyaziyyat elementlərini birləşdirən bu yanaşma daha vahid və cəlbədicə öyrənmə təcrübəsi təmin etmək üçün nəzərdə tutulub.

Problemin praktiki əhəmiyyəti və tətbiqi. STEAM yanaşması müasir təhsil təcrübələrinin formalaşdırılmasında və şagirdlərin müxtəlif karyera yollarında inkişaf etmək üçün lazım olan çoxşaxəli bacarıqlarla təchiz olunmasında mühüm rol oynayır.

Ədəbiyyat

1. <https://steam.edu.az/az/about-us>
2. <https://arti.edu.az/2023/01/21/steam-in-sagirdlerin-inkisafinda-tesiri-tedqiq-olunmusdur/>
3. Kang, H. K., & Kim, T. H. (2014). The development of STEAM project learning program for creative problem-solving of the science gifted in elementary school. *Journal of gifted/talented education*, 24 (6), 1025-1038
4. Ryu, J. J., & Lee, K. J. (2013). The effects of brain-based STEAM teaching-learning program on creativity and emotional intelligence of the science-gifted elementary students and general students. *Journal of Korean Elementary Science Education*, 32 (1), 36-46.
5. Kwon, S. B., Nam, D. S., & Lee, T. W. (2012). The effects of STEAM-based integrated subject study on elementary school students' creative personality. *Journal of the Korea society of computer and information*, 17 (2), 79-86
6. Kim, D. H., Ko, D. G., Han, M. J., & Hong, S. H. (2014). The effects of science lessons applying STEAM education program on the creativity and interest levels of elementary students. *Journal of the Korean Association for Science Education*, 34(1), 43-54.
7. Erol, A., Erol, M., & Başaran, M., (2022). The effect of STEAM education with tales on problem solving and creativity skills. *European Early Childhood Education Research Journal*, 116.
8. Lu, S. Y., Wu, C. L., & Huang, Y. M. (2022). Evaluation of disabled STEAM-students' education learning outcomes and creativity under the UN sustainable development goal: projectbased learning oriented STEAM curriculum with micro: bit. *Sustainability*, 14(2), 679.

9. Tran, N. H., Huang, C. F., Hsiao, K. H., Lin, K. L., & Hung, J. F. (2023). Investigation on the Influences of STEAM-Based Curriculum on Scientific Creativity of Elementary School Students. *Front. Educ.* 6, 694516. doi: 10.3389/feduc. Creativity and innovation in STEAM education, 16648714.

10. Sukro, A. I. (2021). *AIP Conference Proceedings* 2331

11. Shukshina, L.V., Gegel, L. A., Erofeeva, L. A., Levina, I.D., Chugaeva, U.Y. ve Nikitin, O.D. (2021). STEM and STEAM Education in Russian Education: Conceptual Framework. *EURASIA Journal of Mathematics, Science and Technology Education*, 17(10): 1305-8223.

A.X. Mirzaeva

Подход STEAM в обучении и его влияние на развитие ученических навыков Резюме

В последние годы все больше внимания уделяется интеграции науки, технологий, инженерии, искусства и математики (STEAM) в образование с целью содействия более холистическому подходу к обучению. Данная статья исследует подход STEAM и его значительное влияние на развитие ключевых навыков учащихся. Объединяя дисциплины, которые традиционно изучаются в изоляции друг от друга, образование STEAM способствует развитию креативности, критического мышления, умения решать проблемы и сотрудничества. Через анализ различных кейс-стади и исследовательских данных статья подчеркивает трансформационный потенциал образования STEAM в подготовке учащихся к будущим вызовам и возможностям в быстро меняющемся глобальном контексте.

A.K. Mirzayeva

The STEAM approach in teaching and its impact on the development of student skills Summary

In recent years, there has been a growing emphasis on integrating Science, Technology, Engineering, Arts, and Mathematics (STEAM) into education to foster a more holistic approach to learning. This article explores the STEAM approach and its profound impact on the development of crucial skills among students. By combining disciplines that are traditionally siloed, STEAM education encourages creativity, critical thinking, problem-solving, and collaboration. Through an analysis of various case studies and research findings, this article highlights the transformative potential of STEAM education in preparing students for future challenges and opportunities in a rapidly evolving global landscape.

Redaksiyaya daxil olub: 15.08.2024

**TƏHSİLDƏ MONİTORİNG VƏ QIYMƏTLƏNDİRMƏ
МОНИТОРИНГ И ОЦЕНИВАНИЕ В ОБРАЗОВАНИИ
MONITORING AND EVALUATION IN EDUCATION**

UOT 37.0

**TƏHSİLDƏ MÜASİR QIYMƏTLƏNDİRMƏ: PERFORMANS
QIYMƏTLƏNDİRMƏ ÜSULUNA ÜMUMİ BAXIŞ**

Fidan Rüfət qızı Abdinova

Azərbaycan Dövlət Pedaqoji Universiteti, SABAH qrupları magistrantı

ORCID: 0009-0001-3230-9446

E-mail: f.abdin25@gmail.com

***Açar sözlər:** Qiymətləndirmə vasitələri, alternativ qiymətləndirmə, performans qiymətləndirmə vasitəsi, performans qiymətləndirmənin müsbət və mənfi cəhətləri, ölçmə*

***Ключевые слова:** Инструменты оценки, альтернативная оценка, инструмент оценки эффективности, положительные и отрицательные стороны оценки эффективности*

***Key words:** Evaluation tools, alternative evaluation, performance evaluation tool, positive and negative aspects of performance evaluation, evaluation*

İnsanın özünü inkişafı üçün vacib olan amillərdən biri məhz təhsil və onun düzgün təşkildir. Bu sistemin önəmli ünsürlərindən biri də qiymətləndirmədir. Təhsil sahəsində qiymətləndirmə vasitələri yeni texnologiyaların və metodologiyaların ortaya çıxması ilə əhəmiyyətli dəyişikliklərə məruz qalmışdır. Təhsil sahəsində, öyrənmə proseslərinin təsirliliyini qiymətləndirmək və tələbələrin inkişafına kömək etmək üçün müasir qiymətləndirmə vasitələri əhəmiyyətli bir rol oynayır. Müasir qiymətləndirmə yanaşmaları, öyrənmələrin və tədris prosesində iştirak edən digər tərəflərin təlim və öyrənmə prosesindəki nailiyyətlərini qiymətləndirmək üçün istifadə olunan önəmli addımlara malik və müstəqil bir prosesdir. İstənilən qiymətləndirmə yanaşması tələbələrin beynəlxalq standartlara uyğun şəkildə hazırlanması və təlimin keyfiyyətini artırmaq məqsədi ilə hazırlanır.

“Kurikulum da isə qiymətləndirmə prosesi, əsasən, şagird nailiyyətlərinin təlim standartlarının tələblərinə uyğunluğunun müəyyənləşdirilməsinə xidmət edir”. (Elmi əsərlər məcmuəsi № 2,2014, s.88) Kurikulumun Azərbaycanda tətbiqi ilə qiymətləndirmə strategiyasına yeni bir baxış gəlmişdir. Yeni proqramlarda sadəcə nəzəri biliklər deyil, eyni zamanda bacarıqların da qiymətləndirilməsi önə çəkilib. “Artıq ölçmə və qiymətləndirmə təkcə təlim nəticəsini deyil, həm də prosesi qiymətləndirmək məqsədi daşıyır”. (Kurudayıoğlu M., Şahin Ç., Çelik G.2008).

Qiymətləndirməyə bir proses kimi yanaşaq. Belə ki, o, sistemli məlumat toplama və məlumatların təhlili vasitəsi ilə təlim prosesinin dəyərləndirilməsinə şərait yaradır. Təhsildə qiymətləndirmənin başlıca məqsədlərindən biri olan şagird nailiyyətləri haqqında məlumatların əldə edilməsi təhsil sisteminin keyfiyyətinin yüksəldilməsi, maddi resursların düzgün bölüşdürülməsi ilə bağlı müvafiq qərarların qəbul edilməsində böyük rol oynayır.

Qiymətləndirmə vasitələri əsasən üç kateqoriyaya bölünür: ənənəvi, formativ və summativ qiymətləndirmə. Ənənəvi vasitələrə yazılı imtahanlar və testlər daxildir, hansılar ki, tələbələrin mövzu üzrə biliklərini ölçür. Formativ qiymətləndirmə vasitələri isə təlim prosesinin ortasında

tələbənin inkişafını izləmək və tədris metodlarını tənzimləmək üçün istifadə edilir. Summativ qiymətləndirmə vasitələri təlimin sonunda tələbənin əldə etdiyi bilik və bacarıqları yekun olaraq qiymətləndirir. (Chaudy Y., Connolly T. 2018). Prof. Dr Mehmet Küçük təhsildə şagird nailiyyətlərini ölçmək üçün istifadə olunan qiymətləndirmə vasitələrini şərti olaraq iki qrupa bölür. Ənənəvi vasitələr - çoxdan seçməli testlər; doğru-yanlış; tamamlama və uyğunlaşdırma tapşırıqları, uzun və qısa cavablı testlər, şifahi tapşırıqlar. Alternativ vasitələr-layihələr, performans tapşırıqları, özünü qiymətləndirmə, portfolio, müsahibə, müşahidə, şifahi təqdimat və s. daxildir.

Performans qiymətləndirilməsi

Performans qiymətləndirilməsi, tələbələrin konkret vəzifələr və göstəricilər əsasında inkişafını ölçmək və qiymətləndirmək üçün istifadə olunan bir qiymətləndirmə alətidir. “Performans qiymətləndirilməsi prosesdə tələbələrin inkişaf vəziyyəti və onların performansını müşahidə etmək və yoxlamaq yolu ilə əldə edilən müşahidə və dəyərləndirmə nəticələrinə əsaslanan qərarların qəbul edilməsinə kömək edən bir qiymətləndirmə formasıdır”. (Göçer A., 2014)

Performans qiymətləndirilməsi yalnız tələbələrin praktiki bacarıqlarını, problem həll etmə qabiliyyətlərini, kommunikasiya və yaradıcılıq qabiliyyətlərini qiymətləndirir. Əsas odur ki, tələbələr məlumatları sadəcə variantlı testlər formatında xatırlamaqdansa, öyrəndiklərini fəal şəkildə nümayiş etdirlərlər. Fəaliyyətin qiymətləndirilməsi diaqnostik, formativ və summativ qiymətləndirmənin bir parçası kimi istifadə oluna bilər. Performans qiymətləndirilməsi, yeni məlumatların öyrənilməsinin və tətbiqi bacarıqlarından əlavə, analitik düşünmə, yaradıcılıq və əməkdaşlıq kimi müasir dövrün tələbi olan bacarıqları da ölçmək üçün də yaxşı vasitələrdən biridir. “Performans tapşırığı mövcud resursların istifadə olunacağı vəziyyətə, baş verməmiş, lakin baş vermə ehtimalı olan uydurma vəziyyətə və ya real həyat vəziyyətinə əsaslanıla bilər”. (Kutlu Ö. və digərləri, 2017).

Performans qiymətləndirilməsi şərti olaraq iki hissədən ibarətdir: meyarlar (bal) və qiymətləndirmə zamanı istifadə olunacaq tapşırıqlar.

Performans tapşırıqları tələbələrin öyrəndiklərini real dünyada tətbiq etmələrini tələb edən önəmli tapşırıqlardır. Məsələn: tələbələrə gündəlik həyat situasiyalarına uyğun bir məqalə yazmaq, laboratoriyada bir təcrübə aparmaq, hadisəni şifahi və ya vizual şəkildə təqdim etmək, sərgi yaratmaq, hər hansı mövzu ilə bağlı afişa və ya broşürlər hazırlamaq, simulyasiyalar və rollu oyunlar hazırlamaq tapşırıqlarıdır. Bunlar tələbələrin məlumatları analiz etmə, tənqidi, yaradıcı düşünmə və qərar vermə qabiliyyətlərini qiymətləndirir ki, bütün bunlar müxtəlif sahələrdə uğur qazanmaq üçün vacib bacarıqlardandır. Müəllim öncədən bu tapşırığın fərdi və ya qrupla həyata keçiriləcəyini müəyyənləşdirərək məlumat verir. Qarşılıqlı fəaliyyətin və birgə öyrənmənin təşkili üçün performans qiymətləndirmə zamanı qrupla işlərdən istifadə daha məqsədə uyğundur.

“Performansın Qiymətləndirilməsi: qiymətləndirmə, yoxlama siyahısı, reyting şkalası və rubrika ilə aparılır”. (Kutlu Ö. Və digərləri, 2017). Hər bir qiymətləndirmədə olduğu kimi əvvəlcə dəyərləndiriləcək meyarlar hazırlanır. Bu meyarların müəyyənləşməsi zamanı öncə qiymətləndiriləcək performans, daha sonra isə bu performansın xassələri müəyyənləşdirilir. Xüsusilə meyarların hazırlanması zamanı diqqət edilməlidir ki, onların sayı çox olmasın. Həddindən artıq qeyd olunan meyar və qaydalar müşahidənin və qiymətləndirmənin şəffaflığını aşağı salacaq. Müəllimin məqsədi öyrənmələrin performans göstəricilərinə uyğun bacarıqlarını

müəyyənləşdirməkdirsə, bu zaman analitik qiymətləndirmədən istifadə edir. “Əgər analitik rubrikin istifadəsi nəzərdə tutulubsa, hər bir xüsusiyyət üçün ayrı-ayrılıqda ən yaxşı və ən pis nəticələr arasındakı digər səviyyələri tam izah edən təriflər yazın” (Kaplan S., 2016).

Müəllim həm tapşırıqların mahiyyətini və nə qədər müddətdə həyata keçirəcəklərini, istifadə edəcəkləri alətlərin hansılar olduğunu, həm də qiymətləndirəcəyi meyarları öncədən şagirdlərə bildirməlidir. Adətən performans tapşırıqları müəllim tərəfindən hazırlanaraq öyrənənlərə təqdim olunur və daha sonra müzakirələr aparılır. “Performans dəyərləndirmə zamanı üçün yayılmış, bütün prosesi əhatə edən və nəzərə çarpan tələbə məhsulunu ortaya qoyan nəticələrlə yekunlaşır”. (Göçer A. 2015).

Müasir dövrün tələblərinə uyğun öyrənənlərdə formalaşan bacarıqları ölçmək üçün istifadə olunan Performans qiymətləndirilməsinin bir sıra üstün cəhətləri vardır. Belə ki, bu qiymətləndirmələr öyrənənlərin nəzəriyyə bilikləri ilə yanaşı, münasibətlərini, həyati bacarıqlarını da qiymətləndirir. Fərqli performans tapşırıqları tələbələr üçün əksər hallarda maraqlı və motivasiyaedici olur, çünki onlar öyrənənə özünü ifadə imkanları tanıyaraq həyata hazırlayır.

Əlbəttə ki, bu qiymətləndirmə alətinin bəzi mənfi xüsusiyyətləri də mövcuddur. Fəaliyyətin qiymətləndirilməsində tələbələrə ev tapşırıqları verilir. Bu da həmin tapşırığı yerinə yetirmək üçün verilən vaxtın bəzən düzgün bölünməsinə, digər tapşırıqlarla üst-üstə düşməsinə səbəb ola bilər. Tapşırıq bir çox bacarıqları əhatə etməli, onların bəziləri fərdi, bəziləri isə qrup tapşırıqları kimi icra olunmalıdır. Bu bəzən etibarlılığı aşağı sala və qiymətləndirmə zamanı diqqətdən yayınan ən adi bir nüans belə obyektivliyə zərər vura bilər. Belə ki, hazırlanan rubriklər və anlaşıqlı meyarlar bəzən subyektivliyi tamamilə aradan qaldırmaya da bilər.

Düzgün tətbiq olunan hər bir metod öyrənənin inkişafına şərait yaradır, dəyişən dünyanın şərtlərinə uyğunlaşmağa səbəb olacaqdır.

Performans qiymətləndirmə vasitəsi ənənəvi testlərlə müqayisədə tələbə öyrənməsinin zəngin və daha ətraflı mənzərəsini təqdim edərək əhəmiyyətli üstünlüklərə sahibdir. Lakin, obyektivlik, resurs tələbi kimi ümumi çətinlikləri də özündə əks etdirir. Performans qiymətləndirmələri tez-tez real dünya tapşırıqlarını daha yaxşı simulyasiya edərək davamlı əlaqə və refleksiyaya təşviq edir, bu isə dərin və hər tərəfli öyrənmə üçün əhəmiyyətli addımdır. Performans qiymətləndirmənin strukturu, funksiyaları tələbələrə təhsil həyatları boyunca fəal iştirakçı olmaq və davamlı təkmilləşdirməni dəstəkləmək imkanı verir. Pedaqoqlar bu qiymətləndirmə vasitəsini təhsildə istifadəsini genişləndirənlər həm təlim nəticələrinin, həm də ömürboyu öyrənmə mədəniyyətini inkişaf etdirəcəklər. Performans qiymətləndirməsi təəssüf ki, ölkəmizdə geniş istifadə olunmur. Dərslərimizdə buna uyğun tapşırıqlar yox deyəcək qədər azdır. Həm dərslərlərin yenilənməsi, həm də müəllimlərin yeni qiymətləndirmə növlərinə maraqlarının artırılması üçün keçirilən təlimlər ölkəmizdə də qiymətləndirmə sahəsində inkişafa səbəb olacaq.

Problemin aktuallığı. Müasir dövrdə dəyişən qiymətləndirmə alətləri öyrənənlərin sadəcə nəzəri əzbər bilik cəhətdən deyil, eyni zamanda bacarıqlarını da ölçməyi hədəfləyib. Buna görə də dünya ölkələrinin əksəriyyətində istifadə olunan performans qiymətləndirmə vasitəsinin funksiyaları və müsbət cəhətlər çəkir.

Problemin elmi yeniliyi. Ölkəmizdə tətbiqinə geniş yer verilməyən performans qiymətləndirməsi dünya təhsil sisteminin qiymətləndirmə sistemlərinə inteqrasiya üçün hər zaman

yeniliyini və aktuallığını qoruyub saxlamaqdadır.

Problemin praktik əhəmiyyəti və tətbiqi. Məqaləni ümumtəhsil məktəblərinin müəllimləri, pedaqoji ixtisasda təhsil alan bakalvrlar və magistrantlar istifadə edə bilərlər.

Ədəbiyyat

1. Azərbaycan Respublikasının ümumtəhsil sistemində Qiymətləndirmə Konsepsiyası. <https://e-qanun.az/framework/16061>
2. Quliyeva L. “Müasir Təhsil siyasətində şagird nailiyyətlərinin qiymətləndirilməsi məsələləri // Elmi əsərlər məcmuəsi, 2014, №2, s.87-88.
3. Göçer A. “Türkçe eğitiminde ölçme ve değerlendirme”. Ankara Pegem Akademi yayınları, 2014.
4. Göçer A. “Türk dili ve edebiyatı eğitiminde ölçme ve değerlendirme uygulamalarına genel bir bakış”. Eğitimde Kuram ve uygulama, 11(3), 2015, 787-815 İSSN: 1304-9496.
5. Kaplan S. “Performans Değerlendirme: Performans görevlerinin hazırlanması ve puanlanması”. Abant İzzet Baysal Üniversitesi Eğitim Fakültesi Dergisi, 6(2), 2016, s.187-200.
6. Kurudayıoğlu M., Şahin Ç., Çelik G. “Türkiyede uygulanan Türk edebiyatı programındaki ölçme ve değerlendirme boyutu uygulamasının değerlendirilmesi: Bir durum çalışması”. Ahi Evran Üniversitesi Kırşehir Eğitim Fakültesi Dergisi. Cilt 9, Sayı 2, 2008, s.91-101.
7. Kutlu Ö., Karakaya İ., Deha-Doğan C., “Ölçme ve değerlendirme: Performansa ve Portfolyoya dayalı durum belirleme”. 5 Baskı. İSBN: 9786053647003, 2017.
9. Chaudy, Y., & Connolly, T. (2018). Specification and evaluation of an assessment engine for educational games: Empowering educators with an assessment editor and a learning analytics dashboard. Entertainment Computing, 27, 209–224. <https://doi.org/10.1016/j.entcom.2018.07.003>
10. <https://www.classime.com/en/performance-assessment>
11. <https://slideplayer.biz.tr/slide/13717617/>

Ф.Р. Абдинова

Современное оценивание в образовании: обзор оценки успеваемости Резюме

Измерение качества и уровня пригодности предоставляемого образования всегда было одним из вопросов, которые заставляют задуматься учителей и методистов. Рассматриваются современные методы, которые в настоящее время используются при оценке достижений учащихся — оценка успеваемости, оценка портфолио, самооценка, оценка соучастника, проектная и проблемная оценка и т. д. В данной письменной работе был проведен обзор инструмента оценки успеваемости с использованием анализа документов, были затронуты правила ее составления, положительные и отрицательные характеристики.

Современная оценка в образовании: обзор метода оценки успеваемости.

F.R. Abdinova**Contemporary assessment in education: An overview of performance assessment
Summary**

Measuring the quality and level of fitness of education provided has always been one of the issues that make teachers and methodologists think. Modern methods currently used in assessing the achievements of learners-performance, portfolio assessments, self-assessment, companion assessment, project and problem-based assessment, etc. it is considered. In this writing work, an overview of the performance assessment tool was carried out using document analysis, the rules for its preparation, positive and negative characteristics were touched upon.

Modern assessment in education: an overview of the performance assessment method.

Redaksiyaya daxil olub: 15.08.2024

UOT 37.0

PEDAQOJİ MONİTORİNQİN TƏDQIQAT MODELİ**İlkin Famil oğlu Əliyev***Azərbaycan Dövlət Pedaqoji Universitetinin magistranı***ORCID:** 0009-0006-0043-3342**E-mail:** aliyevilkiln.il@gmail.com

Açar sözlər: *monitorinq, monitorinqin tədqiqat modeli, tənzimləmə və quraşdırma, analitik və diaqnostik, proqnoz, fəaliyyət-texnoloji, aralıq-diaqnostika, yekun diaqnostika.*

Ключевые слова: *мониторинг, модель исследования мониторинга, регулирование и установка, аналитика и диагностика, прогнозирование, технология эксплуатации, промежуточная диагностика, окончательная диагностика.*

Key words: *monitoring, monitoring research model, regulation and installation, analytical and diagnostic, forecasting, operating technology, intermediate diagnostics, and final diagnostics.*

Təhsildə monitorinq və qiymətləndirmə mexanizmi ötən əsrin 90-cı illərindən başlayaraq təhsil sahəsində aparılan tədqiqatların, tətbiq olunan yeniliklərin səmərəliliyinin artırılması, onların nəticələtinin müntəzəm izlənməsi, nəticələr əsasında proqnozlaşdırılması və korreksiya işlərinin vaxtı-vaxtında keçirilməsi məqsədi ilə tətbiq olunmağa başlamışdır.

“Monitorinq” termini XX əsrin ikinci yarısında torpaqşünaslıq sahəsində yaranmış və torpağın məhsuldar qatında aparılan daimi müşahidəni ifadə etmək üçün işlənmişdir. İngiliscə tərcüməsinə baxdıqda isə, monitor müşahidə aparmaq, göz qoymaq, nəzarət etmək kimi işlədildiyinə rast gəlirik. Monitorinq termini elmi ictimaiyyət tərəfindən bəyənilmiş və geniş istifadə olunaraq bütün elm və praktik fəaliyyət sahələrinə daxil olmuşdur. Ümumilikdə, monitorinq müşahidə edilən obyektlərin halının, vəziyyətinin öyrənilməsinin elmi metodudur (6, s. 12).

Pedaqogikanın təlim prosesinin keyfiyyətinin qiymətləndirilməsi və ekspertizası ilə məşğul olan sahəsi kvalimetriyadır. Kvalimetriyanın hərfi mənasına nəzər saldıqda yunan və latın dilindən tərcüməsinin “keyfiyyəti ölçürəm” olduğunu görə bilərik. Pedaqoji kvalimetriyanın əldə etdiyi məlumat və materiallar ümumiləşmiş şəkildə pedaqoji monitorinq sistemində öz ifadəsini tapır.

Pedaqoji monitorinq dedikdə, onun fəaliyyətinin təmin olunması, tətbiq olunduğu müəssisədə vəziyyətinin müntəzəm izlənməsi, nizamlanması, inkişafın proqnozlaşdırılması üçün məlumatın toplanması, təhlili və saxlanması nəzərdə tutulur.

Elmi ədəbiyyatda monitorinq anlayışı haqqında müxtəlif təriflər mövcuddur (1, s.5):

✓ Monitorinq obyekt üzərində uzunmüddətli və kəsilməz müşahidə aparmaqla onun idarə olunması və ya proseslərin nəzarətdə saxlanması, xoşagəlməz, kritik halların yaranmasının qaçaqadan müəyyən olunmasıdır.

✓ Monitorinq təhsillə bağlı məsələlərin optimal həlli yollarının tapılması məqsədi ilə pedaqoji prosesin vəziyyəti, inkişafının kəsilməz olaraq elmi cəhətdən əsaslandırılmış diaqnostik və proqnostik izlənməsidir.

✓ Monitorinq müstəqil idarə funksiyasıdır ki, onun vasitəsilə həyata keçirilmiş pedaqoji

fəaliyyət qiymətləndirilir, məqsədlə fəaliyyətinin nəticələri arasında əks-əlaqə yaradılır.

✓ Monitoring sosial informasiyanın dövrü olaraq toplanması, ümumiləşdirilməsi, təhlili və təqdim olunmasının elmi cəhətdən əsaslandırılmış sistemidir.

Göründüyü kimi, monitoringin tərifləri müxtəlifdir. Hansı tərifin düz olduğunu anlamaq üçün biz monitoring anlayışına baxış bucağımızı dəyişdirməliyik. Monitoring qısa bir fikirlə yekunlaşdırmaq yanlışdır. Monitoring bir çox sahələri özündə əks etdirən, geniş miqyaslı bir metod, tam bir idarəetmə vasitəsidir. Bizim ona baxdığımız zaman onun sadəcə bir üzünü görürük. Ümumilikdə götürüldükdə isə monitoring strateji və taktiki qərarların qəbulu üçün informasiyaların toplanması, əks-əlaqəni təmin edən idarə funksiyası, informasiyanın toplanması təhlili və təqdim olunması sistemi, nəzarət, qiymətləndirmə və proqnoz məqsədi ilə müşahidə və təhsil prosesində vəziyyətin müstəqil ekspertizasının məcmusudur.

Monitoring modeli performans, keyfiyyəti, səmərəliliyi izləmək məqsədi ilə məlumatların toplanması və analizini əhatə edir. Monitoring modelinin hazırlanması üçün onun nəzəri əsasları ilə birlikdə, tədris prosesinin öyrənilməsi zamanı istifadə olunan monitoringin təcrübəsindən də yararlanmaq lazımdır. Monitoringin tədqiqat modeli 6 mərhələdən ibarətdir:

Mərhələ 1 – tənzimləmə və quraşdırma

Mərhələ 2 – analitik və diaqnostik

Mərhələ 3 – proqnoz

Mərhələ 4 – fəaliyyət-texnoloji

Mərhələ 5 – aralıq-diaqnostika (aydınlaşdırma)

Mərhələ 6 – yekun diaqnostika (yekun) (4, s.18).

Pedaqoji monitoringin tədqiqat modelinin məqsədi və həyata keçirilməsi metodları.

Pedaqoji monitoringin tədqiqat modeli, təhsil prosesinin effektivliyini və keyfiyyətini qiymətləndirmək məqsədilə istifadə olunan strukturlu yanaşmadır. Bu model müxtəlif metod və yanaşmaların inteqrasiyasını nəzərdə tutur. Bu model, pedaqoji monitoringin sistemli və məqsədyönlü şəkildə həyata keçirilməsinə kömək edir və təhsil müəssisələrinin inkişafında mühüm rol oynayır. Hər bir pedaqoji monitoringin tədqiqatı xüsusi şərtlər və ehtiyaclara uyğun olaraq fərdiləşdirilə bilər. Pedaqoji monitoringin tədqiqat modelinin məqsədi, təhsil prosesini və onun nəticələrini daha effektiv şəkildə izləmək və qiymətləndirməkdir. Pedaqoji monitoringin tədqiqat modeli təhsil prosesinin keyfiyyətini qiymətləndirmək, inkişaf səhələrini müəyyənləşdirmək, təhsil prosesində meydana gələn problem və çatışmazlıqları aşkar etmək və həll etməyə köməklik göstərir. Bunlara nail olmaq üçün, müxtəlif tədqiqat üsulları və alətlərdən istifadə edilir. Pedaqoji monitoringin tədqiqat modelinin məqsədi, təhsil sistemini daha təsirli, şəffaf və inkişaf etmiş bir vəziyyətə gətirməkdir. Bunun üçün müxtəlif metodlardan istifadə olunur. Bunlara misal olaraq, anketlərdən, sorğulardan, açıq və qapalı testlərdən, müşahidə və müqayisə metodundan və s. geniş istifadə olunur.

1. Tənzimləmə və quraşdırma mərhələ. Bu mərhələdə monitoring sisteminin və ya layihəsinin əsas tələbləri müəyyənləşdirilir. Müvafiq resurslar, alətlər və metodologiyalar seçilir və sistemin düzgün işləməsi üçün lazımi şərait yaradılır. Eyni zamanda, hədəf və məqsədlər aydınlaşdırılır. Monitoringin bu mərhələsində müəllimin bir neçə əsas hərəkətləri olmalıdır. İlk olaraq, monitoring haqqında əsasnamə olan aktlar hazırlanmalıdır. Bu aktlar birbaşa monitoringin tədqiqatlarını müşayiət etməlidir. Həmçinin, sənəddə monitoringin müvəqqəti və funksional sərhədləri, tədqiqat iştirakçılarının funksional öhdəlikləri, hüquqi əsaslarını müəyyən edilir.

Təhsil sahəsində monitoring tədqiqatlarının tətbiqi üçün əmr hazırlamaq da bunlardan birisidir. Bundan əlavə pedaqoji monitoringin məqsəd və vəzifələri burada müəyyən edilməlidir. Məqsəd və vəzifələrin müəyyən bir pedaqoji heyət üçün uyğun və mümkün olması çox vacibdir. Məqsədlərin formalaşdırılması konkret olmalı və terminologiyanın elmi şərhinə əsaslanmalıdır. Burada monitoringin əsas göstəricilərinin və meyarlarının müəyyən edilməsi də çox vacib məsələlərdəndir. Əsas göstəricilərin və meyarların müəyyən edilməsi birbaşa pedaqoji monitoringin vəzifələrindən asılıdır. Meyer qiymətləndirmənin aparıldığı normanın ölçüsü kimi çıxış edir. Tədqiq olunan obyektin düzgün səviyyəni müəyyən etmək üçün metodun seçilməsi, vasitələr dəqiq seçilməlidir. Pedaqoji monitoring prosesində ciddi şəkildə rəsmiləşdirilmiş və qeyri-rəsmiləşdirilmiş üsullardan kombinasiyalı şəkildə istifadə oluna bilər. Rəsmiləşdirilmiş üsullara testlər və qiymətləndirmələr - tələbələrin bilik və bacarıqlarını ölçmək, hesabatlar və qeydlər - monitoring prosesində əldə olunan məlumatların sistemli şəkildə sənədləşdirilməsi üçün istifadə olunur aiddir. Qeyri-rəsmi üsullara müşahidələr, söhbətlər, fəaliyyət məhsullarının təhlili və s. daxildir. Müşahidə - müəllimlərin və tələbələrin dərslərində necə fəaliyyət göstərdiyini müşahidə etmək. Bu üsul dərslər zamanı tələbələrin iştirakını, müəllimlərin dərslər metodlarını və digər faktorları qiymətləndirməyə kömək edir. Söhbətlər - müəllimlər və tələbələrlə qeyri-formal danışıqlar aparmaq. Bu üsul şəxsi fikirləri və təcrübələri öyrənməyə imkan verir. Fəaliyyət məhsullarının təhlili- şagirdlərin yaratdığı layihə və tapşırıqların qiymətləndirilməsi. Bu, tələbələrin yaradıcı yanaşmalarını və biliklərini necə tətbiq etdiklərini göstərir.

2. Analitik və diaqnostik mərhələ. Bu mərhələdə əldə olunan məlumatların təhlili aparılır. Problemlər, zəif və güclü tərəflər müəyyən edilir. Analitik metodlardan istifadə edərək vəziyyətin əsas səbəbləri araşdırılır və ilkin nəticələr əldə edilir. Bu mərhələ aşağıdakı elementləri ehtiva edir: 1) Təyin edilmiş üsullardan istifadə edərək məlumatların toplanması. Müəyyən üsulların seçimi və tətbiqi ardıcılığı subyektin yaşından və fərdi xüsusiyyətlərindən asılı olur. Məlumat toplama üsullarına müşahidə, müsahibə, sorğular, şifahi və yazılı sınaq və s. aiddir. Müşahidə - şagirdlərin və müəllimlərin fəaliyyətini, davranışlarını və qarşılıqlı əlaqələrini real vaxtda izləmək; Müşahidə formaları təsadüfi və ya sistemli ola bilər. Müsahibə - şagirdlər, müəllimlər, valideynlər və digər maraqlı tərəflərlə şəxsi görüşlər keçirərək onların fikirlərini və təcrübələrini toplamaq; Sorğular və anketlər - ən geniş yayılmış məlumat toplama üsullarından biri olan bu metod, müəyyən suallara cavab verərək geniş iştirakçı qrupundan məlumat toplamağa imkan tanıyır. Şifahi və yazılı sınaqlar - şagirdlərin bilik və bacarıqlarını qiymətləndirmək üçün istifadə edilir. Şifahi sınaqlar müzakirələr və təqdimatları, yazılı sınaqlar isə testləri və tapşırıqları əhatə edir. 2) Alınan nəticələrin kəmiyyət və keyfiyyətə işlənməsi. Pedaqoji monitoringdə nəticə dedikdə, tədris, tərbiyə və təhsilin nəticəsinin kəmiyyət tərəfini əks etdirmək üçün nəzərdə tutulmuşdur: “bəli-yox”, “formalaşmış-formalanmamış” və s. Bu nəticələr keyfiyyət qiymətləndirmələrindən istifadə etməklə hazırlanır və əks meyar səviyyəli yanaşma ilə ifadə edilir. Hazırlanmış göstəricilərə və meyarlara uyğun olaraq tətbiq olunan obyekt üçün onların inkişaf səviyyəsi müəyyən edilir. Müəllim öz işində müəyyən keyfiyyətlərin təzahür səviyyələrini inkişaf etdirən psixoloji-pedaqoji tədqiqatlara əsaslanmalıdır. Həmin tədqiqatlar uşaqların inkişaf xüsusiyyətləri nəzərə alaraq, uyğunlaşdırılmalıdır. Tədqiqatın məqsədinə uyğun olaraq kəmiyyət (statistik) və keyfiyyət (müəyyən mövzu üzrə dərin analiz) metodlarından istifadə edilə bilər. Kəmiyyət analizi metodu, toplanmış məlumatların statistik üsullarla təhlilini əhatə edir. Statistik metodlar və riyazi modellər nəticələrin dəqiq analizinə kömək edir.

Keyfiyyət analizi zamanı isə mətnlərin, müsahibə nəticələrinin və digər qeyri-rəsmiləşdirilmiş məlumatların dərin təhlilini əhatə edir. Burada kodlaşdırma, mövzuların müəyyənləşdirilməsi və tematik analiz kimi metodlardan istifadə olunur. 3) Pedaqoji diaqnozun inkişafı. Diaqnozun işlənilib hazırlanmasında istifadə olunan məntiqi vasitə pedaqoji monitorinq zamanı toplanmış və işlənmiş məlumatların səbəb-nəticə təhlilindən ibarətdir. Pedaqoji təhlil hazırlayarkən tədqiqatçı bir sıra analitik hərəkətləri yerinə yetirməlidir. Bunlara misal olaraq, pedaqoji monitorinq obyektinin ekspertizası zamanı istifadə olunan metodların emalı nəticəsində əldə edilən nəticələri müqayisə etmək, monitorinq obyektinin verilmiş vəziyyətini müəyyən edən səbəb-nəticə asılılıqlarını qurmaq və təhlil etmək, diaqnoz hazırlamaq və formalaşdırmaq və s. aiddir. Məsələn, müəyyən bir dərs metodunun şagirdlərin uğuruna təsirini araşdırmaq, əldə olunan məlumat və qiymətləndirmələri müqayisə edərək ortaq nəticələr çıxarmaq və nəticələri analiz edərək pedaqoji diaqnoz formalaşdırmaq. Alınan diaqnoz pedaqoji proqnozun sonrakı inkişafı üçün əsas, eləcə də diaqnoz və proqnozla əlaqəli düzəldici tədbirlər olmalıdır. Dərs metodlarını dəyişdirmək və ya əlavə dəstək təmin etmək buna misal ola bilər.

3. Proqnoz mərhələsi. Bu mərhələdə gələcəkdəki inkişaf tendensiyaları və mümkün nəticələr proqnozlaşdırılır. Gələcəkdəki problemləri və imkanları qabaqcadan görmək üçün statistik və analitik metodlardan istifadə olunur. Proqnostik mərhələnin məqsədi tədqiq olunan obyektin gələcək meyllərini və inkişaf imkanlarını proqnozlaşdırmaqdır. Pedaqoji monitorinq obyektinin vəziyyətinin diaqnozu və səbəb-nəticə təhlilinə uyğun olaraq pedaqoji düzəliş tədbirlərinin planı tərtib edilir. Müəllimlərlə korreksiya işinin məzmununu və metodikasını müəllimlərin peşəkarlıq səviyyəsinə əsasən müəyyən edilir. Bu mərhələ, təhsil prosesində proaktiv yanaşmanı təmin edir və gələcəkdəki mümkün çətinlikləri qabaqcadan görərək, onların qarşısını almaq üçün tədbirlər görməyə imkan tanıyır. Bunun üçün müxtəlif metodlardan istifadə olunur: trendlərin analizi - əvvəlki dövrlərin məlumatlarına əsaslanaraq gələcəkdəki tendensiyaları proqnozlaşdırmaq. Məsələn, tələbə nəticələrinin inkişafını və ya tədris metodlarının effektivliyini analiz etmək və s. Reqressiya təhlili - məlumatlar arasında əlaqələri müəyyən etmək və gələcəkdəki dəyişiklikləri proqnozlaşdırmaq üçün istifadə edilir. Bu metod kömək edir ki, müəyyən dəyişənlərin (məsələn, müəllimlərin peşəkarlıq səviyyəsi) digər nəticələrə (şagirdlərin uğuru) təsirini müəyyən edəsiniz. Ssenari analizi - müxtəlif gələcək ssenariləri modelləşdirərək mümkün nəticələri təhlil etmək. Bu metod, müxtəlif şəraitlərdə təhsil prosesinin necə inkişaf edə biləcəyini öyrənməyə kömək edir.

4. Fəaliyyət və texnoloji mərhələ. Bu mərhələdə əməli fəaliyyətlər həyata keçirilir və texnoloji həllər tətbiq olunur. Planlaşdırılmış tədbirlər həyata keçirilir və texniki aspektlər üzərində işlənilir. Bu mərhələnin məqsədi nəzəriyyəni praktikaya çevirməkdir. Bu mərhələdə hazırlanmış plana uyğun olaraq pedaqoji proses korreksiya edilir. Yadda saxlamaq lazımdır ki, bu iş yalnız fərdi psixi proseslərin inkişafı, müəyyən bacarıq və qabiliyyətlərin öyrədilməsi ilə məhdudlaşmır, bütün şəxsiyyətin korreksiyasına yönəldilməlidir. İslah işinin başqa bir aspekti uşağın inkişafına mane olan boşluqların və ya gecikmələrin səbəblərini aradan qaldırmaq və ya onların təsirini zəiflətmək ilə bağlıdır. Müxtəlif növ praktik fəaliyyətlər islah işləri vasitəsi kimi xidmət edə bilər. İstifadə olunan inkişaf işinin üsul və formalarına qoyulan əsas tələb odur ki, onlar uşaqların psixofizioloji xüsusiyyətlərinə uyğun qurulmalıdır. Bunun üçün hər bir şagirdin spesifik ehtiyaclarına uyğun olaraq fərdi tədris planlarının hazırlanmalıdır. Bu planlar şagirdlərin güclü və zəif tərəflərini nəzərə alaraq xüsusi məqsədlər və tapşırıqlar müəyyən edir.

Şagirdlərin müəyyən bacarıqları praktik şəkildə tətbiq etməsi üçün laboratoriya işləri, layihə təqdimatları və ya əl ilə işləmə məşğələlərindən istifadə olunmalıdır. Dərslərin daha interaktiv və cəlbedici olması üçün kompüter proqramları, interaktiv lövhələr, təhsil tətbiqləri və s. kimi texnoloji vasitələrdən istifadə etmək, tədris materiallarının çatdırılması və öyrənmə prosesinin dəstəklənməsi üçün e-learning kimi onlayn resurslardan istifadə olunması daha məqsədə uyğundur. Şagirdlərin inkişafını əngəlləyən boşluqları və ya gecikmələri aradan qaldırmaq məqsədilə xüsusi məşğələlər və fərdi dərslər kimi metodlar tətbiq olunur. Şagirdlərin marağını cəlb etmək və onların fəal iştirakını təmin etmək üçün yeni tədris metodlarının tətbiq oluna bilər. Məsələn, oyun əsaslı öyrənmə, problem həll etmə fəaliyyətləri, yaradıcı yazı məşğələləri və s.

5. Aralıq-diaqnostik (aydınlaşdırıcı) mərhələ. Bu mərhələdə layihənin və ya sistemin icrası zamanı əldə olunan nəticələr və inkişaf qiyətləndirilir. Problemlərin və irəliləyişlərin araşdırılması və lazımı düzəlişlərin edilməsi üçün araşdırmalar aparılır. Bu mərhələnin əsas vəzifəsi yerinə yetirilən işin nəticələrini təhlil etmək, monitorinq edilən obyektin real nailiyyətlərinin səviyyəsini aydınlaşdırmaq, onu “normativ göstəricilərlə müqayisə etmək, məntiqi təhlilə əsaslanaraq kənara çıxmaların səbəblərini müəyyən etmək və fəaliyyət strategiyasını hazırlamaqdır. Pedaqoji monitorinq obyektinin inkişafının sonrakı layihələndirilməsi bu mərhələdə təhlil zamanı aşkar edilmiş boşluqlar və geriləmələrlə müəyyən edilir. Bunlara uyğun olaraq islah və inkişaf işləri aparılır. Aralıq-diaqnostik mərhələyə əldə edilmiş inkişaf səviyyəsi nəzərə alınmaqla tapşırıqların dəqiqləşdirilməsi, bu vəzifələrin həyata keçirilməsi yollarının müəyyən edilməsi, monitorinq obyektinin inkişafına mane olan səbəblərin aradan qaldırılması, mümkün çətinliklər və pedaqoji təsir variantları haqqında fərziyyə hazırlanması daxildir. Əldə olunan nəticələrin və inkişafın qiymətləndirilməsi üçün müxtəlif dəyərləndirmə üsulları tətbiq olunur. Test və qiymətləndirmə metodları, əldə edilən məlumatların analizi, real nailiyyətlərin səviyyəsini müəyyən etməkdə tədqiqatçıya kömək edir. Kənara çıxmaların səbəblərini müəyyən etmək üçün məntiqi təhlil metodlarından istifadə edilir. Bu yanaşma problemlərin kök səbəblərini araşdırmağa və uyğun tədbirlər planını hazırlamağa kömək edir. Pedaqoji təsir variantları haqqında fərziyələrin hazırlanması da önəmli nüansdır. Bu fərziyələr, müxtəlif vəziyyətlərdə pedaqoji təsirin necə dəyişə biləcəyini öyrənmək üçün istifadə edilir.

6. Yekun diaqnostik (yekun) mərhələ. Bu mərhələ pedaqoji monitorinq dövrünün sonuncu mərhələsidir. Bu mərhələdə bütün işlərin yekun qiymətləndirilməsi həyata keçirilir. Son nəticələr və əldə edilən uğurlar təsdiqlənir. Eyni zamanda, prosesin effektivliyi, nəticələrin gözlənilən standartlara uyğunluğu və gələcəkdəki təkmilləşdirmələr haqqında məlumatlar toplanır. Onun vəzifəsi monitorinqin təşkili və aparılmasının nəticələri və onun effektivlik dərəcəsi haqqında məlumat əldə etməkdir. Bunun üçün pedaqoji monitorinqi həyata keçirən rəhbər və ya müəllim ilk olaraq müxtəlif diaqnostik üsullardan istifadə etməklə monitorinq obyektinin vəziyyətini qiymətləndirməli, alınan materialları orijinallarla müqayisə etməli, pedaqoji monitorinqin seçilmiş məqsəd və vəzifələrinin pedaqoji fəaliyyətin əldə edilmiş nəticələrinə uyğunluğu barədə nəticə və nəticə çıxarmalı, yerinə yetirilən işin səmərəliliyini məntiqi təhlil əsasında müəyyən etməlidir. Pedaqoji prosesin effektivliyini qiymətləndirmək üçün mütəxəssislərin və ekspertlərin rəy və tövsiyələrinin toplanması metodundan da istifadə olunur. Ekspertlərin rəy və təklifləri, yekun qiymətləndirməyə əlavə dəyər qatır.

Problemin aktuallığı. Pedaqoji monitorinqin tədqiqat modelinin əhəmiyyəti, təhsil prosesinin keyfiyyətini və təsirliliyini artırmağa yönəlmiş konkret faydaları ilə bağlıdır. Bu model vasitəsilə əldə olunan məlumatlar, dərslərin və tədris metodlarının nə dərəcədə təsirli olduğunu qiymətləndirməyə imkan tanıyır. Bu məlumatlar əsasında təhsilin keyfiyyətini artırmaq üçün müvafiq düzəlişlər və inkişaf planları hazırlamaq mümkündür.

Problemin elmi yeniliyi. Monitorinqin tədqiqat modeli şagirdlərin təhsil nailiyyətlərini və inkişafını izləməyə kömək edir. Bu, şagirdlərin güclü və zəif tərəflərini müəyyənləşdirməyə və onların daha yaxşı nəticələr əldə etmələri üçün fərdi dəstək strategiyaları hazırlamağa, tədris prosesindəki mövcud çatışmazlıqları aradan qaldırmaq və daha yaxşı nəticələr əldə etmək üçün yeni metodlar və yanaşmalar inkişaf etdirməyə kömək edir. Əldə olunan məlumatlar sayəsində məktəb və təhsil müəssisələrinin rəhbərliyinin qəbul etdiyi idarəetmə qərarlarının daha məlumatlı və təsirli olmasına kömək edir, həmçinin resursların düzgün şəkildə bölüşdürülməsi üçün dəstək təmin edir.

Problemin praktik əhəmiyyəti və tətbiqi. Monitorinq nəticələri müəllimlərin güclü və zəif tərəflərini aşkar etməyə kömək edir. Bu, müəllimlərin peşəkar inkişaf proqramları üçün əsaslı məlumatlar təmin edir və onların pedaqoji bacarıqlarını artırmaq üçün müvafiq təlimlərə yönəltməyə imkan verir.

Ədəbiyyat

1. Mərdanov M. və b. Təhsil sistemində monitorinq və qiymətləndirmə. Bakı, "Çaşıoğlu", 2003.
2. Полонский В. Научно-педагогическая информация. Словарь-справочник. М., Новая школа, 1995.
3. Шишов С., Кальней В. Мониторинг качества образования в школе. М.: Российское педагогическое агентство, 1998.
4. Вербицкая Н., Назаров В. Мониторинг и саморазвитие школьного управления // Директор школы 1999, № 6.
5. <https://vetennamine.az/t%C9%99hsild%C9%99-monitorinq-n%C9%99dir/>
6. https://edu.gov.az/upload/file/E.Beylerov-Monitorinq_ve_qiyetlendirme.pdf

И.Ф. Алиев

Исследовательская модель педагогического мониторинга

Резюме

В целом, мониторинг является научным методом изучения ситуации наблюдаемых объектов. Мониторинг-это крупномасштабный метод, отражающий многие области, полностью инструмент управления. Мониторинг также является научно обоснованной диагностической и прогностической диагностической и прогностической основой педагогического процесса, чтобы найти оптимальные решения проблем образования. В статье рассматриваются области применения для шестиступенчатой модели исследо-

вания мониторинга, и анализируются соответствующие методы. Наряду с теоретическими подходами в исследовании, также представлены эксперименты. Цели планируются планировать на стадии фазирования педагогического мониторинга, и деятельность учителей в образовательном процессе, деятельности учителей, академических достижений учащихся и качества процесса преподавания. Во время активного выполнения педагогического мониторинга информация собирается посредством наблюдения, тестов, опросов или других методов. Собранная информация анализируется, и результаты используются для повышения качества учебного процесса. Например, если обнаружены определенные проблемы или недостатки, принимаются решения и внесены необходимые корректировки.

Эти этапы гарантируют, что постоянный мониторинг в учебном процессе и эффективное использование этих результатов мониторинга для улучшения качества образования.

I.F. Aliyev

A research model of pedagogical monitoring Summary

In general, the monitoring is the scientific method of studying the situation of observed objects. Monitoring is a large-scale method, reflecting many areas, a completely management tool. The monitoring is also a scientifically based diagnostic and prognostic diagnostic and prognostic basis of the pedagogical process in order to find optimal solutions to education issues. The article examines the application areas for the six-stage monitoring research model, and the appropriate methods are analyzed. Along with theoretical approaches in the study, experiments are also presented. Aims to be planned on the phasing stages of pedagogical monitoring are planned to be determined, and the activities of teachers in the educational process, the activities of teachers, students' academic achievements and the quality of the teaching process. During the active execution of pedagogical monitoring, information is collected through observation, tests, surveys or other methods. The collected information is analyzed and the results are used to increase the quality of the teaching process. For example, if certain problems or weaknesses are found, decisions are made and the necessary adjustments are made. These stages ensure that continuous monitoring in the teaching process and the effective use of these monitoring results to improve the quality of education.

Redaksiyaya daxil olub: 26.08.2024

TƏHSİLİN İDARƏEDİLMƏSİ MƏSƏLƏLƏRİ
ВОПРОСЫ УПРАВЛЕНИЯ ОБРАЗОВАНИЕМ
ISSUES OF EDUCATIONAL MANAGEMENT

UOT 37.0

MÜASİR TƏHSİL NƏZƏRİYYƏLƏRİ ƏSASINDA SINIF İDARƏETMƏ
MODELLƏRİ İLƏ BAĞLI YANAŞMALARIN TƏHLİLİ

İlahə Sehrab qızı İslamzadə*Bakı Qızlar Universitetinin magistrantı***ORCID:** 0009-0003-5870-8407**E-mail:** ilaheislamzade49@gmail.com*Açar sözlər:* Piqmalion, Golem, təsir, gözlənti, şagird, təhsil.*Ключевые слова:* Пигмалион, Голем, эффект, ожидание, ученик, образование.*Key words:* Pygmalion, Golem, effect, expectation, student, education.

Piqmalion effekti yaxud Rozental effekti Robert King Mertonun “Self fulfilling prophecy” (özü özünü doğruldan sənət, peşə) anlayışından yaranıb. [2, səh.10]

Gözlənti = Nəticə. 1965-ci ildə iki araşdırmaçı Rozental və Jacobson tərəfindən elmə gətirilib və müəllim gözləntilərinin şagird performansına təsir etməsi burada öz aktuallığını sərgiləyib. Piqmalion effekti yüksək fəallıq əldə edilməsi gözlənilən şagirdlərin yüksək fəaliyyət göstərəcəyini, digər tərəfdən şagirdlər üçün qoyulan aşağı gözləntilərin şagird məhsuldarlığının azalmasına səbəb olacağını nəzərdə tutan bir yanaşmadır. Təhsil kontekstində Piqmalion effekti təhsil verənlərin onlar üçün gözlədikləri gözləntilər vasitəsilə şagirdlərin fəaliyyətinə və inkişafına təsir göstərə biləcəyi bildirilir. Müəllimlərin şagirdlərdən gözləntiləri uğurun səviyyəsini müəyyən edir. Aydın ki, müəllimin gözləntiləri şagirdlərin uğurlarının keyfiyyət və kəmiyyətini müəyyən etməkdə mühüm rol oynayır. Araşdırmalara görə müəllimlər şagirdlərin yüksək qabiliyyətə malik olduğuna inandıqda onlarla göz təması, şagirdin başını sığallamaq kimi qeyri-verbal ünsiyyət üsullarından istifadə, müvəffəqiyyət gözlədiklərinə daha çox imkan və onlarla daha çox fəaliyyət göstərirlər. Sınıf mühitində Piqmalion effekti istifadə etmək tədris ilində şagirdlərin müvəffəqiyyət ballarının 28% artmasına və gözləntilərin tələblərə müsbət təsirini üzə çıxarır.

Ümumiyyətlə, müəllimlərin şagirdlərdən gözləntiləri məktəbə ilk gedən günlərdən formalaşır. Bəzi gözləntilər həтта, şagirdlərlə görüşməzdən əvvəl formalaşır. Müəllimlər şagirdlərin əvvəlki sinif səviyyələrini və nailiyyətlərini sənədləşdirən qeydləri oxuya, şagirdlərin əvvəlki sinif müəllimləri ilə danışa və onların təəssüratlarını eşidə bilirlər. Nəticədə şagirdlər üçün müəyyən gözləntilər yaranmış olur. Bəzi gözləntilər müəllimin şagirdə ilk baxışı ilə də formalaşa bilər. Şagirdlərin bədən dili və quruluşu, cinsi və irqi, etnik mənsubiyyəti, şagirdə verilən ad, ləhcə və sosial-iqtisadi səviyyələri də müəllimin gözləntilərinin formalaşmasına təsirli ola bilər və yan ötürməyə bilər. Yüksək gözləntilər yaratmaq və onları mənalı bir şeyə çevirmək çətin bir iş və olduqca səy tələb edir.

Rozental müəllimin şagirdlə daha sıx əks əlaqəyə girməsinin, müsbət rəylər verməsinin şagirdlərin inkişafında mühüm rolu olduğunu qeyd edir. Müəllimlər tərəfindən geri bildirim alan şagirdlər səhv cavab verdikləri zaman müəllim buna səhv deyib keçməyir və niyə səhv

etdiyi araşdırılır, təkrarən izahlar olunur. Müəllimlər təhsilin tələblərinə uyğun olaraq və gözləntilərə bağlı olaraq şagirdlərdə bu fikirləri formalaşdırmalıdır: “Bu sizin üçün vacibdir”, “Sən bunu bacaracaqsan”, “Mən sizlərdən imtina etməyəcəyəm (Əl çəkməyəcəyəm)”. Təbii ki, müəllim bu gözləntilərini və düşüncələrini şagirdlərinə söz ilə çatdırmalı, yeri gəldikcə bədən dili və qeyri-verbal ünsiyyətdən də istifadə etməlidir. Çox zaman təsirli olan davranışlardan istifadə etmək - gülümsəmək, başına sığal çəkmək, göz təması qurmaq, qığılımlandıran əl jestlərindən və mimikalardan istifadə etmək və s.

Piqaalion effektində gözləntilər dörd şəkildə müəyyən olunur.

- Görülən işin kəmiyyət və keyfiyyəti, şagird məhsuldarlığı.
- Çalışma vərdişləri və öyrənmə prosedurları, fərdi öyrənmənin baş verməsi.
- Rutinlər, akademik olmayan prosedurlar.
- Şəxslərarası davranış, şagirdlərin biri-biri ilə davranış və ünsiyyəti.

Dörd şəkildə müəyyən olunan gözləntilərin səbəbi isə müəllimlər öz gözləntisi ilə yüksək potensiallı şagirdlərin şüuraltına təsir etmiş, motivasiyasını, qavrama qabiliyyətini yüksəltmiş, nailiyyət isə qaçılmaz olmuşdur. Müəllimlər inkişaf potensialı olan şagirdlər üçün daha yaxşı, daha səmimi bir öyrənmə mühiti yaradır, inkişafa meyilli şagirdlər üçün daha çox bilik və öyrənmə vasitələri təqdim etməyə çalışır, həmin şagirdlərə daha çox cavab vermək, özünü ifadə etmək və daha uzun danışmaq fürsəti verilir.

Gözləntilərin də reallaşması üçün isə 6 xüsusiyyət vardır;

- Birbaşa — Gözləntilər şagirdə birbaşa aydın şəkildə çatdırılır.
- Xüsusi — Şagird performansına yönəlmiş şifahi və yazılı olaraq gözləntilərin təfərrüatları şagirdlərə çatdırılır.
- Təkrarlanan — Gözləntilərin vaxtaşırı təkrarlanması prosesi.
- Müsbət gözlənti — Gözlənti ifadələri nəzərə çatdırılır. “Bacaracaqsan”.

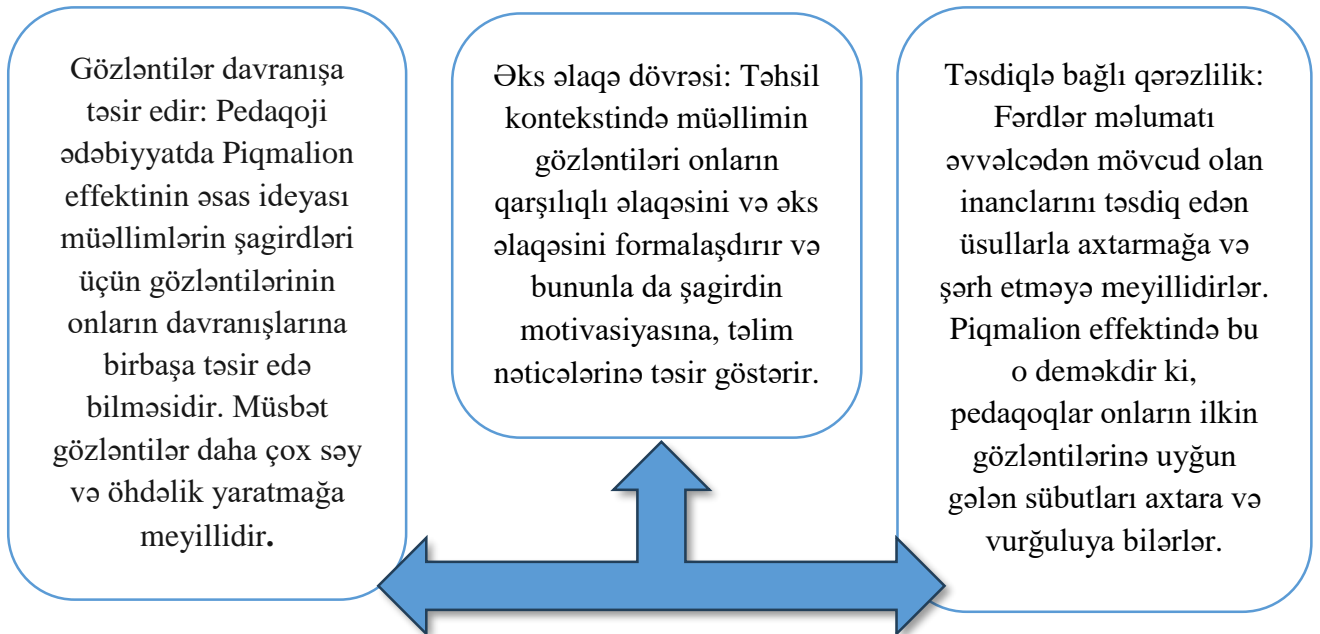

- Model olmaq — Müəllim model kimi davranış nümayiş etdirir.
 - Əzmkarlıq — Müəllimin şagirddən gözləntilərini təkrarlayan və ardıcıl olması.
- Qeyd olunan gözləntilərin reallaşması üçün aşağıdakı prinsiplər dəstəklənir: [4,səh.180]

Piqmalion effektinin ümumilikdə davranışa necə təsir etdiyinə baxsaq, insanın inancları və düşüncələri gözlənilən davranışa səbəb olacaq bir vəziyyət yaradır. “Əlindən gələni edəcəyinə inanıram” və ya “Bu sizin üçün çətin ola bilər” kimi ipucu sözlərin gözlənilən davranışların baş verməsi üçün mühit yaradır. Bir insanın başqa insan haqqında gözləntiləri və düşüncələri digər insanın davranışına uzunmüddətli təsir göstərə bilər. Cədvələ nəzər salınsa, aydın şəkildə Piqmalion effekti mexanizmi anlaşılır.

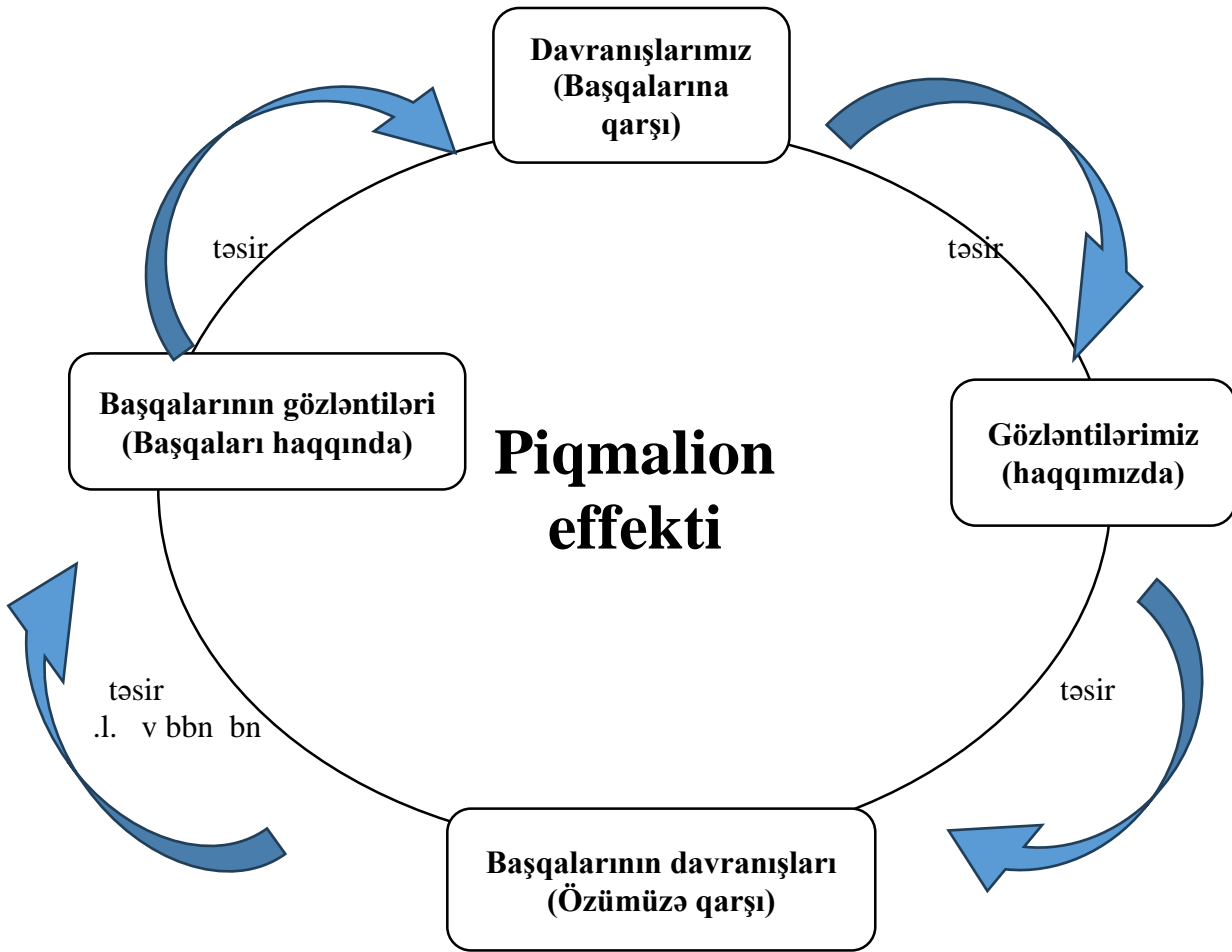

Bu təsir gözləmə anında baş verən reaksiya deyil, daha çox özünü effektivlik, motivasiya və gözləmədən ibarət olan bir prosesdir. Bu prosesdə yüksək gözləntilər nəticəsində öz təsirini və motivasiya qavrayışını artırma ehtimalı olduğundan, artan özünə inam və motivasiya ilə edilən səyin də artması ehtimalı var. Bunun əksinin doğru olduğu hallar da ola bilər. Gözləntilərin aşağı olması nəticəsində öz-özünə təsir qavrayışında və motivasiyada azalma baş verə

bilər ki, buna da Piqmalion effektinin əksi olan Golem effekti deyirlər.

Piqmalion effekti həm müsbət, həm də mənfi gözləntiləri ehtiva etdiyinə dair rəylər var. Piqmalion effektinin mənfi baxışı “Golem effekti” adlanır. [2, s.11] Bir növ aşağı gözləntilərin davranışa mənfi təsir göstərdiyi vəziyyətdir. Müəllimlərin şagirdlərdən gözləntilərinin və şagirdlərin potensialının aşağı olduğunu bildirir. Bunun səbəbi müəllimlərin akademik nailiyyətlərini qiymətləndirmək səyindən çox, öz qabiliyyətlərinə əhəmiyyət verməmələri və öz performans səviyyələrini aşağı görmələri ilə əlaqələndirilir. Müəllimlərin sinifdə şagirdləri haqqında düşüncələri, məktəb rəhbərlərinin müəllimlər haqqında düşüncələri, ümumilikdə isə cəmiyyətin müəllim və məktəb rəhbərləri haqqında fikirləri müəllimin və sinifdəki şagirdlərin vəziyyətinə təsir göstərməlidir. Şagirdlər haqqında müsbət fikir və münasibət inkişaf etdirməli, uğursuzluğa inanmamalı, uğursuzluqda belə müsbət tərəfi görməyi bacarmalıdır. McNatt tərəfindən Piqmalion effekti ilə bağlı 17 araşdırma üzərində aparılan meta-analiz nəticəsində Golem effekti olaraq təyin olunan Piqmalionun mənfi təsiri, yəni mənfi gözləntilər müsbət təsirin yaratdığı təsirdən daha güclüdür. [2, s.10]

Problemin aktuallığı. Təhsilverənlər nəyə inanırsa, onu da əldə edirlər. Ayrı-ayrı şagirdlərin yüksək intellektual potensialının olduğunu bilən müəllimlər artıq qeyri-iradi şəkildə öz gözləntilərini şagirdlərə ötürürlər. Geniş tətbiq edilən bu effekt idarəetmə modellərinin formalaşmasına birbaşa təsir edir.

Problemin elmi yeniliyi. Müasir dövrdə müasir təhsilin qarşısında duran əsas məsələ yeni yanaşma və nəzəriyyələrdən istifadə edərək yaradıcı təfəkkürə malik şagird şəxsiyyəti formalaşdırmaq, yetişdirmək və mənfi gözlənti, təsirlərdən qorumaqdır.

Problemin praktik əhəmiyyəti və tətbiqi. Məktəblərdə bütün yaş dövrünü əhatə edən siniflərdə müəllimin Piqmalion effektindən istifadəsi, Golem effektindən kənar durması şagird uğurunun, sinif idarəetməsi prosesinin inkişafına imkan yaradır.

Ədəbiyyat

1. Alfred P. Sloan “School of management organization”, RP 1964, s. 13.
2. Babad E. “Pygmalion effect in reverse”, Journal of Special Education 11, 1977, s.81-90.
3. David E.Berlev, Douglas T. Hall, “Some determinants of early management success”. USA 1966, s.11.
4. Rosenthal R, Jacobson L. “Pygmalion in the classroom: teacher expectation and pupils intellectual development” NY 1968, s.240.
5. Washington K.R. “Positive Pygmalion management: Can it help urban school principals? School organization”. 8 (1), s.87-89.
6. Yurong W., Lin L. “Pygmalion Effect on junior english teaching” Advances in Language and Literary Studies (5) 2014, s.18.

И.С. Исламзаде

Анализ подходов к моделям управления классом на основе современных теорий образования**Резюме**

В образовании, как и в жизни, используя эффект Пигмалиона, педагоги создают среду, в которой их убеждения и мысли приводят к ожидаемому поведению. Используя механизм Пигмалиона, необходимо увенчать образовательные успехи, стоящие перед современным образованием в современную эпоху, сформировать основу для развития процесса управления классом, сформировать достижения учащихся. При необходимости сам преподаватель как образец для подражания настойчиво формирует свои ожидания, а ученик определяет образец поведения в ответ на эти ожидания. По результатам метаанализа, отрицательный эффект Пигмалиона, определяемый как эффект Голема, т.е. отрицательные ожидания, сильнее эффекта, вызванного положительным эффектом, и его следует избегать. Понимание динамики Пигмалиона и активное применение ее в образовательной практике может привести к расширению возможностей, вовлеченности и мотивации учащихся. Признавая важность этих взаимоотношений и действуя в соответствии с ними, преподаватели и общество в целом могут внести свой вклад в улучшение образования и, в конечном итоге, в улучшение общества в целом.

İ.S. İslamzade

Analysis of approaches related to classroom management models based on modern educational theories**Summary**

In education as in life, using the Pygmalion effect, educators create an environment in which their beliefs and thoughts lead to expected behavior. Using the Pygmalion mechanism, it is necessary to crown the educational success facing modern education in the modern era, to form the basis for the development of the classroom management process, and to form student achievements. If necessary, the teacher himself, as a role model, persistently forms his expectations, and the student determines the pattern of behavior in response to these expectations. As a result of the meta-analysis, the negative effect of Pygmalion, defined as the Golem effect, i.e. negative expectations is stronger than the effect caused by a positive effect and should be avoided. Understanding the Pygmalion dynamic and actively applying it to educational practice can lead to empowered, engaged and motivated learners. By recognizing and acting on the importance of this relationship, educators and society at large can contribute to the enhancement of education and ultimately the betterment of society as a whole.

Redaksiyaya daxil olub: 22.08.2024

MÜƏLLİM HAZIRLIĞI MƏSƏLƏLƏRİ
ВОПРОСЫ ПОДГОТОВКИ УЧИТЕЛЕЙ
ISSUES IN TEACHER TRAINING

UOT 37.0

İBTİDAİ SİNİF İNFORMATİKA MÜƏLLİMLƏRİNİN
HAZIRLANMASININ SİSTEMLİ PRİNSİPLƏRİ

Səadət Bəybala qızı Mazanova

Azərbaycan Dövlət Pedaqoji Universitetinin dosenti

ORCID: 0000-0003-2278-3790**E-mail:** saadat.mazanova@gmail.com

Açar sözlər: *fasiləsiz təhsil, sistem prinsipləri, modelləşdirmə, proqramlaşdırma programı*

Ключевые слова: *непрерывное образование, системные принципы, моделирование, языки программирования.*

Key words: *lifelong education, system principles, modeling, programming languages.*

Ali təhsilin müasirləşdirilməsi Azərbaycan dövlətinin ən prioritet siyasət layihələrindən biridir. Biz cəmiyyətimizin inkişafında təhsilin innovativ inkişafının tələbatı ilə bağlı sistemli çağırışlarla səciyyələnən xüsusi bir dövrü müşahidə edirik. Azərbaycanın sosial-iqtisadi inkişaf strategiyasında məktəbi bitirən gənclərin öz və cəmiyyətin rifahı üçün şəxsi məsuliyyət daşımağa hazır olması və bacarığı şagirdlərin təhsil və inkişaf təhsilinin əsas nəticəsi hesab olunur.

Bu nəticənin əldə edilməsi tələbələrin dəyişən cəmiyyətə (mülki, rəhbər, informasiya və digər sahələr) sosial adaptasiyasını təmin edən sosial və praktiki bacarıqlara yiyələnmələrini, sosial mobillik, sosial və iqtisadi rollarda sürətli dəyişikliklərə adekvat reaksiya vermək bacarığını və intellektual bacarıqlar kompleksində əsas sənətlərə yiyələnmələrini nəzərdə tutur.

Məktəblilər və bütün yetkin əhali arasında ömür boyu fasiləsiz təhsil almaq və özünütəhsil ehtiyacını və bacarığını formalaşdırmaq, öyrənmək bacarığını inkişaf etdirmək müasir Azərbaycan məktəblərinin qarşısında duran əsas strateji hədəflərdən biridir. Bu məqsədin həyata keçirilməsi üçün təhsil ideyasını həyata keçirmiş, qəbul etmiş və praktik fəaliyyətində tətbiq etməyə qadir olan müəllimlərin müvafiq hazırlığını nəzərdə tutur. Belə müəllimlərin hazırlanması problemi istənilən səviyyədə olan məktəblər üçün aktual məsələdir. Bu kiçik yaşlı məktəblilərdə həyat boyu dayanmayan idrak fəaliyyətinin özünü təşkilinin əsasını ehtiva edən ibtidai sinif müəllimlərinin hazırlanması üçün xüsusi əhəmiyyət kəsb edir.

A.P. Eršov 1987-ci ildə İnformatika elminin “propedevtikası”nın əhəmiyyətindən danışmışdır. Belə ki, onun fikrincə “Məktəb informatikası” deyirdi: “Bir tərəfdən, bu problemlə bağlı tədqiqatların və diqqətli təcrübələrin aparılmasının zəruriliyi və marağı göz qabağındadır. Digər tərəfdən isə əlbəttə ki, müəyyən bir yaş qrupu ilə əlaqəli kütləvi fəaliyyətlər üçün hər hansı bir ciddi fərziyyə irəli sürmək hələ tezdir” [1].

Müəllim təhsil sisteminin yenilənməsi prosesində gələcək müəllimin peşə hazırlığının keyfiyyətinin yüksəldilməsi probleminə xüsusi yer tutur. Çünki qarşıya qoyulan məqsədlərin həyata keçirilməsində aparıcı rol məhz müəllim oynayır. Qeyd etmək lazımdır ki, keyfiyyət dedikdə təkcə pedaqoji ali məktəblərin məzunlarının xüsusi hazırlıq səviyyəsi başa düşülməli

deyil, həm də tələbə inkişafının bir sıra kəmiyyət parametrləri və amilləri nəzərə alınmalıdır. Pedaqoji fəaliyyətin xüsusiyyətləri müəllimdən, müəllim peşəsinin elmi əsaslarına çevik oriyentasiya, müasir məktəblərin qarşısında duran yeni vəzifələrdən xəbərdar olmaq, onları tez və yüksək səviyyədə həll etmək bacarığı tələb edir. Müəllim daim tədris təcrübəsini təhlil etməli, öz təcrübələrini təşkil etməli, biliklərini genişləndirməli və təkmilləşdirməlidir. Mürəkkəb, müxtəlif praktiki tapşırıqları həll edərkən müəllim hər bir çətinlik yaradan şəraiti və vəziyyətin müxtəlifliyini nəzərə almalıdır. Müəllimin praktiki qərar qəbul etmə proseslərini tənzimləyən əsas müəllimin bilik bazasıdır. Müəllim peşə həyatı boyu biliklərə yiyələnir. Peşəkar biliklər sistemini dərk etmək və mənimsəmək üçün əsasları artıq pedaqoji təhsil müəssisəsində qoyulur. Gələcək müəllimin hazırlanmasının səmərəliliyi bir sıra didaktik, sistemli və xüsusi prinsiplərə əsaslanır.

Sistem prinsipləri gələcək ibtidai sinif müəllimini ümumi təhsil bacarıqlarının formalaşmasına hazırlamaq sisteminin işləmə xüsusiyyətlərini əks etdirir və onun komponentləri arasında qarşılıqlı əlaqəni təmin edir. Bunlara inteqrasiya, hərəkətlilik, davamlılıq və istehsal qabiliyyəti prinsipləri daxil ola bilər.

İnteqrativlik prinsipi ibtidai sinif müəlliminin hazırlanmasının ayrılmaz şəkildə bir-biri ilə əlaqəli formada, vahid bir proses kimi yaradılmasını tələb edir. Tələbə hazırlığının ayrılmaz bir şəxsiyyət keyfiyyəti kimi formalaşması bu prinsipin həyata keçirilməsindən çox asılıdır və birbaşa olaraq inteqrasiyanın düzgün qurulması müəllimin idarəetmə fəaliyyətinin ən vacib funksiyasıdır.

Mobillik prinsipi müəllim hazırlığı sisteminin daha bir “sürətli fəaliyyət qabiliyyətinin” davamlı təkmil inkişafına kömək edir. Məktəbin inkişafında əsas görünən tendensiyaların ibtidai sinif müəllimin hazırlığının məzmununa, vasitələrinə və texnologiyalarına zamanında daxil edilməsi məqsədəuyğundur. Bu gün biz “Alqoritmika” layihəsini nümunə kimi göstərə bilərik. Ümumiyyətlə, əsas istiqamət proqramlaşdırmaadır. Daha dəqiq desək: kompüter savadlılığını, rəqəmsal məkanda yaradıcı layihələrin yaradılmasını, Scratch və Python dillərində proqramlaşdırmanı öyrədirlər.

Pedaqoji hazırlığın inkişafında **davamlılıq prinsipi** təhsilənlərin əvvəlki tədris fəaliyyətinin nəticələrinin, müxtəlif fənlərin öyrənilməsi zamanı əldə edilmiş bilik və bacarıqların mənimsənilməsinin keyfiyyətinin, habelə müstəqil işi təşkil etmək bacarığının nəzərə alınmasını tələb edir. Müstəqil işin təşkili müasir təhsilin, xüsusən ibtidai siniflərində əsas vəzifələrdən biridir. Çünki gənc məktəblilərin psixologiyası daimi axtarış fəaliyyətinə meyl yaradır.

İbtidai sinif müəllimin hazırlığında **texnoloji səmərəlilik** prinsipi elmi və pedaqoji biliklərin müəllim hazırlığının inkişafı üzrə praktiki vəzifələrə sistemli şəkildə tətbiqinə yönəlmişdir. Bu prinsipin həyata keçirilməsi tələbələrin fəaliyyətini tənzimləməyə imkan verir.

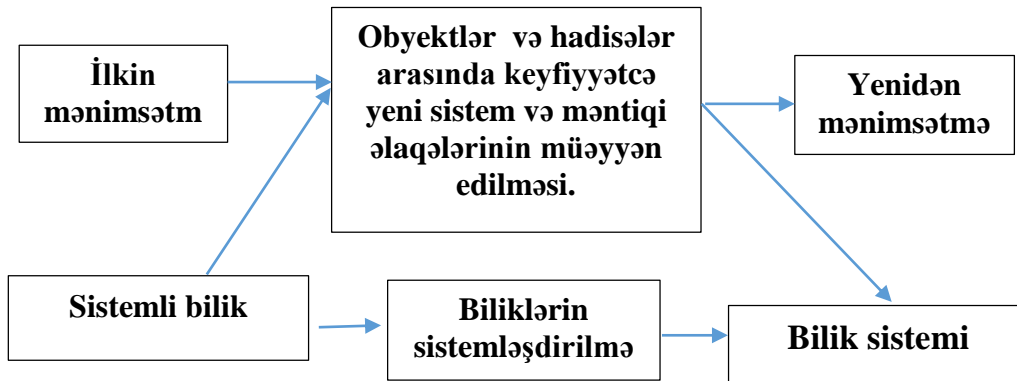

Sxem. Təhsilalanların şüurunda sistem biliklərinin qurulması

Beləliklə, ilkin olaraq əldə edilmiş bilik xətti əlaqələri (məzmun-məntiqi) və həcmli olanları - sistem invariantını çevirməklə iki dəfə yenidən qurulur. Ona görə də gələcək müəllimləri təkcə pedaqoji nəzəriyyənin faktiki bilikləri ilə deyil, həm də metodik biliklərlə, yəni nəzəriyyənin əsas elementləri və onlar arasında struktur-funksional əlaqələr haqqında biliklərlə silahlandırmaq lazımdır. İdrak fəaliyyətinin və müstəqilliyin mənbəyi gələcək müəllimin biliklərə yiyələnmək, tədris və idrak fəaliyyəti vasitələrini mənimsəmək, özünü təsdiq etmək və özünü ifadə etmək ehtiyacları tələb olunur. Müəllimin əsas vəzifəsi bu ehtiyacları stimullaşdırmaqdır ki, bu da təhsil prosesində şagirdləri fəal müstəqil fəaliyyətə sövq edəcək müvafiq şəraitin yaradılmasını tələb edir. Fəaliyyətə marağın dərəcəsi biliyin keyfiyyəti və zehni əmək vasitələrinə yiyələnmə səviyyəsi ilə düz mütənasıbdır. K.D. Uşinski demişdir ki, əvvəlcə uşağı oxumağa öyrətmək və yalnız bundan sonra bu işi ona həvalə etmək lazımdır. Yalnız pedaqoji biliklərə yiyələnmək üçün şagirdləri müxtəlif əqli fəaliyyət növlərinə cəlb etməklə və onların bu fəaliyyətdə fəallığını məharətlə stimullaşdırmaqla, həqiqətən, səmərəli tədris prosesi həyata keçirilə bilər.

Sistem prinsiplərinin əsas hissəsi olan sistem biliklərinə yiyələnmək və onlardan peşəkar fəaliyyətdə uğurla istifadə etmək üçün biz kiçik yaşlı məktəblilərdə seçmə fənn kimi modelləşdirmə dərslərindən istifadə edərək onların təhsilə marağını daha da artırmağa çalışırıq.

Uşaqlar üçün bir çox modelləşdirmə proqramı və proqramlaşdırma dilləri var, lakin onlardan ən populyarı Scratch proqramlaşdırma dilidir. Uşaqların kəşfiyyət və özünü ifadə vasitəsinə ehtiyac duyması Scratch proqramlaşdırma mühitinin əhatə dairəsini genişləndirmişdir [2, s.8].

Uşaqlara proqramlaşdırmanın öyrədilməsi Scratch dilindən başlamalıdır, çünki mühit bizə öz hərəkətlərinizin nəticəsini dərhal görməyə imkan verir və sizə xüsusi tərzdə düşünməyi, alqoritmlərin mahiyyətini dərk etməyi öyrədir. Scratch Squeak dilində hazırlanmışdır [2, s.10]. Scratch dili 8-16 yaşlı təhsil alanlar üçün yaradılmışdır. Onları daha çox ssenari yazmaq, qrafika və animasiya, audio və video effektlərdən istifadə etmək asanlıqı cəlb edir.

Scratch vasitəsi ilə orta məktəblərdə layihələrin icrasında riyazi funksiyalardan, hesablamalardan, dəyişənlərdən, siyahılardan istifadə etməklə problemləri həll etmək mümkündür. Lakin Scratch ilə əsas anlayışlar və tanışlıq ibtidai siniflərdə başlaya bilər. O qədər "asan", lakin buna baxmayaraq, "ağıllıdır" ki, müstəqil təhsil üçün əlçatandır. Scratch mühitində

proqramlaşdırmaya yiyələnən təhsilalanlar yalnız oxumağı bacarmalı və kompüterdə əsas bacarıqlara sahib olmalıdır. Əlbəttə ki, ibtidai siniflərdə bu, tam hüquqlu elmi iş olmayacaq. Bunun üçün zəmin hazırlamaq, lazımi bacarıqlara yiyələnmək və kiçik məktəblilərin malik olduğu, lakin orta məktəbdə “itirilmiş” idrak marağının qorunmasıdır. Elmi və idrak fəaliyyətinin inkişafı vasitəsi kimi Scratch dili bir neçə səbəbə görə məqbul edilə bilər: əsas məsələ dili öyrənmək və asanlıqla başa düşməkdir. Lakin bu proqramlaşdırma dili yüksək səviyyəli olduğu üçün bütün imkanlara malikdir, yalnız elmi deyil, yaradıcılıq layihələrini yaratmağa imkan verir. Tələbələrin layihələrini yerləşdirməsi və bu mövzuda ünsiyyət qura bilməsi cəhətdən onlayn icmada çox populyardır. Proqramlaşdırma mühiti “uşaq” interfeysinə malikdir. Scratch-də dizayn da birgə həyata keçirilə bilər. Ətraf mühit modelləşdirmə üçün idealdir. Çünki yalnız asanlıqla “qrafik olaraq” bir model qurmağa deyil, həm də nəticələr qeyri-qənaətbəxş olduqda düzəlişlər etməyə və ya müxtəlif giriş məlumatları ilə sınaq keçirməyə imkan verir.

Sinifdankənar işlərin birinci mərhələsində şagirdlər alqoritmləşdirmənin əsaslarına yiyələnirlər. Scratch proqramlaşdırma mühiti Leqonu xatırladır. Bütün operatorlar və elementlər bir-biri ilə əlaqəli olan və proqram kodunu təşkil edən bloklarla təmsil olunur [2, s.16]. Blokların müxtəlif rəng sxemləri var və məqsəddən asılıdır və yalnız müəyyən bir ardıcılıqla bir-birinə əlavə edilə bilər ki, bu da sintaktik səhvlərin (məntiqi olmayan) mümkünlüyünü aradan qaldırır.

Şagirdlərin məlumatların axtarışı və emalının mənimsənilməsi ilə bağlı vəziyyətinin təhlili bizi Scratch proqramlaşdırma mühitinin ilk əsaslarından öyrənmək zərurətinə gətirib çıxartmışdır. Təhsilalanların yaşından asılı olaraq bu, 4-8 saat dərs vaxtı ala bilər. Sonra iştirakçılar ən sadə layihələri tamamlamağa başlayırlar. Burada bütün mərhələlərə çox vaxt ayırmaq lazımdır: fəaliyyətlərin planlaşdırılmasından layihənin qorunmasına qədər. Buna görə də, hər bir sadə layihə üçün iştirakçıların hazırlıq səviyyəsindən və fərdi tempdən asılı olaraq 2 saatdan çox vaxt ayırmaq lazımdır. Təhsilalan şəxs nə qədər gənc yaşda proqramlaşdırmanı öyrənməyə başlasa, o, layihələri işləyərkən hər bir mərhələni özünə uyğun olaraq daha asanlıqla bölmələrə ayırmaqlı və layihələrin icrasını yerinə yetirməyə nail olmalıdır. Şagirdlərin layihələr üzərində fərdi və birgə işi zamanı şagirdə şəxsi və ünsiyyət keyfiyyətləri, təfəkkür, yaradıcılıq, maraq və özünü tənzimləmə qabiliyyəti formalaşır.

Dərsdankənar fəaliyyətlərə ayrılan saatların sayı akademik saatlara ayrılan zamandan fərqlənir və bir neçə amildən asılıdır və bu fəaliyyətin nəticəsi də dəyişəcək: bir il ərzində həftədə bir saat olmaqla şagird proqramlaşdırmanın əsaslarını mənimsəyəcək, lakin onlar yalnız ilkin səviyyədə layihə bacarıqlarını inkişaf etdirəcəklər. Bu halda müəllim üçün Scratch-də proqramlaşdırmaya fəal maraq aşılması vacibdir və maraqlanan təhsilalanlar müstəqil olaraq dizayn işlərini davam etdirə bilərlər, çünki Scratch-də skript yaratmaq prosesinin özü bir növ layihənin yaradılmasına gətirib çıxaracaq. Yəni fəaliyyətin son məqsədini nəzərdə tutur.

İdeal olaraq, kursu öyrənmək nəticəsində ibtidai sinif şagirdi proqramlaşdırmanın əsaslarını mənimsəməli və ilkin layihə bacarıqlarına yiyələnməlidir:

- problemin həlli üçün alqoritm qurmaq və onu Scratch bloklarından istifadə etməklə həyata keçirir;

- hadisənin nə olduğunu, hadisələrin növlərini, mənbəyini və alıcısını bilməli;
- daxili qrafik redaktorunda çəkir və dəyişdirir;
- obyektlər yaratmaq, xassələri, metodları, obyektlərin qarşılıqlı əlaqəsini təyin edir;
- bucağın dərəcə ölçüsü, arifmetik əməllər və funksiyalar, “AND”, “OR” məntiqi əməlləri,

əlaqə əməlləri, koordinat sistemləri, mənfi ədədlərlə tanışdı;

- qrupda məhsuldar işləməyi öyrənir;
- layihə planını diaqram (rəsm, cədvəl) şəklində tərtib etməyi, tapşırıqları alt tapşırıqlara ayırmağı, nəticəni təhlil etməyi və səhvləri düzəltməyi öyrənir;
- reflektor fəaliyyət bacarıqlarını öyrənir (layihəni müdafiə etmək, layihəni təkmilləşdirmək üçün gələcək vəzifələri müəyyən).

Gənc təhsilalanlar üçün dizayn yeni bir fəaliyyət növüdür. Buna görə də dərstdən əvvəl müəllim müəyyən bir məqsəd qoymalı və dərslin sonunda nəticəni vurğulamalı və ehtiyac olsa səhvləri düzəltməlidir. Dizaynın istənilən forması şagirdlərin və müəllimlərin xüsusiyyətlərinə və onların imkanlarına uyğun olmalıdır. Əks halda, formalardan hər hansı biri formal kimi qəbul ediləcək. Layihə böyükdürsə, bir neçə iştirakçı tərəfindən həyata keçirilə bilər. Hər biri ya konkret rolu (rəssam, animator, musiqiçi) və ya layihənin müəyyən hissəsini icra edəcək. Bu zaman ümumi tapşırığın müzakirəsinə və layihənin alt tapşırıqlarının hər bir iştirakçı tərəfindən yerinə yetirilməsi məqsədinə daha çox diqqət yetirilməlidir. İbtidai sinif şagirdləri üçün dərslin son məqsədini rəsm və ya diaqram şəklində təsvir etmək daha yaxşıdır.

Scratch proqramlaşdırma mühitində layihə fəaliyyətlərində aşağıdakı mərhələləri ayırd etmək olar [2, s.17-18]:

1. Məqsədin qoyulması, iş planının tərtib edilməsi, layihə obyektlərinin müəyyən edilməsi, onların xassələrinin müzakirəsi daxil olan hazırlıq mərhələsi. Burada alt tapşırıqları və onların yerinə yetirilmə ardıcılığını müəyyən etmək lazımdır. Bu, ən çətin və vacib mərhələdir ki, əvvəlcə müəllim tərəfindən, sonra isə yalnız onun rəhbərliyi altında həyata keçiriləcəkdir. Tələbələr üçün bu, “real deyil”, yalnız müzakirə olunan bir şeydir. Buna görə də prosesi vizuallaşdırmaq üçün əsas məqamları lövhədə (plakatda) qeyd etmək və hər növbəti dərstdə onlara diqqət yetirmək daha yaxşıdır. Eyni mərhələdə, uşaqların maraqlarını nəzərə alaraq, rolları yaşa, bacarıqlarına, fəaliyyət növünə və ya alt tapşırıqlara görə bölüşdürmək lazımdır.

2. Növbəti mərhələ layihənin inkişafının özüdür: obyektlərin yaradılması (və ya mövcud istifadəsi), skriptlərin yazılması, layihənin işə salınması, kodun sazlanması, səhvlərin düzəldilməsi.

3. Son mərhələdə layihə digər iştirakçılar qarşısında müdafiə olunur, müzakirə, qiymətləndirmə, əks etdirmə aparılır. Qiymətləndirmə meyarları birinci mərhələdə müzakirə edilməlidir. Bəlkə də uşaqların özləri (müəllimin köməyi ilə) meyarları təyin edəcəklər: texniki mürəkkəblik, layihənin praktiki əhəmiyyəti, bədii tərtibat, hər bir layihə iştirakçısının töhfəsi və s.

Aşağıda bir layihə nümunəsini təqdim edə bilərik [3]:

“Scratch” proqramlaşdırma mühitində 3-5-ci siniflər üçün layihə: [3]

1. Aşağıda Scratch proqramlaşdırma mühiti ilə tanış olan 3-5-ci sinif şagirdi tərəfindən təmamlanmaq üçün nəzərdə tutulmuş “SoundFlower” layihəsinə nəzər yetirək.

Məqsəd: Kiçik yaşlı uşaqlarda musiqi və çiçəklərin hərəkəti ilə proqramlaşdırmaya marağı artırmaqdır.

Layihə növü: interaktiv animasiya.

Müddət: 90 dəqiqə

Layihənin inkişaf istiqamətləri:

1. Ekranada siz mahnı oxuduğunuz zaman rəqs edən bir çiçək təsviri edin. Bu, *SoundFlower*-dir.

2. Bu, öz seyrini nümayiş etdirmək üçün sizdən mikrofon icazəsi tələb edir;
3. Musiqi ilə vizual kəşimləri araşdırmaq üçün **Remixes** bölməsinə daxil olmaq lazımdır;
4. Bu zaman **SoundFlower** diaqonal olaraq üzür və bağıın üzərinə çıxır;
5. Səthə çıxma anında “Long” səsi eşidilir və **SoundFlower** “Salam” deyir;
6. **SoundFlower-in** üzərinə tıkladığınız zaman geri qaydır;
7. **SoundFlower** in hərəkəti geyimlərini dəyişməsinə ifadə edir.

Yuxarıda qeyd olunan Alqoritmi səviyyələrə bölmək olar. Məsələn, tələbələr birinci səviyyəni müəllimin köməyi ilə yerinə yetirirlər. İkinci səviyyə yalnız müəllimlə müzakirə olunur və müstəqil şəkildə həyata keçirilir. Üçüncü səviyyə müstəqil olaraq həyata keçirilir.

Layihəni icra etmək üçün müəyyən səviyyələr vardır:

Səviyyə 1: Musiqiçiliyə uyğun fon seçin və **SoundFloweri** dalğanın kənarına doğru hərəkət etmək üçün təyin edin (diaqonal və ya sadəcə yuxarı);

Səviyyə 2: Kostyum dəyişikliyi, “long” səsi və “Salam” sözünü əlavə edin;

Səviyyə 3: **SoundFlower** ilkin koordinatlarına geri qaytarılsın.

Bu layihə şagird layihə fəaliyyətlərini həyata keçirmək üçün Scratch-in imkanlarından necə istifadə edə biləcəyinizi göstərir.

Problemin aktuallığı. Şagirdlərdən sistem prinsiplərinin əsas hissəsini təşkil edən sistemli biliklərə yiyələnmək və onlardan uğurla istifadə etmək üçün kiçik yaşlı məktəblilər üçün seçmə siniflərdə modelləşdirmə dərslərindən istifadə etməklə onların təhsilə marağını daha da artırmaq lazımdır.

Problemin elmi yeniliyi. Modelləşdirmə anlayışı, kompüter modelləşdirilməsi tədris prosesinə təsir dairəsi genişlənməmişdir.

Problemin praktik əhəmiyyəti və tətbiqi. Kiçik məktəblilər üçün seçmə siniflər üçün modelləşdirmə dərslərin nümunələri istifadə edə bilirlər.

Ədəbiyyat

1. Ершов Андрей Петрович // Большая советская энциклопедия (рус.): [в 30 т.]. / под ред. А. М. Прохоров 3-е изд. Москва: Советская энциклопедия, 1969.
2. Рындак В.Г. Проектная деятельность школьника в среде программирования Scratch [Текст] / В.Г. Рындак, В.О. Дженжер, Л.В. Денисова. Оренбург; ГОУВПО «ОГИМ», 2009.– 118 с.
3. Голиков Д., Голиков А. Программирование на Scratch. / [Электронный ресурс]. – Режим доступа: [https://scanlibs.com/ programmirovanie-na-scratch](https://scanlibs.com/programmirovanie-na-scratch) (08.08.2016)
<http://scratch.aelit.net/uvazhaemyj-uchitel/>

С.Б. Мазанова**Системные принципы подготовки учителей информатики начальных классов
Резюме**

Одной из основных стратегических целей современных азербайджанских школ является развитие у школьников и всего взрослого населения способности к обучению и развитие потребности в самообразовании и способности непрерывно учиться. Эффективность подготовки будущего учителя базируется на ряде дидактических, системных и специальных принципов. Чтобы приобрести системные знания, составляющие основную часть системных принципов, и успешно использовать их в профессиональной деятельности, мы стараемся еще больше повысить их интерес к образованию, используя уроки моделирования на факультативных занятиях у младших школьников.

S.B.Mazanova**Systematic principles of primary school informatics teacher training
Summary**

One of the main strategic goals of modern Azerbaijani schools is the development of learning ability in schoolchildren and the entire adult population and the development of the need for self-education and the ability to continuously learn. The effectiveness of preparing a future teacher is based on a number of didactic, systematic and special principles. In order to acquire system knowledge, which constitutes the main part of system principles, and successfully use them in professional activities, we try to further increase their interest in education by using modeling lessons in elective classes for younger schoolchildren.

Redaksiyaya daxil olub: 13.06.2024

**TƏHSİLDƏ İNFORMASIYA KOMMUNİKASIYA TEXNOLOGİYALARI
ИНФОРМАЦИОННО-КОММУНИКАЦИОННЫЕ ТЕХНОЛОГИИ В
ОБРАЗОВАНИИ
INFORMATION AND COMMUNICATION TECHNOLOGIES IN EDUCATION**

UOT 37

**TƏLİMİN KEYFİYYƏTİNİN YÜKSƏLDİLMƏSİNDƏ MƏKTƏB RƏHBƏRLƏRİNİN
İKT BACARIQLARININ İNKİŞAFINA İNNOVATİV YANAŞMASI**

Rəqsanə Tapdıq qızı Haqverdiyeva

Xəzər Universitetinin fəlsəfə doktoru proqramı üzrə doktorantı

ORCID: 0000-0002-9698-9073

E-mail: reqsanetchr@gmail.com

***Açar sözlər:** məktəb rəhbərləri, İKT bacarıqları, təlim keyfiyyəti, təhsildə innovasiya, komputer bacarıqları*

***Ключевые слова:** Руководители школ, ИКТ навыки, Качество обучения, Инновации в образовании, Компьютерные навыки*

***Key words:** School leaders, ICT skills, Quality of education, Innovations in education, computer skills*

Təhsil bütün cəmiyyətlərin inkişafının təməl nöqtəsini təşkil etdiyindən onun inkişafı cəmiyyətlərin ortaq marağındadır. Təhsilin inkişafına aparan yol təlimin necəliyindən başlayır. Təlimin keyfiyyətinin necəliyi isə məktəb rəhbərlərinin innovasiyalardakı fəallığından asılıdır. Zekana (2012) görə liderlik qabiliyyətli rəhbər ilhamlandırır, tabeliyində olanları səmərəli şəkildə istiqamətləndirir və mövcud problemlərə innovativ yanaşma ilə müsbət təsir göstərir. M. Fullan, Ertmer, P. A., Ottonbreit-Leftwich, A. T. (2010) da İKT-nin təhsildə tətbiqinin, liderlərin bu sahədəki rolunun təhsil keyfiyyətinə müsbət təsirini vurğulayır. Bu baxımdan məktəb rəhbərlərinin innovasiya sahəsində fəallığı öz aktuallığını qorumaqdadır.

Təhsildə innovasiya istiqamətləri müxtəlifdir. Müxtəlif innovasiya istiqamətlərinin məqsədi isə təhsilin keyfiyyətinin yüksəldilməsinə yönəlmişdir. Bu istiqamətlərdən biri şagird və müəllimlərin fasiləsiz məlumat əldə edə bilmə bacarığının formalaşmasına nail ola bilməkdir. Elm və texnologiyanın inkişafı bu istiqaməti zəruri edən amildir. Bu baxımdan müasir dövrün tələblərinə İKT bacarıqlarına sahib cəmiyyətin formalaşmasını təmin edə bilmək daxildir. Beləliklə, məktəb liderlərinin müəllim və şagirdlərin kompüter bacarıqlarının inkişafına hədəflənmiş fəaliyyət planlaşdırması zərurəti meydana çıxır. Bu zaman aşağıda qeyd olunan addımları nəzərə almaq mümkündür.

1. Məqsədlər

* Müəllim və şagirdlərin İKT bacarıqlarının inkişaf etdirilməsi

* Rəqəmsal savadlılığın artırılması

* Təlim prosesinin təşkili zamanı İKT bacarıqlarının istifadəsinə geniş yer ayırmaq

2. İnfrastruktur

* Kompüter laboratoriyaları: Məktəblərdə müasir kompüterlər və zəruri proqram təminatı ilə təchiz olunmuş laboratoriyalar qurmaq

* İnternet bağlantısı: Sürətli və stabil internet bağlantısının təmini

3. Texniki dəstək: Məktəbin informatika müəllimlərindən ibarət komanda yaratmaq (bu komandanın məqsədi İKT bacarıqlarının məktəb daxilində inkişafına nail olmaqdır.)

3.1. Tədris proqramı: Əsas komputer bacarıqları (klaviatura istifadəsi, fayl idarəedilməsi, əsas proqramlar və s.), ofis proqramları (Microsoft Office, Google Docs.)

3.2. Müəllimlərin hazırlanması:

3.2.1. Təlim və seminarlar: Müəllimlərin kompüter öyrənməsi və istifadə etməsi üçün müntəzəm təlimlərin keçirilməsi

3.2.2. Sertifikat proqramları: Müəllimləri xüsusi sertifikatlı təlimlərə cəlb etmək

3.3. Tədris materialları:

3.3.1. Onlayn resurslar: Tədris proqramlarına uyğun onlayn dərs materialları və təlim videoları hazırlamaq

3.3.2. Əyani resurslar: kitablar və təlimatlar.

Şagird və müəllimlər üçün uyğun təlimatların hazırlanması

4. Fəaliyyət və tədbirlər:

4.1. Rəqəmsal yarışmalar: Şagirdlər arasında kodlama və digər kompüter bacarıqlarını formalaşdırmaqda dəstək olacaq yarışmaların təşkil edilməsi

4.2. Layihələr: bu zaman şagirdlər real problemlərin həllinə təşvik edilir, bu isə öz növ-bəsinə kompüter bacarıqlarının inkişaf və möhkəmlənməsi ilə nəticələnir.

4.3. Əlavə dərnəklərin təşkili

5. Dəyərləndirmə və monitoring:

5.1. Qiymətləndirmə: İrəliləyişi izləmə və nəticələrə görə addımın atılması

5.2. Geri bildirim: Əldə edilən rəylərə əsasən təkmilləşmə aparmaq

6. Əməkdaşlıq:

6.1. Texnologiya\ şirkətləri ilə əməkdaşlıq

6.2. Universitet və İT mərkəzləri ilə əlaqələrin yaradılması

7. Davamlı inkişaf

7.1. Yeniliklərə açıq olmaq:

7.2. Əlçatanlıq: Bütün şagird və müəllimlərə əlçatanlığın təmin edilməsi

Beləliklə, bu nəticəyə gəlmək olar ki, təlim keyfiyyətinin yüksəldilməsi üçün məktəb rəhbərlərinin İKT bacarıqlarının inkişafına innovativ yanaşması vacibdir. Bu məqsədlə məktəblərdə kompüter laboratoriyaları və stabil internet bağlantısı təmin edilməli, müəllim və şagirdlərin İKT bacarıqlarını inkişaf etdirmək üçün müntəzəm təlimlər və sertifikat proqramları təşkil olunmalıdır. Rəqəmsal savadlılığın artırılması və tədris prosesində İKT-nin təsirli istifadəsi üçün onlayn və əyani resurslar hazırlanmalı, rəqəmsal yarışmalar və layihələr vasitəsilə şagirdlərin bacarıqları möhkəmləndirilməlidir. İrəliləyişin izlənməsi və geri bildirimlərin toplanması, texnologiya şirkətləri, universitet və İT mərkəzləri ilə əməkdaşlıq isə davamlı inkişaf üçün əhəmiyyətlidir. Məktəb rəhbərlərinin bu sahədə fəallığı təhsilin keyfiyyətinin yüksəldilməsinə mühüm töhfə verə bilər.

Problemin aktuallığı. Müasir dünyada informasiya texnologiyalarının rolu və tətbiqi artmaqdadır. İKT, təhsil prosesində inkişafı təmin edərək, şagirdlərin müasir texnologiyaları öyrənmə və onlarla təsirli şəkildə işləmə bacarığını artırmağa kömək edir. İKT bacarıqlarının

inkışafı, şagirdlərin rəqəmsal savadlılıqlarını artırır və onları müasir iş təcrübəsi üçün hazırlayır. Bu da onların daha yaxşı təhsil almasına və iş dünyasında müvəffəqiyyətlərini artırmasına kömək edir. Bu baxımdan məktəb rəhbərlərinin İKT bacarıqlarının inkışafına innovativ yanaşması aktual və önəmli məsələdir.

Problemin elmi yeniliyi. Son elmi araşdırmalar, liderliyin təhsilin keyfiyyətini yaxşılaşdırmaqda rolunu və rəhbərlərin innovativ yanaşmalarının önəmini dəstəkləyir. Məktəb rəhbərlərinin liderlik vasitəsilə İKT texnologiyalarının təhsil prosesinə daxil edilməsi və inkışafı, şagirdlərin müasir dünyaya hazırlanması üçün vacibdir. Elmi tədqiqatlar, müasir texnologiyaların təlimin keyfiyyətini necə yaxşılaşdırdığını və innovativ yanaşmaların bu prosesə necə daxil olduğunu müzakirə edir.

Problemin praktik əhəmiyyəti və tətbiqi. Təlimin keyfiyyətini yaxşılaşdırmaq üçün məktəb rəhbərlərinin İKT bacarıqlarının inkışafına innovativ yanaşmasının praktik əhəmiyyəti və tətbiqi təhsil sahəsində müasir texnologiyaların tətbiqi ilə təlimin daha təsirli və maraqlı olmasını təmin edir. Məqaləni tam orta məktəb rəhbərləri, tələbə və magistrantlar istifadə edə bilərlər.

Ədəbiyyat

1. Anderson, R. E., & Dexter, S. (2005). School Technology Leadership: An Empirical Investigation of Prevalence and Effect. *Educational Administration Quarterly*, 41(1), 49-82.
2. Aydın, İ., & Yılmaz, M. (2017). Məktəb rəhbərlərinin İKT bacarıqlarının təhsildə rolu. *Təhsil və Cəmiyyət*, 12(3), 45-60.
3. Becta. A Review of the Research Literature on Barriers to the Uptake of ICT by Teachers. Becta ICT Research., 2004.
4. Collins, A., & Halverson, R. (2018). *Rethinking Education in the Age of Technology: The Digital Revolution and Schooling in America*. New York: Teachers College Press.
5. Ertmer, P. A., & Ottenbreit-Leftwich, A. T. (2010). Teacher Technology Change: How Knowledge, Confidence, Beliefs, and Culture Intersect. *Journal of Research on Technology in Education*, 42(3), 255-284.
6. Fullan, M. (2007). *The New Meaning of Educational Change*. New York: Teachers College Press.
7. Hepp, K. P., & Hinostroza, J. E. (2017). Təhsildə rəqəmsal savadlılığın artırılması və İKT-nin tətbiqi. *International Journal of Educational Technology*, 10(2), 27-34.
8. Higgins, S., & Moseley, D. (2011). Teachers' Thinking about Information and Communications Technology and Learning: Beliefs and Outcomes. *Teacher Development*, 5(2), 191-210.
9. Johnson, D. W., & Johnson, R. T. (1999). *Learning Together and Alone: Cooperative, Competitive, and Individualistic Learning*. Boston: Allyn and Bacon.
10. Kozma, R. B. (2005). National Policies that Connect ICT-based Education Reform to Economic and Social Development. *Human Technology*, 1(2), 117-156.
11. Lim, C. P., & Oakley, G. (2013). *Information and Communication Technologies (ICT) in Education for Development*. Asian Development Bank.
12. OECD (2010). *Are the New Millennium Learners Making the Grade? Technology Use and Educational Performance in PISA*. OECD Publishing.
13. Pelgrum, W. J., & Law, N. (2003). *ICT in Education Around the World: Trends,*

Problems and Prospects. UNESCO International Institute for Educational Planning.

14. Plomp, T., Anderson, R. E., & Law, N. (2009). Cross-national Information and Communication Technology Policies and Practices in Education. IAP.

15. Schrum, L., & Levin, B. B. (2013). Leading 21st Century Schools: Harnessing Technology for Engagement and Achievement. Thousand Oaks: Corwin.

16. Selwyn, N. (2011). Education and Technology: Key Issues and Debates. London: Continuum International Publishing Group.

17. Tondeur, J., van Braak, J., & Valcke, M. (2007). Curricula and the Use of ICT in Education: Two Worlds Apart? British Journal of Educational Technology, 38(6), 962-976.

18. UNESCO (2011). ICT in Education: Policy, Infrastructure and ODA. UNESCO Institute for Statistics.

19. Yılmaz, M., & Keser, H. (2016). Təhsil rəhbərlərinin İKT sahəsindəki innovativ yanaşmaları. Ankara: Eğitim Bilimleri Enstitüsü.

20. Zekana, G. (2012). Liderlik və innovasiya: Rəhbərlərin ilhamlandırıcı rolu. İstanbul: Alfa Yayınları.

P.T. Axverdiyeva

**Инновационный подход к развитию ИКТ-навыков директоров
в целях повышения качества образования**

Резюме

Инновационный подход школьных лидеров к развитию ИКТ навыков рассматривается как один из основных этапов улучшения качества образования. Учитывая, что развитие образовательной системы является основным интересом обществ, лидеры с лидерскими качествами направляют образование в соответствии с современными требованиями, используя инновационные методы для решения проблем. Таким образом, школьные лидеры стремятся повысить качество образования разработкой планов, направленных на развитие компьютерных навыков у учителей и учащихся.

R.T. Həgverdiyeva

**Innovative approach to the development of ICT skills of school
principals in improving the quality of education**

Summary

The innovative approach of school leaders towards the development of ICT skills is considered a fundamental stage in enhancing the quality of education. Given that the advancement of the education system is a primary concern for societies, leaders equipped with effective leadership skills aim to align education with contemporary demands, employing innovative methods to address challenges. In this way, school leaders endeavor to enhance the quality of education by devising plans focused on improving computer skills among teachers and students.

Redaksiyaya daxil olub: 08.07.2024

İNFORMATİKANIN TƏDRİSİ METODİKASI
МЕТОДИКА ПРЕПОДАВАНИЯ ИНФОРМАТИКИ
METHODS of TEACHING COMPUTER SCIENCE

UOT 372.800.2

**ORTA MƏKTƏBLƏRDƏ İNFORMATİKA KURSUNDA TƏDRİS OLUNAN
KOMPÜTER QRAFİKASININ NÖVLƏRİ**

Pəriyyə Elçin qızı Aslanova

Azərbaycan Dövlət Pedaqoji Universitetinin magistrantı

ORCID: 0009-0007-7234-686X

E-mail: priyyaslanova@gmail.com

Açar sözlər: *informatika kursu, orta məktəb, kompüter qrafikası, rastr qrafikası, vektor qrafika, fraktal qrafika.*

Ключевые слова: *курс информатики, средняя школа, компьютерная графика, растровая графика, векторная графика, фрактальная графика.*

Key words: *computer science course, high school, computer graphics, raster graphics, vector graphics, fractal graphics.*

Kompüter monitorunda məlumatların qrafik təsviri XX əsrin 50-ci illərində yaranmışdır. Belə təsvirlər əsasən elmi və hərbi tədqiqatlarda istifadə olunurdu. O vaxtdan bəri məlumatların monitorunda qrafik təsviri fərdi kompüterlərin ayrılmaz hissəsinə çevrildi. Kompüter qrafikası kompüter elminin proqram və aparat hesablama sistemindən istifadə etməklə qrafik təsvirlərin yaradılması və işlənməsi üsul və vasitələrini öyrənən xüsusi sahəsidir. Kompüter qrafikasından istifadə edərək rəsm çəkmək mühəndislik işinin ən geniş yayılmış sahələrindən biridir. Hazırda müasir multimedia proqramları kompüter qrafikası olmadan işləmir. İnternetin inkişafı ilə əlaqədar olaraq qrafik proqram təminatının geniş tətbiqinə ehtiyac xüsusilə hiss olundu. Bu işdə aparıcı rol ayrı-ayrılıqda yaradılmış milyonlarla veb-səhifəni vahid “World Wide Web”ə birləşdirən sistem xidmətinə məxsusdur [6]. Cəlbədicə veb səhifələrin yaradılmasına tələbat bu işlə məşğul olan dizaynerlərin imkanlarından dəfələrlə çoxdur. Bu baxımdan müasir kompüter qrafikası vasitələri elə yaradılmışdır ki, rəssam və dizaynerlərlə yanaşı, kifayət qədər təcrübəsi olmayan həvəskarlar da bu sahədə məhsuldar işləyə bilsinlər.

A.C. Cəbiyevaya görə, proqram-aparat hesablama kompleksi vasitəsilə qrafik təsvirlərin yaradılması və emal metodlarını, vasitələrini öyrənən xüsusi informatika sahəsi kompüter qrafikası adlanır [1, s.16]. Kompüter qrafikasının son məhsulu görüntüdür. Bu təsvir müxtəlif üsullarla istifadə edilə bilər, məsələn: texniki rəsm, təlimat kitabçasındakı hissənin təsviri, sadə diaqram, təklif olunan strukturun və ya dizayn spesifikasiyasının arxitektura görünüşü, reklam illüstrasiyası və ya bir fotosəkil cizgi filmi.

Böyük miqdarda kompüter qrafikası proqram təminatı mövcud olsa da, istifadə olunan üç növ qrafika rastr, vektor və fraktal qrafika xüsusilə seçilir. Onlar monitor ekranında göstəriləndə və ya kağız üzərində çap edildikdə təsvirin formalaşması prinsiplərinə görə fərqlənirlər.

Rastr qrafikadan əsasən elektron (multimedia) və çap nəşrlərinin hazırlanmasında istifadə

olunur. Rastr qrafikasından istifadə etməklə hazırlanmış illüstrasiyalar mürəkkəb olduğundan, nadir hallarda fərdi kompüter proqramlarından istifadə etməklə əl ilə hazırlanır. Bu məqsədlə rəssamın kağız üzərində çəkdiyi illüstrasiyalar və ya fotosəkillər toplusundan istifadə olunur. Çox vaxt hazırlanmış fotosəkillər bir skanerdən istifadə edərək skan edilir. Son zamanlar rastr qrafikasından daha səmərəli istifadə etmək üçün rəqəmsal foto və video kameraların imkanlarından fərdi kompüterlərdə geniş istifadə olunur. Rastr təsvirinin əsas elementi nöqtədir. Ekranı bir nöqtə piksel adlanır. Fərdi kompüterin əməliyyat sisteminin qrafik rejimindən asılı olaraq ekranı 640x480, 1024x768 və daha çox piksel ölçülü şəkillər yerləşdirilə bilər. Şəkilin həlli onun ölçüsü ilə birbaşa bağlıdır. Bu parametr vahid uzunluğa düşən nöqtələrin sayı ilə ölçülür (bir düymədə nöqtələr - dpi) [5].

Rastr qrafik redaktoru təsvirlərin yaradılması və işlənməsi üçün nəzərdə tutulmuş xüsusi proqramdır. Bu cür proqram məhsulları illüstratorların işində, şəkillərin çapa və ya foto kağızına hazırlanmasında və internetdə dərc edilməsində geniş tətbiq tapmışdır [3, s.204].

Rastr qrafik redaktorları istifadəçiyə kompüter ekranında təsvirləri çəkmək və redaktə etmək, həmçinin onları JPEG və TIFF kimi müxtəlif rastr formatlarında saxlamağa imkan verir ki, bu da itkili sıxılmanın istifadəsi səbəbindən keyfiyyətinin bir qədər azalması ilə rastr qrafikasını saxlamağa imkan verir. Alqoritmlər, yaxşı itkisiz sıxılmanı dəstəkləyən PNG və GIF və sıxılmanı (RLE) də dəstəkləyən BMP, lakin ümumiyyətlə, təsvirin sıxılmamış “piksel başına” təsvirini təmsil edir.

Vektor redaktorlarından fərqli olaraq, rastr redaktorları şəkilləri təmsil etmək üçün nöqtələr matrisindən istifadə edirlər. Bununla belə, əksər müasir rastr redaktorları köməkçi vasitələr kimi vektor redaktə vasitələrini ehtiva edir. Hər hansı bir proqram kimi, rastr redaktorları da sərbəst paylanmış və mülkiyyətçilərə bölünür.

Vektor qrafikasının açarı ondan ibarətdir ki, onlar obyekt üçün kompüter əmrləri və riyazi düsturların birləşməsindən istifadə edirlər. Bu, kompüter qurğularına bu obyektləri çəkərkən real nöqtələri hesablamağa və yerləşdirməyə imkan verir. Vektor qrafikasının bu xüsusiyyəti ona rastr qrafika ilə müqayisədə bir sıra üstünlüklər verir, lakin eyni zamanda onun çatışmazlıqlarının səbəbidir. Vektor qrafikası çox vaxt obyektönlü qrafika və ya rəsm qrafikası adlanır [4, s. 86].

Dairələr, xətlər, kürələr, kublar və bu kimi sadə obyektlər primitiv adlanır və daha mürəkkəb obyektlər yaratmaq üçün istifadə olunur. Vektor qrafikasında obyektlər müxtəlif obyektləri birləşdirərək yaradılır. Sadə təsvirlərdən primitiv obyektlər yaratmaq üçün istifadə olunur. Düz xətt, qövsələr, dairələr, ellipslər və bərk və ya fərqli işıq sahələri ətraflı təsvirlər yaratmaq üçün istifadə edilən iki ölçülü dizaynlardır. Üçölçülü kompüter qrafikasında mürəkkəb təsvirlər yaratmaq üçün kürə və kub kimi elementlərdən istifadə oluna bilər. Vektor obyektlərini hazırlamaq üçün istifadə olunan kompüter proqramı obyektlərin necə təsvir olunacağını müəyyən edəcəkdir.

Vektor qrafikasının üstünlüyü ondadır ki, təsvir sadədir və kompüter yaddaşında az yer tutur. Bununla belə, işin mənfə tərəfi odur ki, təfərrüatlı vektor obyektini çox mürəkkəb ola bilər, istifadəçinin gözlədiyi kimi çap etməyə bilər və ya printer vektor əmrlərini düzgün şərh etmərsə və ya başa düşmərsə, ümumiyyətlə çap etməyə bilər.

Vektor qrafikası proqramları obyekt növlərindən biri kimi rastr təsvirləri yarada bilər. Bu mümkündür, çünki rastr təsviri kompüter üçün sadəcə olaraq təlimatlar toplusudur və bu

təlimatlar çox sadə olduğundan, vektor qrafikası rastr təsvirləri digər obyektlərlə eyni əsasda qavramağa qadirdir, baxmayaraq ki, rastr təsvirləri aşağıdakı kimi yerləşdirmək mümkündür. Vektor formatında olan obyekt onu redaktə edə və dəyişə bilməz, fərdi piksellər ehtiva edir.

Fraktal qrafika ilə işləmək məqsədilə proqram vasitələri riyazi hesablamalardan istifadə edərək fərdi kompüterlərdə şəkilləri avtomatik olaraq yaratmaq üçün nəzərdə tutulmuşdur. Fraktal sənət kompozisiyasını yaratmaq üçün tək cə rəsm və ya dizayn deyil, bütün proses proqramlaşdırılmalıdır.

Ümumiyyətlə, çap işlərində, eləcə də elektron sənədlərin hazırlanmasında fraktal qrafikadan çox az istifadə olunur. Əsasən fərdi kompüterlərdə əyləncəli oyunlar üçün istifadə olunur. Qeyd etmək lazımdır ki, fraktal qrafika da vektor qrafikası kimi hesablanır. Fraktal qrafika ilə işləyərkən fərdi kompüterin yaddaşında heç bir obyekt saxlanmır. Burada təsvirlər tənliyə (və ya tənliklər sisteminə) əsaslanır. Bu səbəbdən istifadə olunan düsturlardan başqa heç bir şeyi xatırlamağa ehtiyac yoxdur. Fərdi kompüterin ekranında müxtəlif təsvirlər əldə etmək üçün istifadə olunan tənliklərdəki əmsalları dəyişmək kifayətdir. Fraktal qrafikanın canlı təbiətin nüsxələrini simulyasiya etmək qabiliyyətindən istifadə edərək, istifadəçilər çox vaxt fərdi kompüterdə qeyri-adi illüstrasiyalar yaratmağı bacarırlar. Kompüter qrafikasında eyni vaxtda müxtəlif obyektlərin çoxsaylı xassələri ilə işləməli olduğumuz üçün həll anlayışı ilə daha çox qarışıqlıq yaranır. Bu səbəbdən aşağıdakı anlayışları aydın şəkildə ayırmaq lazımdır:

- ekran həlli;
- printer həlli;
- şəkil həlli [2, s.246].

Belə nəticəyə gəlmək olar ki, kompüter qrafikası dedikdə fərdi kompüterlərdən istifadə etməklə qrafik təsvirlərin yaradılması və işlənməsi üsulları nəzərdə tutulur. Bu işi tək cə peşəkar rəssamlar və dizaynerlər deyil, həm də istənilən fərdi kompüter istifadəçisi edə bilər. Kompüter qrafikası üç əsas təməl üzərində qurulur: qrafika. Rastr qrafikanın əsas elementi nöqtə, vektor qrafikasında xətt, fraktal qrafikada isə riyazi tənlikdir.

Problemin aktuallığı. Məqalədə orta məktəbdə informatika kursunda tədris olunan kompüter qrafikasının növləri araşdırılır. İnformasiya texnologiyalarının tədrisi sahəsində biliklərin kompüter qrafikasından istifadə etməklə təqdim edilməsinin inteqrasiya olunmuş variantının metodologiyası bu gün aktualdır, çünki təhsil məkanında şagirdlərə müasir elmi bilikləri mənimsəməyə imkan verəcək məlumatlar verilməlidir. Məhz yaradıcı konsepsiya, onun informasiya, kompüter və poliqrafiya texnologiyaları vasitəsilə vizuallaşdırılması bu gün vahid tədris prosesi kimi qəbul edilməlidir.

Problemin elmi yeniliyi. Məqalədə orta məktəbdə informatika kursunda tədris olunan kompüter qrafikasının növlərindən sistemli şəkildə bəhs edilir. Orta məktəbdə informatika kursunda tədris olunan kompüter qrafikasının rastr, vektor və fraktal növləri haqqında məlumat verilir.

Problemin praktik əhəmiyyəti və tətbiqi. Məqalədən kompüter qrafikası fənnini tədris edən müəllim və tələbələr istifadə edə bilər.

Ədəbiyyat

1. Cəbiyeva A.C. Kompüter qrafikası. Bakı, 2011, 183 s.
2. Əlizadə M.N. Kompüter qrafikası: mühazirə materialları və testlər. Bakı: Səda, 2010, 543 s.
3. Həmzəyev Ç.M. Rastr qrafikası ilə işin əsasları // Elmi əsərlər / Bakı Qızlar Universiteti, №04, C.10, 2019, s.204-207.
4. Тозик В.Т. Компьютерная графика и дизайн: Учебник для нач. проф. образования. М.: ИЦ Академия, 2013, 208 с.
5. <https://www.sciencedirect.com/science/article/abs/pii/S0097849301001315>
6. https://info.infojournal.ru/jour/article/view/572?locale=en_US

П.Е. Асланова

Виды компьютерной графики, изучаемые на курсах информатики в средней школе Резюме

Статья посвящена видам компьютерной графики, изучаемым в курсе информатики в средней школе. Компьютерная графика воспроизводит изображение, когда исходные данные имеют неграфический характер, например: визуализация экспериментальных данных в виде графиков, гистограмм или диаграмм, отображение данных на экране компьютерных игр, синтез сцен в симуляторах. Компьютерная графика возникла как наука об аппаратном и программном обеспечении различных представлений: от простых рисунков до реалистичных изображений природных объектов.

P.E. Aslanova

Types of computer graphics taught in high school computer science courses Summary

The article is devoted to the types of computer graphics taught in the informatics course in high school. Computer graphics reproduces the image when the source data is non-graphical in nature, for example: visualization of experimental data in the form of graphs, histograms or diagrams, display of data on the screen of computer games, synthesis of scenes in simulators. Computer graphics has emerged as the science of hardware and software for various representations, from simple drawings to realistic representations of natural objects.

Redaksiyaya daxil olub: 27.08.2024

RUS DİLİNİN TƏDRİSİ METODİKASI
МЕТОДИКА ПРЕПОДАВАНИЯ РУССКОГО ЯЗЫКА
METHODOLOGY OF TEACHING THE RUSSIAN LANGUAGE

UOT 37.0

О ПРИНЦИПАХ ОБУЧЕНИЯ РУССКОМУ ЯЗЫКУ КАК ИНОСТРАННОМУ

Афаг Аллахверди кызы Садыгова
доктор философии по педагогике, доцент
Азербайджанский государственный
университет культуры и искусств
ORCID: 0009-0007-6770-2460
E-mail: afaq.sadiqova@mail.ru

Ключевые слова: обучение, система языка, процесс обучения, коммуникативность, коммуникативные компетенции, коммуникация

Açar sözlər: təlim, dil sistemi, tədris prosesi, ünsiyyət, kommunikativlilik, kommunikativ kompetensiyalar, ünsiyyət

Key words: learning, language system, learning process, communication, communicative competencies, communication

На современном этапе развития мирового общества наша республика оперативно включается во все мировые интеграционные процессы, которые происходят ускоренными темпами в сфере развития политики, экономики, образования, культуры. Процесс глобальной интеграции предъявляет новые требования к подготовке специалистов, владеющих несколькими иностранными языками, умеющих использовать современные информационные технологии. «В связи с развитием мировых интеграционных процессов концепция многоязычия становится всё более важной и актуальной. Овладение новыми способами выражения мыслей способствует совершенствованию человека как многоязычной личности» [3, с.8]. Повышение требований к коммуникативной компетенции на иностранных языках требует выработки новых методологических основ и обеспечения высокого качества образования.

В обучении иностранному языку выделяют учебный практический аспект, предполагающий овладение иностранным языком как средством общения и умение им пользоваться в устной и письменной формах речи в различных ситуациях общения; воспитательный аспект обучения – воспитание нравственности; образовательный аспект предполагает приобретение знаний о культуре страны изучаемого языка, о строе и системе языка; развивающий аспект обеспечивает овладение средств выражения мыслей, развитие чувства языка, активность, умение учиться и т.д.

Коммуникативная (речевая) деятельность определяется как фундаментальный самостоятельный объект изучения иностранного языка, предусматривающий использование изучаемого иностранного языка в разных видах интеллектуальной и практической деятельности реальных ситуаций.

Система обучения русскому языку как иностранному основывается на деятельности учителя и учащихся, которая обуславливает конечный результат учебного процесса – определенную степень владения языком, в процессе которого у учащихся формируются речевые высказывания, которые потом постепенно превращаются в акт коммуникации.

Коммуникативная цель обучения русскому языку как иностранному преследует цели формирования у учащихся коммуникативной компетенции, то есть общение на русском языке как в устной, так и в письменной форме, используя языковые средства. В процессе коммуникативной деятельности существует соотношение смысла высказывания и его языковой формы, которое подчиняется строгим лингвистическим правилам. И при коммуникации возникает необходимость осознанного выражения этих правил, требующих особого подхода к представлению языкового материала, в результате чего учащиеся овладевают системой языка в ее функционировании. Когда мы говорим о системе языка, имеем в виду тот ее объем, в котором заложена информация, необходимая для достижения конкретных целей обучения русскому языку как иностранному.

Обучение речевой деятельности на русском языке не означает, что нужно исключить из учебного процесса овладения системой языка (его грамматическим, лексическим, фонетическим строем). Но в процессе обучения русскому языку систему языка необходимо представлять таким образом, чтобы обеспечить коммуникацию и представленные языковые правила должны обслуживать процессы речевой деятельности для достижения коммуникативной направленности обучения.

Языковые единицы – звук, морфема, слово, фразеологизмы, свободное словосочетание, предложение, текст – составляющие речевой деятельности, участвующие в конкретном акте коммуникации. Коммуникативный потенциал языковых единиц раскрывается через систему правил их употребления, который учитывает соотносительности языковой единицы с видом речевой деятельности, ее категориальные свойства, место в системе языка, функция языковой единицы. Участвующие в процессе речевой деятельности языковые единицы связаны друг с другом и необходимо учитывать эти факторы: лексическую насыщенность и стилистическую характеристику языковой единицы, ее взаимосвязь с контекстом и речевой ситуацией, особенности реализации в высказывании и тексте и др. Обучением лексике не означает только изучение слов, а использование изученных слов в речи [2, с.55].

Минимальной языковой единицей является предложение, выражающее законченную мысль, но на современном этапе описания языкового материала в обучении русскому языку как иностранному, его принимают как единицу описания. А в речевой деятельности единицей коммуникации считается высказывания, которыми называют и краткий ответ на вопрос, и полный монолог и т.д. Процесс речевой деятельности, в котором реализуются единицы всех уровней языка, при употреблении языковых единиц возникает необходимость соотношения смысловой направленности высказывания, его грамматического оформления, лексического наполнения и фонетической или графической реализации при устной или письменной речи общения. Коммуникативная цель обучения русскому языку предусматривает необходимости неразрывной связи и взаимообусловленности единиц разных уровней, отражающая системные характеристики языка, при описании системы языка.

Языковая система состоит из фонетики, лексики, морфологии, синтаксиса, которые характеризуются разнообразными связями и тесным взаимодействием. При обучении русскому языку как иностранному важную роль играет отбор языкового материала, его организация и формы подачи. Для эффективности обучения необходимо учитывать уровень практического усвоения учащимися отобранного материала, потому что важно определить лексико-грамматический минимум в зависимости от возраста и уровня знаний учащихся. При отборе учебного минимума для продвинутого этапа обучения необходимо учитывать конкретные цели обучения и состав учащихся. Целесообразно отбирать речевые единицы, необходимые для активного общения в нужной ситуации общения, при котором важно учитывать специфику самой системы русского языка и отобранный лексический минимум должен включать в себя такой материал, который характерен для всей системы русского языка.

При отборе и организации языкового материала важным фактором является учет функционального подхода к изучению русского языка: расположение представленного языкового материала, его форма подачи. Отбор языкового материала и его эффективная организация должны соответствовать принципу доступности. Необходимость тщательного отбора языкового материала является одним из главных критериев учебного процесса, поэтому в процессе обучения не следует использовать теоретические и фактические сведения, которые не помогают усвоению пройденного материала, а лишь снижает эффективность усвоения учащимися изученного материала. При необходимости использования этих сведений, целесообразно сделать это подспудно, максимум пользой учебному процессу, чтобы учащиеся были более осведомленными о пройденной теме, а для этого особо важным является организация урока с коммуникативной направленности и творческий подход учителя к учебному процессу. Поэтому необходимо уделять внимание практическому аспекту обучения и использовать такой материал, который активизирует учебный процесс.

Основным принципом отбора языкового материала при обучении русскому языку как иностранному является целенаправленность, когда отбираемый материал отвечает поставленной цели и позволяет достичь ее, то есть целесообразен и должен служить решению конкретных задач. Второй важный принцип отбора необходимого содержания для изложения языкового материала – это учет уровня знаний и возрастных особенностей учащихся. Однако важен не только отбор языкового материала, но и его трактовка, представленная как в конкретном, так и в скрытом, подразумеваемом виде. Характер лингвистической трактовки непосредственно связан с принципом научности, который заключается в ориентации на новейшие достижения лингвистической науки и тактичном отношении к жизненным ее традициям.

Принцип перманентности предполагает систематическое, непрерывное изучение русского языка. Принцип конкретности проявляется в практичности и в интерпретации основных языковых материалов на наглядно-конкретной основе с привлечением разнообразного лингвистического материала. Принцип аспектности означает изучение отдельных аспектов языка в процессе обучения, но аспектность в данном случае понимается как намеренное внимание к определенным подсистемам языка – лексическая

(постоянное пополнение словаря учащихся и синтаксическая, так как свободное владение языком невозможно без знаний синтаксических конструкций. При обучении русскому языку как иностранному важно отметить и принципа аппроксимации. Суть принципа аппроксимации (лат. *Approximare*, фр. *Approcher*) означает «приближение»; и методический принцип имеет в виду приближенное к норме владение речью на изучаемом иностранном языке) состоит в том, что преподаватель, оценивая речевую деятельность учащихся, игнорирует ошибки в языке и речи, которые не нарушают коммуникативного акта речи, не препятствуют получению искомой информации. Правильное осуществление принципа аппроксимации создает благоприятную обстановку в учебной аудитории, повышает речевую активность учащихся, устраняет боязнь ошибки [1, с. 212].

Принцип динамичности – постоянное обращение к опорным темам на разных этапах обучения, в том, что, выполняя установку на совершенствование у учащихся языковых знаний, речевых умений и навыков, связанные со значительным расширением запаса общеупотребительной лексики, знакомством с синтаксическими конструкциями, выходящими за пределы предложения, тем самым осуществляется индивидуализированный подход к обучению.

Принцип системности учитывает лингвистические принципы русского языка, базирующихся на данных языкознания. Системное представление языкового материала, соблюдая принципы последовательности от простого к сложному, научности поможет выработки у учащихся речевых умений и навыков. При представлении языкового материала следует учитывать его сложность и коммуникативную значимость, необходимость для формирования речевой компетенции, при этом необходимо определять степень лёгкости или трудности по нарастающей степени данного языкового материала для определенной языковой аудитории. Системное представление учебного материала способствует его лучшему восприятию и запоминанию.

Соблюдая дидактический принцип обучения – от легкого к трудному – целесообразно представить в первую очередь более понятный и доступный материал, постепенно расширяя представляемые темы. При обучении любому русскому языку как иностранного единственной реальностью является речь, и мы должны прилагать все усилия на изучение коммуникативной речи на обучаемом языке. Формирование коммуникативных компетенций обучающихся является приоритетным в процессе обучения иностранному языку, в данном случае русскому языку.

Принцип концентризма предусматривает отбор и введение лексико-грамматического материала, обеспечивающий постепенное его углубление и расширение, а принцип минимизации заключается в отборе языковых и речевых средств для уроков. С понятием концентризма связано выделение этапов обучения» [1, с.214].

Принцип дифференцированного и интегрированного обучения предполагает характерное для каждого вида речевой деятельности свое лексико-грамматическое оформление, в котором интеграция при работе над языковым материалом ведется на речевой единице, а при обучении любому аспекту языка, обучаем одновременно и другие аспекты, формирующие другие навыки. Каждый принцип находится в тесном взаимодействии с другими, создавая их систему. Реализация всех этих принципов обучения имеет особо важное значение в процессе обучения русскому языку.

При отборе языкового материала следует исходить из целей и содержания обучения, включающие в себя элементы речевых моделей, которые необходимы для формирования коммуникативных компетенций. Содержание обучения любому иностранному языку изменяется в соответствии с целями обучения иностранным языкам на конкретном этапе исторического развития системы образования. Комплексно-концентрический принцип подачи лингвистического и учебного материала является наиболее удачным на сегодняшний день подходом для разработки учебного комплекса при обучении русскому языку как иностранному. Суть данного принципа заключается в последовательном изучении языкового материала в виде отдельных концентров в условиях естественного речевого общения, то есть на основе текстов, моделирующих ту или иную ситуацию речи.

В соответствии с отобранным языковым материалом осуществляется его системная организация. Системное представление учебного материала способствует его лучшему восприятию и запоминанию. При подаче языкового материала необходимо определять степень лёгкости или трудности по нарастающей степени данного языкового материала для определенной языковой аудитории. Соблюдая дидактический принцип обучения – от легкого к трудному – целесообразно представить в первую очередь более понятный и доступный материал, постепенно расширяя представляемые темы, а также следует учитывать сложность и коммуникативную значимость, являющийся необходимой для формирования речевой компетенции.

Усвоение учащимися представленного языкового материала в не меньшей степени зависит от того, какие методы, приемы и средства, а также какие формы работы применяются в учебном процессе. Системность организации учебного материала, то есть необходимость представлять языковой материал, соблюдая принцип системности, научности, последовательности, которые предполагают овладение коммуникативной деятельностью. Коммуникативный подход является ведущим при обучении русскому языку как иностранному, который позволяет формировать у учащихся коммуникативные компетенции.

Применяемые в обучении многочисленные методики, технологии, педагогические приемы являются важными для эффективного взаимодействия в процессе обучения. Каждый метод может применяться в учебном процессе с изменениями в зависимости от личных качеств учителя, от его организации урока. Приоритет в современном обучении отдают интерактивным методам, как наиболее естественным, создающим среду для демонстрации навыков, знаний, полученных учащимися в процессе обучения. Интерактивные методы позволяют задействовать не только сознание человека, но и его чувства, эмоции, волевые качества, позволяющие повысить процент усвоения материала. Применение интерактивного метода делает процесс обучения более интенсивным, создает предпосылки для максимального повышения активности каждого учащегося на уроке, делает урок интересным, и все это усиливает развивающий аспект обучения. Главная цель и основная суть интерактивных методов обучения заключается в том, чтобы на каждом уроке добиться максимального развития каждого ученика.

Такие формы работы при интерактивном обучении, как индивидуальная работа, позволяющая учащимся демонстрировать свои учебные возможности в процессе индивидуального выполнения заданий, при которой формируется у учащихся потребность и

навыки самообразования; работа в парах, формирующая у учащихся способность согласовывать свои действия с действиями партнёра и уважительно относиться к его мнению; групповая работа, которая формирует у учащихся способность к коллективному взаимодействию, чувство ответственности за результаты совместной деятельности, а также такие личностные качества, как тактичность, терпеливость, вежливость, дружелюбие, доброжелательность, приветливость; коллективная работа, способствующая развитию у учащихся умений анализа и самооценки, взаимонализа и самооценки, самоанализа и самооценки, позволяют развивать и совершенствовать коммуникативные компетенции на продвинутом этапе обучения русскому языку как иностранному.

Появление и распространение новых технологий реформируют процесс обучения и следовательно, в учебный процесс во всё большей мере вовлекаются информационно-коммуникативные технологии, которые имеют в сравнении с другими способами и средствами ряд преимуществ – оживление и активность уроков, превращение учебного процесса в более интересную, живую дискуссию. Внедрение интерактивных платформ в процесс обучения русскому языку как иностранному позволяет учащимся испробовать свои идеи, реализовать свой потенциал знаний в учебном процессе.

Применение современных информационно-коммуникационных технологий на уроках русского языка как иностранного является эффективным и необходимым средством обучения. Популярен в качестве учебного интернет-ресурса подкасты, помогающие формированию необходимых речевых компетенций и речевого этикета. Для активизации всех видов речевой деятельности следует использовать инфографику, являющаяся эффективной для раскрытия темы, конструирование тех или иных ситуаций общения, а также использование различных видов иллюстраций помогает усвоению пройденного материала. Использование на уроках РКИ таких приемов и средств, как проведение дидактических игр, выполнение занимательных заданий: смекалки, головоломки, ребусы, кроссворды, вызывающие познавательную активность у учащихся, является важным фактором для формирования и развития у них творческих способностей.

Использование в учебном процессе таких интерактивных методов, как ролевая игра, мозговой штурм (атака), Инсерт, диаграмма Венна, словесная ассоциация, ЗХУ (Знаю/Хочу знать/Узнал), кластер (разветвление), круглый стол, основную часть которого составляют дискуссия, дебаты, вызывающие познавательную активность и помогающие формированию творческих умений и навыков у учащихся, дает эффективные результаты. Процесс обучения – это всегда творческий процесс, как со стороны учителя, так и со стороны учащихся, индивидуальный и неповторимый в каждом конкретном случае. Вот почему в современной педагогике на первый план выдвигается развитие творческих способностей учащихся, их способности к активной познавательной деятельности.

Обучение коммуникативной речи учащихся, выработка у них речевых умений и навыков могут осуществляться значительно эффективнее, если в учебном процессе при отборе и подаче грамматического материала соблюдать принципы последовательности от простого к сложному, научности и системности языкового материала. Систематическое использование интерактивных методов и средств поможет созданию искусственной языковой среды, в которой обучающиеся чувствуют себя уверенно, стараясь показывать свои знания, умения и навыки, следовательно, создается благоприятное

условие для развития речи.

Актуальность проблемы. Развитие и совершенствование коммуникативной речи учащихся с необходимостью использования активных принципов обучения для успешного решения коммуникативных задач в процессе обучения РКИ.

Научная новизна. Исследование проблемы с аспекта использования в учебном процессе активных принципов обучения для развития русской коммуникативной речи учащихся азербайджанской школы.

Практическая значимость. Будет полезным материалом при организации современного урока русского языка как иностранного.

Литература

1. Азимов, Э.Г. Новый словарь методических терминов и понятий (теория и практика обучения языкам) / Э.Г. Азимов, А.Н. Щукин, – Москва: –2009. – 448 с.

2. Алиева, И.М. Отсутствие языковой среды как фактор, обуславливающий методические принципы обучения иностранному языку / И.М. Алиева. – Баку: Китаб алеми, – 2008. – 210 с.

3. Крючкова, Л.С. Практическая методика обучения русскому языку как иностранному / Л.С. Крючкова, Н.В. Мощинская – Москва: Наука, – 2009. — 480 с.

4. Учебный словарь русского языка /под ред. Ф.Г. Гусейнова. – Баку: Мутарджим, 2007. – 1000 с.

A.A. Sadıqova

Rus dili dərslərində kommunikativ nitqin öyrədilməsi prinsipləri

Xülasə

Məqalədə rus dilinin xarici dil kimi tədrisinin metodik aspektləri, eləcə də dil sistemi nəzərə alınmaqla dil materialının seçilməsi prinsipləri təhlil olunur. Təlim prosesində dil sistemini ünsiyyəti təmin edəcək şəkildə təqdim etmək lazımdır və təqdim olunan dil qaydaları təlimin kommunikativ yönümlülüyünə nail olmaq üçün nitq fəaliyyəti proseslərinə xidmət etməlidir. Şagirdlərin yaradıcılıq qabiliyyətinin inkişafı, onların aktiv nitq fəaliyyəti və kommunikativ bacarıqlarının formalaşdırılması rus dilinin xarici dil kimi tədrisinin əsas məqsədidir.

A.A. Sadıqova

Principles of teaching communicative speech in rfl lessons

Summary

The article discusses the methodological aspects of teaching Russian as a foreign language, as well as the principles of selecting language material taking into account the language system. In the learning process, it is necessary to present the language system in such a way as to ensure communication, and the presented language rules must serve the processes of speech activity

to achieve the communicative orientation of learning. The development of students' creative abilities, their ability for active speech activity and the formation of communicative competencies is the main goal of modern teaching of Russian as a foreign language.

Redaksiyaya daxil olub: 04.09.2024

MÜƏLLİMİN ÖZÜNÜTƏHSİLİ MƏSƏLƏLƏRİ
ВОПРОСЫ САМООБРАЗОВАНИЯ УЧИТЕЛЯ
SELF-EDUCATION QUESTIONS FOR TEACHER

UOT 37

AZƏRBAYCAN-ALMANIYA TARİXİ, SIYASI-İQTİSADI VƏ MƏDƏNİ
ƏLAQƏLƏRİ

Vüqar Sərdar oğlu Abdullayev*Milli Azərbaycan Tarixi Muzeyinin fəlsəfə doktoru proqramı üzrə doktorantı***ORCID:** 0000-0002-4403-8778**E-mail:** abvugar@yahoo.de

Açar sözləri: Azərbaycan-Alman əlaqələri, Oskar Şmerling, Yozef Rotter, Azərbaycanlı mühacirlər
Ключевые слова: Азербайджано-Германские отношения, Оскар Шмерлинг, Йозеф Роттер, азербайджанские иммигранты.

Key words: Azerbaijani-German relations, Oskar Schmerling, Josef Rotter, Azerbaijani immigrants

Azərbaycan – Almaniya əlaqələrinə nəzər salarkən, bu əlaqələrin qədimlərə gedən tarixinin şahidi oluruq. Çar Rusiyası dövründə təhsilinə Azərbaycanda qadağa qoyulmuş zəkali azərbaycanlıların (M. və Ə. Şahaxninski qardaşları, M. Əliyev, A.X. Axundov, M. Mollayev və başqaları) Almaniyanın müxtəlif universitetlərində təhsil alması və bu ölkələrin siyasi-iqtisadi və mədəni inkişafına öz töhfəsini verməsi məlumdur [1].

Tarix elmləri doktoru Məryam Seyidbəyli “Azərbaycan diasporunun formalaşması-mühacir prosesinin nəticəsi kimi” məqaləsində [2], azərbaycanlıların Almaniya və digər avropa ölkələrinə mühacirət etməsini altı mərhələyə bölür. O, I mərhələni hələ orta əsrlərdən hərbi-siyasi şəraitdən asılı başlamasını, II mərhələnin Rusiya imperiyasına daxil olduqdan sonra (1804-1917), III mərhələnin ADR-nin süqutundan sonra baş verməsini, IV mərhələnin 1939-1945-ci illərdə, V mərhələnin azərbaycanlıların Cənubi Azərbaycandan, Şah rejimindən qaçmasında və sonuncu VI mərhələnin isə 1988-1994-cü ildə Ermənistandan deportasiya olunmuş azərbaycanlıların SSRİ-nin süqutu, Dağlıq Qarabağ və onun ətrafında olan yeddi rayonun erməni terrorçuları tərəfindən zəbt edilməsi ilə başlanması kimi göstərmişdir [2].

Xüsusilə Cümhuriyyətin süqutundan sonra Fransada Ə.M. Topçubaşov Azərbaycanlı mühacirlərin təşkilatına rəhbərliyi, bütün avropa ölkələrinə, xüsusilə Almaniya mühacirət etmiş azərbaycanlılarla əlaqə yaratmasında böyük rol oynamışdır. Həmin dövrdə Almaniyanın mədəni həyatında öz əsərləri ilə seçilən xanım yazıçı – Umm-ul-Banu (Banin) – neft milyonçusu Mirzə Əsədullayevin qızı, xüsusilə qeyd olunmalıdır. 11 bədii əsərin müəllifi olan xanım, Almaniya və digər Avropa ölkələrində Banin təxəllüsü ilə fəaliyyət göstərmişdir.

Həmyerlilərimiz: - Məhəmməd Əsəd bəy (Qurban Səid), Ceyhun Hacıbəyli, A. Topçubaşov, A. Şeyxülislamov, A. Ağaoğlu, A. Hüseynzadə və digərləri Azərbaycanın, onun milli ruhunu, adət-ənənələrini, Üzeyir bəy Hacıbəylinin “Arşın Mal Alan” kimi operettasının Almaniya və digər Avropa ölkələrində tanınmasında danılmaz rol oynamışlar.

Cümhuriyyət dövründə Almaniya dövləti tərəfindən göndərilmiş tələbələr, onların aqibəti, çətinliklərə sinə gərək əldə etdikləri nailiyyətlər də Almaniyanın mədəni, siyasi həyatına öz töhfəsini vermişdir.

Cümhuriyyətin süqutundan sonra Almaniya mühacirət etmiş M.Ə. Rəsulzadə, xüsusən II Dünya Müharibəsi dövründə bu dövltədə olan legioner-azərbaycanlıların “məhv edilməsinə” qarşı açıq, çəkinmədən, hətta A.Hitlerin özü ilə dialoqa girmiş və azərbaycanlıların xilasını üçün çalışmış və buna nail olmuşdur. Mayor Fətəlibəyli Düdənginski azərbaycanlı əsirlərin bir legionunda birləşməsinə nail olmuşdur. Həmin dövrdə F. Əmircan, S. Təkinər, F. Məmmədov, M. Musazadə, M. Muradlı və digər ziyalılar Azərbaycan – Almaniya tarixi, siyasi-iqtisadi və mədəni əlaqələrinin yaranmasında böyük rol oynamışdır [3].

Qeyd etməliyik ki, Almaniya mühacirlərinin Azərbaycanda məskunlaşması, onların bu ölkənin vətəndaşı kimi fəaliyyətinə də nəzər saldıqda, almanların əsasən Cümhuriyyət dövründən etibarən öz hüquqlarını təsdiq etmələri nəzəri cəlb edir.

1918-ci il 28 mayda Azərbaycan Demokratik Respublikasının yaranması ilə Azərbaycanda yaşayan digər millətlərdən olan şəxslərin, milliyətindən asılı olmayaraq azərbaycanlılarla bərabər hüquqa malik olması da elan edildi. O zaman Azərbaycanda yaşayan almanların azad və firavan yaşamaları üçün böyük bir stimula yarandı. Azərbaycan Milli Təşkilatı “Azərbaycan Parlamentinin yaranması” haqqında verdiyi qərarla, parlamentdə mövcud olan 120 deputatdan 1 yer Azərbaycanda yaşayan alman xalqının nümayəndəsinə verildi [1]. “Alman Milli Təşkilatı” bu yerə “Milli Azlıq fraksiyasının üzvü Lorens Yakovleviç Kunun namizədliyini irəli sürdü və 7 dekabr 1918-ci ildə Azərbaycan Demokratik Respublikasını Parlamentdə təmsil edən 120 deputatdan biri kimi, L.Y. Kunun namizədliyi təsdiq olundu. Azərbaycan Dövləti “Alman Milli Təşkilatı” ilə bütün sahələrdə, o cümlədən təhsil, mədəniyyət, dini sahələrdə əməkdaşlıq edir. Azərbaycanın bir sıra regionlarında alman dilli şəxslərin övladları üçün orta məktəblər açılır. Almanlar sənaye və iqtisadiyyatın bütün sahələrində azərbaycanlılarla bərabər hüquqlu vətəndaşlar kimi çalışırlar, onların tikinti və neft istehsalı sahələrində olan müəssisələrdə işləməsi xüsusilə qeyd olunmalıdır. L.Y. Kun “Gələcəyə arxayın baxırıq, Azərbaycanda demokratik quruluşunun qanunları ilə Milli varlığımızın qorunmasına əminik” deyə Azərbaycanda yaşayan almanlara müraciətində söyləmişdi:

Lakin təəssüflə qeyd etməliyik ki, Cümhuriyyəti süqutu və Azərbaycanın bolşeviklər tərəfindən zəbt edilməsi, Azərbaycanlılar kimi, Azərbaycanda yaşayan “Milli Azlıq” qrupuna daxil olan almanların da həyatında faciəli günlərin başlanması ilə nəticələndi. Sonrakı dövrlərdə onların: Xüsusilə Demokratik Respublika dövründə parlamentə yaxın olan və ya dövlət təşkilatlarında aktiv fəaliyyət göstərənlərin izlənilməsi başlandı.

Bütün bunlara rəğmən Çar Rusiyası dövründə Almaniya mühacirət etmiş Azərbaycanlılar, bu dövltədə, gələcəkdə təşəkkül tapacaq Azərbaycan diasporunun yaranmasında hansı dərəcədə rol oynadısa, eyni cür həmin dövrlərdə Azərbaycanda yaşayan almanların da alman diasporunun yaranmasındakı rolu yüksək qiymətləndirilməlidir.

Azərbaycan mədəniyyətinin inkişafında həmin dövrlərdə özünəməxsus rol oynamış ilk alman mühacirlərinin ailəsində göz açmış, karikaturaçı rəssamlar - Yozef Rotter və Oskar Şmerlinqin haqqında söz açmaq yerinə düşərdi. Bu iki dost əl-ələ verib sənətin bir çox sahələrində, teatr sahəsində, moda dizaynında əsərlər yaradıblar, hətta Oskar Şmerlinq Cümhuriyyətin Gəncə dövründə Azərbaycan Mədəniyyət Nazirliyində rəssamlıq şöbəsinə rəhbərlik

edib, Tiflisdə rəssamlıq məktəbini açıb. Sonralar onun dostu Əzim Əzimzadə Bakıda rəssamlıq məktəbini yaratmışdı. Təəssüflər olsun ki, bu iki böyük ustadın həyatı çox çətin olmuş, çünki XX əsrin əvvəllərində Çar Rusiyasında, sonra isə Sovet İttifaqında müharibələr, inqilablar, Birinci Dünya Müharibəsi, repressiyalar, İkinci Dünya Müharibəsi onların həyatını alt-üst etmişdi. İkinci Dünya Müharibəsi, əlbəttə ki, dəhşətli Stalinizm illərində yəhudi mənşəli almanlara yer yox idi. Oskar Şmerlinq oğlunu itir, sağ qalan qızı dahi atası, sənətkar haqqında xatirələrində sonralar çox maraqlı faktlar açıqlayacaqdır. İkinci rəssam, Stalinin repressiya illərində gözlənilmədən yoxa çıxdı və ən azı bu sirri açmaq üçün söylərimiz bizi İkinci Dünya Müharibəsi illərində repressiyaya məruz qalan almanların arxivlərinə aparmışdı.

Azərbaycanda satirik qrafika sənətinin yaranmasının XVI-XVII əsrlərə təsadüf etməsinə baxmayaraq, bu sənətin karikatura janrı XX əsrin əvvəllərində geniş vüsət almışdır [3]. Məsələn Şərqində tanınan “Molla Nəsrəddin” jurnalının rolu danılmazdır. 1906-cı ildən “Molla Nəsrəddin” jurnalının redaktoru Cəlil Məmmədquluzadə öz dövrünün tanınmış yazıçılarını (M.Ə. Sabir, Ə. Haqverdiyev, M.S. Ordubadi, Ə. Nəzmi, Ə. Qəmküsar) başına toplayıb, mahir karikaturaçıları dəvət edir. Müxtəlif illərdə “Molla Nəsrəddin” jurnalında çalışmış Azərbaycan və xarici karikaturaçı rəssamlar gözəl sənət əsərləri yaratmışlar. Jurnalın ilk əcnəbi rəssamı O. Şmerlinq, daha sonra rəssamı milliyyətçə alman yəhudisi Y.Rotter, Azərbaycan karikatura janrının banisi - A. Əzimzadə, R. Telenqator, Beno ləqəbi ilə çalışan V. Çəmənəminli, A. İbrahimzadə, H. Musayev, İ. Axundov, Q. Xalikov, A. Hacıyev, K. Dorş, X. Əliyev və başqaları jurnalla əməkdaşlıq ediblər [4]. Həqiqətən də jurnalın yaranmasında xarici karikaturaçıların rolunu xüsusi qeyd etmək lazımdır. İlk əcnəbi karikaturaçılarından danışarkən C. Məmməd-quluzadənin ən yaxın silahdaşı olan Oskar Şmerlinqin yeri və töhfəsi danılmazdır.

Oskar Şmerlinq Sankt-Peterburq Rəssamlıq Akademiyasını gümüş medalla bitirib. 1891-ci ildə o, Bavariya Kral İncəsənət Akademiyasında (hazırda Münhen İncəsənət Akademiyası adlanır) batalist rəssam Franz Alekseyeviç Rubodan (1856-1928) təhsil almaq üçün Münhenə yola düşür. [4]

Bəzi mənbələrə görə, Oskar Şmerlinq bir müddət Xankəndində yaşayıb və teatr tamaşaları üçün eskizlər çəkib. Gürcü tədqiqatçısı Çoçoşvili Nino Levanovnanın qeyd etdiyi kimi, Oskar Şmerlinq Azərbaycan Xalq Cümhuriyyəti dövründə (1918-1921) Maarif Nazirliyinin incəsənət şöbəsinə rəhbərlik etmişdir [5].

Filologiya elmləri doktoru, professor İsa Həbibbəyli yazır: “Oskar Şmerlinq həqiqətən də Cənubi Qafqazda satirik qrafikanın, karikatura sənətinin, kitab qrafikasının banilərindən biridir. Onun cəlbedici və dərin məzmunlu karikaturalarının təsiri ilə bu tip Azərbaycan, Orta Asiya, Türkiyə və İranda geniş şəkildə yaranmış və inkişaf etmişdir [6]. Azərbaycan dizaynına çoxlu töhfələr verən başqa bir rəssam Yozef Rotter də öz növbəsində məşhur ştrix çəkmə üslubu ilə “Molla Nəsrəddin” jurnalını zənginləşdirmişdir.

Çoxlu araşdırmalardan sonra Yozef Rotterin repressiyaya məruz qaldığı məlum olub. Onun son məskəni Sovet Rusiyasının Asino şəhərindədir. Budur, 1937-1950-ci illərdə Tomsk vilayəti, Asinovski rayonu, Diriliş qəbiristanlığında repressiya qurbanları, düşərgə / həbsxana qəbiristanlığı - xüsusi köçürmə qəbiristanlığı [7]. Çox güman ki, İosif Rotter müharibə zamanı sovet administrasiyası tərəfindən buraya deportasiya edilib, çünki o, alman hesab edildiyi üçün bu bölgəyə yalnız litvalılar, estonlar və almanlar deportasiya edilib. Hazırda Asino şəhərində repressiya qurbanlarına həsr olunmuş muzey fəaliyyət göstərir.

Beləliklə, Azərbaycan – Alman tarixi, siyasi, iqtisadi və mədəni əlaqələrinə nəzər salarkən əlbəttə bir məqalədə bu əlaqələrin tam və dərin köklərini tətqiq etmək çətindir, lakin bu dövrlərdə, istər Çar Rusiyası, istərsə də 20-30-cu illər, 1941-1945-ci illərdə Almaniyada fəaliyyət göstərmiş azərbaycanlı mühacirlərin bu ölkənin ictimai-siyasi və mədəni həyatında oynadıqları əvəzolunmaz rol danılmazdır. Eyni zamanda, xüsusilə Cümhuriyyət dövründə və Cümhuriyyətin süqutuundan sonra Azərbaycanda fəaliyyət göstərmiş Almaniyalı rəssamlar Oskar Şmerling və Yozef Rotterin Azərbaycan rəssamlığının, xüsusən karikatura və dizayn janrının inkişafında və Azərbaycanın məşhur rəssamlarının, Əzim Əzimzadə və Bəhrüz Kəngərlinin yetişməsində rolunun qeyd olunması da Azərbaycan-Almaniya tarixi əlaqələrinin qədimliyindən xəbər verir.

Problemnin aktuallığı. 44 günlük müharibədən qalib çıxmış Azərbaycan bütün dünyaya öz əzəməti, qüdrəti və torpaqlarının, xalqının azadlığı uğrunda mübarizə aparan və bu yolda qalib ölkə, qalib xalq kimi səs salmışdır. Tarixi kökləri ilə vətəninə bağlı olan dövlətimizi bütün dövrlərdə öz tolerantlığı, sülhsevərliyi ilə tanımışdır. Bu gün də öz siyasətinə sadıq olan Azərbaycan ikili standartlara baxmayaraq, əksər dövlətlərlə sülhsevər siyasətini saxlamaqdadır. Dünya ölkələrinin çoxunda fəaliyyət göstərən diasporumuz bu siyasətin bariz nümunəsidir.

Təqdim etdiyimiz məqalədə Azərbaycan Almaniya arasında olan siyasi-iqtisadi və mədəni əlaqələrdən bəhs olunur. Bu problem bu gün də aktualdır. Tarixən qədim köklərə söykənən bu əlaqələr bu gün daha da möhkəmlənir və inkişaf edir.

Problemnin elmi yeniliyi. Təqdim etdiyimiz məqalədə ilk dəfə olaraq, nəinki Almaniyada yaşayan Azərbaycanlıların həmin ölkənin siyasi-iqtisadi və mədəni əlaqələrin yaranmasındakı rolundan, həmçinin həmin dövrdə Azərbaycanda yaşayan Almanların ölkəmizin mədəni həyatında göstərdiyi fəaliyyətdən bəhs olunur.

Problemnin praktiki əhəmiyyəti və tətbiqi. Hal-hazırda istər Azərbaycandan təhsil və ya iş birliyi üçün Almaniyaya üz tutan, istərsə də Almaniyada yaşayan Azərbaycanlılar Azərbaycan – Alman əlaqələrinin yaranmasının tarixi köklərini bilməli və bu sahədə özləri də əllərindən gələni əsirgəməməlidir. Belə olduqda, Azərbaycanla Almaniya arasında olan əlaqələr bütün sahələrdə daha da təkmilləşər və inkişaf edər. Bu sahədə iş birliyi quranlar üçün məqalənin praktiki tətbiqinin əhəmiyyəti böyükdür.

Ədəbiyyat

1. Tahirzadə N. “Azərbaycan tarixi öçerkləri və ilk təhsillilərimiz”. Bakı, 2015.
2. Сейидбейли М. «Формирование Азербайджанской диаспоры результат миграционных процессов» доктор исторических наук, журнал Наследие-Ирс, 2013, №4 (64).
3. Abdullayev V. İkinci Dünya Müharibəsi dövründə Almaniyada Azərbaycan siyasi mühacirləri. Bakı, 2024.
4. Hacıyev N. Zamanın rəngləri. Bakı 1979, səhifə 105-110.
5. “Böyük Sovet Ensiklopediyası”, (<http://bse.sci-lib.com/article077593.html>)
6. Həbibəyli İ. – “Qobustan” jurnalı, 2001, №2.
7. Asino (şəhər) - Xatirə Muzeyi (tomsk.ru).

8. Cəfərli Məmməd “Siyasi terror və Azərbaycan Almanlarının taleyi” (rus dilində). 2-ci nəşr. Bakı, 2003.

V.C. Абдуллаев

**Азербайджано-Германские исторические, политико-экономические
и культурные связи
Резюме**

В статье говорится о древних корнях азербайджано-германских отношений и постепенном развитии этих отношений. Еще во времена царской России и даже до этого азербайджанская интеллигенция обращалась за образованием в Германию, и это показывает их роль в создании азербайджано-германских отношений. В статье также говорится о гражданском отношении к немцам, проживающим в Азербайджане во времена Республики. В статье также упоминается представительство немцев депутатом в парламенте Азербайджанской Демократической Республики во время республики, наряду с азербайджанцами. Автор также упоминает о деятельности немецких художников Оскара Шмерлинга и Йозефа Роттера в журнале «Молла Насреддин».

В статье подчеркивается неоспоримая роль азербайджано-германских отношений, имеющих древнюю историю, в создании и формировании азербайджанской диаспоры, которая и сегодня действует в Германии.

V.S. Abdullayev

**Azerbaijan-Germany historical, political-economic and cultural relations
Summary**

The article talks about the ancient roots of Azerbaijani-German relations and the gradual development of these relations. Even during the time of Tsarist Russia, and even before that, Azerbaijani intellectuals turned to Germany for education, and it shows their role in the creation of Azerbaijan-Germany relations. The article also talks about the civil attitude towards the Germans living in Azerbaijan during the Republic. The article also mentions the representation of Germans by a deputy in the parliament of the Azerbaijan Democratic Republic during the Republic, along with the Azerbaijanis. The author also mentions the activities of German artists Oskar Schmerling and Joseph Rotter in the magazine "Molla Nasreddin".

The article emphasizes the undeniable role of the Azerbaijani-German relations, which have an ancient history, in the creation and formation of the Azerbaijani diaspora, which is still active in Germany today.

Redaksiyaya daxil olub: 06.09.2024

**PSIXOLOGİYA
ПСИХОЛОГИЯ
PSYCHOLOGY****ÜMUMİ PSIXOLOGİYA
ОБЩАЯ ПСИХОЛОГИЯ
GENERAL PSYCHOLOGY**

UOT 159.9

NİTQ QÜSURLARI VƏ KORREKSİYASI**Səbinə Elsevər qızı Vəliyeva***Bakı Qızlar Universitetinin magistrantı***ORCID:** 0009-0001-8690-0768**E-mail:** sabinavaliyevapsixolog@gmail.com*Açar sözlər:* Nitq pozulmaları, psixi inkişaf, məktəb yaşı, zehni inkişaf*Ключевые слова:* Нарушения речи, психическое развитие, школьный возраст, речь*Key words:* Speech disorders, mental development, school age, speech

Uşaqlarda nitq pozğunluqlarının yaranmasına səbəb olan amillər arasında əlverişsiz daxili (endogen) və xarici (ekzogen) amillər, eləcə də xarici mühit şəraiti fərqləndirilir. Yəni daxili səbəblərə - bioloji və üzvi amillər, xarici səbəblərə - sosial və psixoloji amillər daxildir. Uşaqların nitqində patogiyanın əsas səbəbləri dölün: prenatal, natal, postnatal dövrlərdə zərərli təsirlərə məruz qalmasıdır. Prenatal - hamiləlik dönməsi natal - doğuş zamanı, postnatal – doğuşdan sonar, prenatal patologiya: Ən ağır nitq qüsurları 4 həftədən 4 aya qədər olan dövrlərdə, dölün inkişafı pozulduqda baş verir. Asfiksiya - tənəffüs çatışmazlığı səbəbindən beynim oksigenlə təmin oluna bilmir. Hipoksiya - toxumalarda oksigenlə təchizatın və ya onun mənimsənilməsinin pozulması; Kəllədaxili doğuş travmaları. Postnatal patologiya. Bura daxildir - körpə uşağın infeksiya xəstəliklər keçirməsi (meningit, ensefalit), erkən mədə - bağırsağ xəstəlikləri; Uşaqlarda ümumi fiziki zəiflik olması. Sosial və psixoloji səbəblər. Uşağın ətrafında nitqi qüsurlu şəxslər var və uşaq onların nitqini təqlid edir; Pedaqoji baxımsızlıq - uşaqla ünsiyyət qurmamaq, uşağın uzun müddət televizor və telefonla zaman keçirməsi; İki və ya daha çox dilə məruz qalmaq; Uşağın yaşına uyğun olmayan nitqlə yüklənməsi. Sosial və psixoloji səbəblər ikinci dərəcəli amillər sırasındadır. Əsas səbəblər prenatal, natal, postnatal dövrdə olan mənfi amillərdir. Nitq pozulmaları iki cür təsnif edilir: - Kliniki-pedaqoji təsnifat; -Psixoloji- pedaqoji təsnifat. Kliniki-pedaqoji təsnifatın özü də 2 qrupa ayrılır: Şifahi və yazılı nitq qüsurları. Şifahi nitq qüsurlarına daxildir: Tələffüz pozulmaları; Səs pozulmaları; Nitqin tempo-ritmik tərəfinin pozulması; Mürəkkəb nitq qüsurları.

Tələffüz pozulmalarına daxildir: Dislaliya - normal eşitmə və nitq aparatının normal innervasiyası ilə şərtlənən tələffüz pozulmasıdır. Daha çox məktəbəqədər yaşlı uşaqlar arasında rast gəlinir. Dizartriya - bu zaman baş beyində yerləşən nitq mərkəzləri zədələnmiş olur. Daha çox uşaq serabral iflici zamanı rast gəlinir. Dizartriyanın özünün də beş növü var: Bulbar, psevdobulbar, beyincik, qabıq və qabıqaltı dizartriya. Rinolaliya - artikulyasiya aparatının anatomik-

fizioloji qüsurlarından yaranan səs tələffüzü və səsin tembrinin pozulmasıdır. Rinolaliyanın açıq və qapalı olmaqla iki növü var. Bu növlərin hər biri özlüyündə funksional və üzvi olmaqla iki qrupa bölünür. Açıq üzvi rinolaliya anadangəlmə və sonradan qazanılma ola bilər. Qapalı üzvi rinolaliya isə ön və arxa olmaqla iki yerə ayrılır. Səs pozulmalarına daxildir: Afoniya - nitqin tam və ya qismən itirilməsidir. Nəticədə nitq yalnız pıçıldının köməyi ilə ifadə olunur. Disfoniya - səsin keyfiyyətinin pozulmasıdır. Yəni səsin tembrinin, gücünün pozulması. Fonestaniya - səsin zəifliyi və ya səsin tez tükənməsidir. Bu insanların səs aparatından hər hansı bir xarakterik dəyişiklik olmur. Əsasən danışq zamanı boğaz, boyun və sinədə yanma hissi olur. Rinofaniya - Səsin burun daxili həddən artıq olmasıdır. Bu zaman səsin tembrini dəyişilir. Sanki şəxs burnunda danışmış kimi hiss edilir. Rinofaniyanın açıq və qapalı olmaqla iki forması var. Nitqin tempo - ritmik tərəfinin pozulmalarına daxildir: Kəkələmə - artikulyasiya aparatında baş verən qıcolmalar nəticəsində nitqin tempinin və ritminin pozulmasıdır. Ən ağır nitq qüsurlarından biri hesab olunur. Kəkələmənin klonik, tonik və qarışıq olmaqla 3 növü var. Taxilaliya - nitqin patoloji sürətli olmasıdır. Bu uşaqlar danışarkən sözlərdə bəzi hecaları, cümlələrdə sözləri və söz sonluqlarını tələffüz etmirlər. Taxilaliyalı uşaqlar saniyədə 20-30 fonem tələffüz edilər ki, bu da normadan çoxdur (normalda 9-15 olmalıdır). Bradilaliya - nitqin patoloji asta olmasıdır. Bu uşaqların yalnız nitqi deyil, həyat tərzi də çox ləng olur. Onlar danışarkən sözlərdə saitləri, cümlələrdə sözlərarası fasilələri çox uzadır. Saniyədə cəmi 5-6 fonem tələffüz edirlər. Mürəkkəb nitq qüsurlarına daxildir: Alaliya - uşaq həyatının müxtəlif dövrlərində baş-beyin qabığına yerləşən nitq mərkəzlərinin zədələnməsi nəticəsində nitqin formalaşmaması deməkdir. Bu zaman nitqin bütün tərəfləri pozulmuş olur. Alaliya motor və sensor olmaqla iki qrupa ayrılır. Afaziya- əsas səbəbi baş- beyinin fiziki zədələnməsi, qan dövranının pozulması və qansızmalar ola bilər. Nəticədə nitq mərkəzləri zədələnir və artıq formalaşmış nitq müxtəlif dərəcədə pozulur. Afaziyanın da motor və sensor olmaqla iki forması var. Yazılı nitq qüsurlarına daxildir: Oxu prosesinin pozulması – Disleksiya. Bu zaman oxuma prosesi qismən pozulmuş olur. Bu proses mərkəzi sinir sisteminin zədələnməsi nəticəsində baş verir. Bu zaman uşaq hərfləri qarışdırır, səhv tələffüz edir və ya sözlərdə hecaların sırasını dəyişə bilər. Patologiyanın ağır forması var ki, bu aleksiya adlanır. Bu tamamən oxu prosesinin pozulmasıdır. Nadir hallarda rast gəlinir. Yazı prosesinin pozulması - Disqrafiya. Bu zaman uşaq yazarkən sözlərdə hərfləri təhrif edə, qarışdırır, buraxa və ya əvəz edə bilər. Patologiyanın ağır dərəcəsi aqrafiya adlanır ki, bu da yazı prosesinin mümkünsüzlüyüdür. Nadir hallarda rast gəlinir.

Nitq qüsurlarının korreksiya müddəti və istifadə olunan texnikalar uşağın fərdi inkişaf xüsusiyyətlərinə və problemim ağırlıq dərəcəsinə görə fərqlənir. Təcrübələrə əsasən müşahidə edilmişdir ki, eyni metod bir uşaq üçün çox səmərəli olsa da, digər uşaqda heç bir nəticə verməmişdir. Bu səbəbdən uşağın yaş və diaqnozuna uyğun metodlar seçilib tətbiq edilməlidir. Bu hal eyni zamanda korreksiya müddəti üçün də keçərlidir. Hər uşaq fərdi xarakterik xüsusiyyətlərə malik olduğu üçün bu müddət dəyişkən ola bilər. Dislaliya və onun korreksiyası . Dislaliya tələffüz pozulmasıdır və daha çox məktəbəqədər yaşlı uşaqlarda rast gəlinir. Lakin istənilən yaşda displaliya ilə qarşılaşmaq və korreksiya etmək mümkündür. Bu uşaqlar əsasən bəzi səsləri tələffüz etməkdə çətinlik çəkirlər. Dislaliyanın mexaniki və funksional olmaqla iki növü var və onların korreksiyası da fərqlənir. Mexaniki displaliya zamanı uşağın artikulyasiya aparatında anomaliyalar müşahidə olunur. Məsələn: dodaqlar böyük və ətli olur və ya əksinə nazik incə dodaqlar olur, dişlər çox sıx, seyrək yerləşir, üst dişlər çox böyük olur, dişlər arasında

məsafə olur, dil çox böyük olur - ağıza yerləşmir, dilaltı qədər olur, yanaqlar ətli olur, damaq dar və ya hündür ola bilər. (lakin istisnalar ola bilər. Yəni yuxarıda sadalanan problemləri olub, normal nitqi olan insanlar var). Dilsaliyalı olan uşaqlarda dilin hərəkətiliyində problem ola bilər. Bu uşaqlar dilini sağa-sola, yuxarı-aşağı hərəkət etdirməkdə çətinlik çəkirlər. Həmçinin çox zaman dildə tonus olur ki, bu da dil aktivliyinə mane olur. Dislaliyanı düzgün korreksiya etmək üçün öncəliklə düzgün müayinə aparılmalıdır. Uşağın artikulyasiya aparatı, problemli səslər tək-tək yoxlanılmalıdır. Və işlənəcək problemlər qeyd edilməlidir. Əgər uşağın dilində tonus varsa, loqopedik masaj vasitəsilə aradan qaldırılmalıdır. Daha sonra artikulyasiya gimnastikalarını tətbiq edərək dili aktivləşdirmək lazımdır. Səsin tam formalaşma müddəti uşağın fərdi inkişaf xüsusiyyətlərinə görə dəyişir. Bu müddət qavrama və anlama bacarıqlarından asılıdır. Dizartriya - tələffüz qüsurlarından biridir. Bu uşaqların artikulyasiya aparatı çox passiv olur. Bir gimnastikadan digərinə keçid edərkən çox çətinlik çəkirlər. Dizartriyanın korreksiya metodu demək olar ki, dislaliya ilə eynidir. Tək fərq dizartriyanın dislaliyadan daha ağır olmasıdır. Baş beyində yerləşən nitq mərkəzləri zədələndiyi üçün korreksiya müddəti də uzun müddət çəkir. Rinolaliya - tələffüz pozulmasıdır. Bu zaman artikulyasiya aparatında anatomik-fizoloji problemlər görmək olur (dodaq və damaq yarıqları). Rinolalialı uşaqların korreksiyası 2 hissədən ibarətdir: Əməliyyatdan əvvəl və əməliyyatdan sonra. Əməliyyatdan əvvəlki mərhələ daha çox hazırlıq məqsədi daşıyır. Yəni uşağın artikulyasiya aparatını sonrakı mərhələyə hazırlayır. Bu zaman yüngül masajlardan, artikulyasiya gimnastikalarından istifadə edilir. Uşaq əməliyyat olunur, 14 gün sonra yenidən seanslar başlayır. Və öncəliklə əməliyyat olunan nahiyə sığallayıcı masaj edilir. Paralel olaraq artikulyasiya aparatını aktivləşdirmək üçün gimnastikalar edilir. Həmçinin tələffüzü yanlış olan səslər üzərində korreksiya işi aparılır.

Səs pozulmalarına afoniya, disfoniya, fonestaniya və rinofaniya daxildir. Hər birinin korreksiyası zamanı ümumi tədbirlər aparılır. Bu zaman şəxsin probleminin ağırlıq dərəcəsindən asılı olaraq psixoterapevtik metodlar, fizioterapiya, dərman müalicəsi aparılır. Loqopedik məşğələlərdə belə şəxslər üçün xüsusi nəfəs məşqlərindən və masajlardan istifadə olunur. Nitqin temporitmik tərəfinin pozulmaları - adından görüldüyü kimi normal tempin pozulması ilə əlaqəlidir. Taxilaliya zamanı nitqin tempinin normadan sürətli olduğunu görürük. Bu zaman məqsədimiz tempi normal vəziyyətə gətirmək olur. Bunun üçün nəfəs məşqləri, loqoritmik tapşırıqlardan istifadə olunur. Çalışmaq lazımdır ki, uşaq bacardığı qədər asta danışsın. Loqoped uşaqla ünsiyyət zamanı da öz nitqinə diqqət etməli tələsməməlidir. Taxilaliyanın tam əksinə bradilaliya nitqin normadan çox asta olmasıdır. Korreksiya metodları demək olar ki, eynidir. Əsas fərq bradilaliyalı uşaqlarla tapşırıqları işləyərkən bacardığı qədər sürətli etməsidir. Yəni məqsəd tempi sürətləndirməkdir. Kəkələmə ən ağır nitq qüsurlarından hesab olunur. Çox ağır hallarda uşağın ünsiyyətinə mane ola bilər. Kəkələmənin korreksiyası loqoped, psixoloq və nevropatoloq tərəfindən aparılmalıdır. Loqopedik dərslərdə nəfəs məşqləri və loqoritmikadan istifadə edilir. Bu tapşırıqlar vasitəsilə uşaq kəkələmə gəldiyi anlarda necə davranmalı olduğunu və onu idarə etməyi öyrənir. Çox zaman xüsusi hazırlanmış kəkələmə proqramları uşaqlar üçün daha effektiv olur. Mürəkkəb nitq qüsurlarından olan alaliya zamanı nitq olmur və korreksiyası uzun müddət tələb edir. Çünki, nitq mərkəzləri zədələnmiş olur. Bu zaman uşaqla sıfırdan nitq yaratmaq üzərində işlənilməlidir. Öncə uşağın lüğət ehtiyatına səslər əlavə edilir. Bu səsləri uşağa təqlid vasitəsilə öyrətmək lazımdır. Daha sonda hecalar üzərində iş aparılır. Hecaların tam təqlidini öyrəndikdən sonra sözlər, söz birləşmələri və cümlə qurmaq

bacarığını uşağa öyrədirlər. Afaziya var olan nitqin sonradan itirilməsidir. Afaziyanın korreksiyası zamanı boşluğun hansı hissədə olması müəyyən edilir və ona uyğun korreksiya işi aparılır. Əgər afaziyalı şəxs tək-tək sözlər deyir cümlə qurmursa, demək söz ehtiyatını artırıb, rabitəli nitq üzərində işlənilməlidir. Nitq qüsurlu uşaqların psixoloji vəziyyəti. Nitq pozulması olan uşaqlarda diqqəti toplamaqda, paylaşmaqda ümumi olaraq çətinlik müşahidə edilir. Bu uşaqlar çox zaman şifahi təlimatları yerinə yetirməkdə çətinlik çəkirlər. Eyni zamanda belə uşaqlarda qavrayışın inkişafında (eşitmə, vizual, kinestetik, fonemik) ciddi problemlər olur. Həmçinin bəzi uşaqlarda yaddaş zəifliyini müşahidə etmək mümkündür. Vizual yaddaşın həcmi normadan çox da fərqlənmir, eşitmə yaddaşı isə nitqin inkişaf səviyyəsinin azalması ilə azalır. Uşaqlar mürəkkəb göstərişləri unudurlar, hərəkətlərin ardıcılığını dəyişirlər və göstərişləri aydınlaşdırmaq üçün şifahi ünsiyyətə müraciət etmirlər. Nitq qüsurlu uşaqların şifahi və məntiqi tərəkürünün inkişafında zəiflik müşahidə olunur. Həmçinin gecikmiş nitq inkişafı təxəyyülün də ləngiməsinə səbəb olur. Onlar məcazi mənalı sözləri anlamaqda, hekayə qurmaqda çətinlik çəkirlər. Belə uşaqlarda şəxsi emosional sferada pozulmalar görülməlidir. Onlarda passivlik, əsəbilik, maraqların qeyri-sabitliyi, özgüvənsizlik müşahidə olunur. Özlərinə hörmət, dəyər və inam hissi çox aşağı olur ki, bu da sosial mühitdə bir sıra problemlərə gətirib çıxarır. Məsələn: kəkələməsi olan uşaqlar ünsiyyətdən qaçırırlar, tələffüz pozulmaları olan uşaqlar yanlış tələffüz zamanı utancaqlıq görülməlidir. Onlar çox zaman başqaları ilə ünsiyyətə girməkdə maraqlı olmurlar. Nitq qüsurlarının qarşısının alınma yolları. Nitq pozğunluqlarının ilkin qarşısının alınması uşağın doğumundan öncə olmalıdır. İlk növbədə hamiləliyin problemsiz və rahat şəraitdə keçməsinə diqqət etmək lazımdır. Valideyn olacaq şəxslər, tibbi müayinələr zamanı hər hansı bir patologiya aşkar edilərsə, vaxtında tədbirlər görülməlidir. Doğumdan sonra uşağın ağır, yoluxucu xəstəliklər keçirməsi də gələcəkdə nitq problemlərinin yaranmasına səbəb ola bilər. Eyni zamanda pedaqoji baxımsızlıq, uşağın inkişafı ilə maraqlanmamaq da nitqdən əlavə daha ağır problemlərə yol açır. Valideyn diqqət etməlidir - uşaqda yaşına uyğun söz ehtiyatının olmasına, nitqin tempinə, nəfəs aktının tənzimlənməsinə, artikulyasiya orqanlarının hərəkətliyinə, tələffüzün düzgünlüyünə. Əgər bunlardan hər hansısa birində problem görürsə, dərhal mütəxəssisə müraciət etməlidir. Erkən müdaxilə problemi daha tez aradan qaldırmağa kömək edir.

Problemin aktuallığı. Nitq insanlar arasında ünsiyyət vasitəsidir və ünsiyyət insanın ən vacib parçasıdır. Nitq qüsurları, onların yaranma səbəbləri məqalənin aktuallığını əks etdirir.

Problemin elmi yeniliyi. Nitq qüsurlarının qarşısını alaraq uşaqların daha sağlam özünü ifadəsini təmin etmək.

Problemin praktik əhəmiyyəti və tətbiqi. Məqalədən psixoloqlar, terapevtlər müəllimlər, loqopedlər istifadə edə bilər.

Ədəbiyyat

1. Axundova Ü. Uşaq İnkişaf Metodikası. Bakı: 2011, 326 s.
2. Z.M. Əzizova, R.Q. Cəfərova, Ş.N. İsmayılov. Loqopediyanın nəzəri əsasları haqqında ümumi məlumat. Mingəçevir: 2008, 123 s.

З. Н. С. Жукова, Е. М. Мاستикова, Т.Б.Филичева. Логопедия Основы теории и практики. Москва: 2011.

С.Е. Валиева

Меняющиеся парадигмы высшего образования

Резюме

Данная статья посвящена исследованию причин дефектов речи в наше время и способам их эффективной коррекции. Статья анализирует различные основы речевых нарушений и помогает понять первопричины этих проблем. При этом даются практические рекомендации и методы правильного и эффективного устранения речевых дефектов. Основная цель статьи – предоставить читателям подробную информацию о том, как распознать, оценить и исправить дефекты речи. Этот подход имеет большое значение с точки зрения практического применения, поскольку исправление речевых дефектов позволяет существенно улучшить общие коммуникативные навыки и качество жизни человека.

S.E. Valiyeva

Changing paradigms of higher education

Summary

This article focuses on investigating the causes of speech defects in modern times and how to effectively correct them. The article analyzes the various bases of speech disorders and helps to understand the root causes of these problems. At the same time, it provides practical recommendations and methods for correct and effective elimination of speech defects. The main purpose of the article is to provide readers with detailed information on how to recognize, evaluate and correct speech defects. This approach is of great importance in terms of practical applications, as correcting speech defects can significantly improve a person's overall communication skills and quality of life.

Redaksiyaya daxil olub: 15.08.2024

PEDAQOJİ PSIXOLOGIYA
ПЕДАГОГИЧЕСКАЯ ПСИХОЛОГИЯ
PEDAGOGICAL PSYCHOLOGY

TƏLİM FƏALİYYƏTİNDƏ TƏLƏBƏLƏRDƏ ŞƏXSİYYƏTİN FORMALAŞMASI
XÜSUSİYYƏTLƏRİ

Mətanət Fariz qızı Həsənova

Azərbaycan Dillər Universitetinin baş müəllimi

ORCID: 0000-0003-4998-6895

E-mail: metaneth2@gmail.com

Açar sözlər: tələbə, şəxsiyyət, təlim, idrak, şəxsiyyət.

Ключевые слова: ученик, личность, обучение, познание, личность.

Key words: student, personality, teaching, cognition, personality.

Şəxsiyyət psixologiyasının mühüm kateqoriyalarından biridir. Psixologiya elm kimi yaran-
dığı dövrdən başlayaraq şəxsiyyət problemi daim onun diqqət mərkəzindədir. Məlum olduğu
kimi, cəmiyyətin bütün sahələrində: iqtisadiyyat, texnologiya və elmi-texniki mühitdə baş verən
dəyişikliklər ciddi şəkildə şəxsiyyətin strukturuna nüfuz edərək onda yeni tələbatlar, dəyərlər,
maraqlar yaradır.

Tələbəklik dövrünün başlanması ilə əlaqədar olaraq təlim fənnlərini bir müəllim deyil, bir
neçə müəllim tədris edir. Ona görə də tələbələrin təlimi əhəmiyyətli dərəcədə çətinləşir. Müəl-
limlərin hər birinin özünəməxsus tələb və münasibət üsulunun, peşə səriştəsinin olması gəncin
təlimə, müəllimlərə və təlim fəaliyyətinə münasibətinin formalaşmasına mühüm təsir edir. On-
lar elmi dərəcəli müəllimləri müxtəlif əlamətlərə görə müqayisə etməyə və qiymətləndirməyə
başlayırlar. Psixoloji tədqiqatlar göstərir ki, tələbələr müəllimləri qiymətləndirərkən təlimin
keyfiyyətinə xüsusi diqqət yetirirlər. Onlar üçün müəllimin münasibəti çox əhəmiyyətlidir.

Müasir psixologiyada ünsiyyət tələbatına psixi inkişafın əsas və hərəkətverici qüvvəsi kimi
xüsusi əhəmiyyət verilir. Tələbəklik dövründə həmyaşad uşaqların münasibətləri mürəkkəbləşir,
çoxcəhətli və məzmunlu olur. Tələbə yaxınlıq dərəcəsinə görə yoldaşın 3 tipini fərqləndirir: a)
sadəcə olaraq yoldaş; b) yaxın yoldaş; c) dost. Tələbə yoldaşla bir, yaxın yoldaşla və ya dostla
başqa tipli münasibətlərə girir (1, s.134).

Tələbə əvvəlcə təlim fəaliyyətinin icrası ilə bağlı olan keyfiyyətləri, sonra başqa adamlara
münasibətləri ifadə edən keyfiyyətləri, sonra özünə münasibəti ifadə edən keyfiyyətləri və şəx-
siyyətin çoxcəhətli münasibətlərini ifadə edən mürəkkəb sintetik keyfiyyətləri dərk etməyə baş-
layır. O, öz davranış və xüsusiyyətlərini dərk etdikcə, onda özünütərbiyə tələbatı yaranır.

Birgə fəaliyyət özündə informasiya mübadiləsini, vahid qarşılıqlı fəaliyyət strategiyasını,
digər insanın qəbul olunması və başa düşülməsini birləşdirən prosesdir. Birgə fəaliyyət, eyni
zamanda, tələbənin fəaliyyətə daxil olduğu ictimai münasibətlərin xüsusiyyətləri ilə müəyyən-
ləşir. Bu prosesin əsas mahiyyəti ondan ibarətdir ki, tərəflər bir-birilə ortaq mövqə taparaq, bir-
birini başa düşməyə çalışır, əlaqələr qurur, informasiya mübadiləsi aparır, nəhayət, birgə fəaliyyət
göstərir.

Bununla yanaşı, tələbələrin birgə fəaliyyəti onların müstəqil həyata başlamağa, layiqli mövqe tutmağa, bunun üçün özünün psixoloji struktur və keyfiyyətlərini formalaşdırmağa yönəldiyi mürəkkəb, çoxcəhətli psixoloji aktdır.

Deyilənlərdən belə aydın olur ki, tələbələrin birgə fəaliyyətinin təşkili onların şəxsiyyətinin potensial imkanlarının inkişafı və dərk olunması baxımından diqqət mərkəzində saxlanılmalı olan məsələdir. Ona görə də psixologiyada bu problemə çoxsaylı tədqiqatlar həsr edilmişdir. Bununla bağlı olaraq xüsusilə İ.S.Kon, İ.A.Zimnyaya, Q.M.Andreyeva, A.A.Rean və b. və b. tədqiqatları diqqəti cəlb edir. Bu tədqiqatlardan görüldüyü kimi, insanın subyekt olaraq özünü və başqalarını dərk etməsi fəaliyyət və ünsiyyət prosesində baş verir. Birgə fəaliyyətdə özü və başqaları haqqında formalaşan obrazlar, anlayışlar onun davranışının nizamlayıcısı kimi çıxış edir. Həmin obrazlar və anlayışlar dərk etməli olduğu insanlara münasibətdə özünün motivlərini, ünsiyyət qaydalarını nizamlama funksiyalarını yerinə yetirir. Belə motivlər şəxsiyyətin ümumiləşmiş kommunikativ xüsusiyyətlərinin formalaşmasına aparıb çıxarır.

L.S.Vıqotski mədəniyyəti şəxsiyyət və onun yerinə yetirdiyi fəaliyyətin mühüm əlaqələndirici tərəfi hesab edir. Təhsil prosesində tələbələrdə ümumi və əsas mədəniyyət yaranır. Bu mədəniyyətin formalaşması üçün vacib səriştə və bacarıqlar aşılır. Bu səriştənin yaranması üçün müəyyən hazırlıq keçmək, vərdiş və bacarıqlara sahib olmaq tələb olunur. Göstərilən komponentlər məhz tələbələrin təmsil olunduqları sosial mühit - universitet mühitində və onların birgə (mədəni) əlaqələrində həyata keçirilir. Ünsiyyət mədəniyyəti formaları bir sıra şərtlərlə əlaqələndirilir:

- Motivasiya-dəyər şərtləri. Buraya təlim fəaliyyəti zamanı özünüreallaşdırma sferasına aid olan keyfiyyətlər, normalar aiddir.

- Koqnitiv şərtlər. Təlim fəaliyyətində formalaşdırılan keyfiyyətlər bu qrupa aid edilir. Hər bir tələbədə zəruri olunan koqnitiv imkanlar son nəticədə koqnitiv stilin formalaşmasına kömək edir.

- Emosional şərtlər. Mədəniyyətə yiyələnmə prosesində tələbələrin yaşadılarla münasibətlərində emosional əlaqələr onun ölçü metodu kimi konkretləşir.

- Fəaliyyət şərtləri. Tələbələrdə ümumi bacarıq, təcrübə, müxtəlif situasiyalarda qərar qəbul etmək. Bu daha geniş sahələri əhatə edir:

- ümumi: tədris, refleksiv, kommunikativ bacarıqlar;

- texnoloji bacarıqları;

- müstəqil olaraq müxtəlif sosial situasiyalarda bilikləri səmərəli tətbiq etmə;

- bilikləri kombine etmək və yeni həll yolu tapmaq;

- prosesi nizamlamaq və qiymətləndirmək;

- öz davranışını dəyərləndirərək tənziqləmək;

- özünüinkiaf və özünükamilləşdirmə xətti üzrə perspektivləri müəyyənləşdirmək və reallaşdırmaq;

- özünün fərdi stilini yaratmaq (2, s.125).

Tələbələrin seçdiyi peşə haqqında təsəvvürləri nə qədər müəyyən və sabit olsa, onda biliklərə də bir o qədər tez differensial münasibət yaranır. Tələbələr vaxtlarının çoxunu ixtisas fənlərinə sərf edir, bu sahədə elmi-kütləvi və xüsusi ədəbiyyat oxumağa, kurslara getməyə başlayırlar. Peşə niyyəti və mənlilik şüurunun formalaşması ilə əlaqədar olaraq tələbəlik dövründə

təlimin yeni motivləri əmələ gəlir. Müəllim onlara düzgün istiqamət vermək və inkişaf etdirmək üçün dərstdə əməkdaşlıq şəraiti yaratmalı, frontal işi qrupla və fərdi işlə əlaqələndirməlidir.

Təlim fəaliyyəti məqsədəuyğun, mütəşəkkil və planlı öyrənmə prosesidir. Təlim prosesində məktəblilər nəyi mənimsəməyi, nəyə daha çox əhəmiyyət vermək lazım gəldiyini müəyyən-ləşdirir, məqsədəuyğun fəaliyyət göstərir, safi çürükdən, düzü əyridən, yaxşını pisdən ayırır və yadda saxlayır. Təlim prosesində müəllimlə tələbə arasında qarşılıqlı əlaqə vardır. Aparılan psixoloji tədqiqatlar sübut edir ki, təlim prosesinin məzmununu dəyişməklə psixikanın inkişafını da dəyişmək olar. P.Y.Qalperin, D.B.Elkonin, V.V.Davidov, Ə.S.Bayramov və başqalarının tədqiqatlarından məlum olur ki, təlim prosesində müxtəlif əlverişli vasitələrdən istifadə etdikdə, gənclərin intellektual səviyyəsini yüksəltmək olar.

Gənclik dövrü təlimin bu və ya digər növünə yiyələnmək üçün zəruri olan həssaslıq və yüksək qavrama qabiliyyəti kimi keyfiyyətlərlə diqqəti cəlb edir. Gənc təlim fəaliyyətinin bütün növlərini dərk etməyə, seminar və mühazirələr zamanı müstəqil iş formalarını həyata keçirməyə hazır və qadir olur, dərskənənər vaxtlarda öz idrak fəaliyyətini tənzim etmək imkanına yiyələnir. Təlim prosesi gəncin yaş morfo-funksional imkanlarını nəzərə almaqla həyata keçirilir (3, s.48).

Gənclik yaşı dövründə tələbənin təlim fəaliyyətində meydana çıxan yeni cəhətlərdən ən mühümü müstəqilliyin inkişafı ilə bağlıdır. Nəinki yeni materialların, hətta bilik sahələrinin müstəqil surətdə mənimsənilməsi – təlim fəaliyyətinin nisbətən yüksək səviyyəsinin təşəkkülü bu dövrə təsadüf edir. Tələbə təlim fəaliyyətinin mənasını özünütəhsil fəaliyyəti kimi dərk etməyə başlayır ki, bu da öz əksini onun müstəqillik sahəsinin genişlənməsində tapır.

Tələbənin təlim fəaliyyəti sahəsində müstəqilliyinin genişlənməsi yaşlılıq hissəsinin təlim fəaliyyətində təzahür etdiyini göstərir.

Tələbənin təlimə münasibəti tədricən dəyişir. Onun təlim motivlərində ictimai idrak və şəxsi motivlər vəhdət təşkil edir. Tədqiqatlar göstərir ki, müasir tələbələrin təlim motivlərində özünü-təsdiq etmə, özünütəkmilləşdirmə meylləri xüsusi yer tutur. 40-50-ci illərin tələbələri təlim motivlərini izah edərkən belə cavablar verirdilər. “Ona görə oxuyuram ki, vətənə lazım olum”, “Mən gələcəkdə əsil adam olmaq üçün yaxşı oxumalıyam”, “Oxumaq bizim ölkə qarşısında vəzifəmizdir”. Müasir gənclər isə eyni suala belə cavab verirlər: “Heç kəsdən geri qalmaq istəmirəm”, “Qiymətin nə qədər yaxşı olsa, özünü bir o qədər inamlı və sakit hiss edirsən”. Bir çox alimlər qeyd edirlər ki, 30-40 il bundan əvvəl gənc özünə cəmiyyətin bir hissəsi kimi baxırdı, onun mənafeyini öz mənafeyindən üstün tuturdu, müasir gənc üçün əsas sərvət onun özüdür. Buna görə də onun təlim motivlərindən birinci yeri özünü inkişaf, özünüreallaşdırma cəhdi tutur.

Tələbəlik dövründə gənclər təlimin əhəmiyyətini və zəruriliyini əsasən dərk edirlər. Lakin təlim onlardan hər birinin həyatında eyni dərəcədə böyük yer tutmur.

Gənclik dövründə ünsiyyət fəaliyyəti xüsusi mənə kəsb edir. Gənc üçün 80 dəqiqəlik dərslər sadəcə olaraq təlim işi deyil, həm də öz yoldaşları və müəllimlə ünsiyyət situasiyasıdır. Biliklərin mənimsənilməsi prosesində gənclərin həyat təcrübəsi zənginləşir, dünyagörüşü genişlənir, maraqları formalaşır inkişaf edir. Tələbənin maraqlarında genişlik, dərinlik, məzmunluluq kimi yeni keyfiyyətlər yaranır. Oxucu maraqları xüsusi yer tutmağa başlayır. Tələbə özünün nəinki asudə vaxtını, həm də dərslərini hazırlamaq üçün zəruri olan vaxtını sevdiyi məşğələyə sərf edir, onu maraqlandıran jurnal və kitabları, lazım olan material və alətləri axtarıb tapır,

kitabxanaya, sərgilərə və muzeylərə getməyə başlayır. Müəyyən biliklərin özünü təhsil yolu əldə edilməsi tələbənin maraq və fəaliyyətinin inkişafında çox mühüm yer tutur.

Problemin aktuallığı. Tələbələrin təlim fəaliyyətinin forma və xarakter etibarilə dəyişilməsi şəxsiyyətin inkişafına da təsir edir. Problemin aktuallığını şərtləndirən amillərdən biri də tədris prosesində informasiya yükünün artması ilə bağlı olaraq fəaliyyətin bütün növlərində köklü dəyişmələrin aparılması zərurətindən irəli gəlir. Bu baxımdan hazırda ali məktəbdə tələbələrin təlim fəaliyyətinə yeni ölçülərlə yanaşılır. Mövcud şəraitdə onların təlim fəaliyyətinin xüsusiyyətlərini və inkişaf imkanlarını öyrənmədən bu işi həyata keçirmək çətindir. Tələbələrdə təlim fəaliyyətinin inkişaf dinamikasının öyrənilməsi həmin yaş dövründə yaşla bağlı dəyişmələrin konkret psixoloji mexanizmini açmağa, psixi sağlamlığın konturlarını cızmağa geniş imkanlar yaradır. Bu isə son nəticədə tələbəlik dövründə şəxsiyyətin inkişaf xüsusiyyətlərini öyrənməyə imkan verir.

Problemin elmi yeniliyi. Məqalədə təlim prosesində tələbə şəxsiyyətinin formalaşması istiqamətləri öz əksini tapmışdır.

Problemin praktik əhəmiyyəti və tətbiqi. Məqalədən tədris materialı kimi istifadə oluna bilər. Gənc tədqiqatçılar, magistrantlar yararlı bilərlər.

Ədəbiyyat

1. Проблема субъекта в психологической науке. Ред.: А.В.Брушлинский, М.И. Воловикова, В.Н.Дружинин, М.: Академический Проект, 2000, 320 с.
2. Выготский Л. С. Педагогическая психология. М.: Педагогика, 1991, 480 с.
3. Леонтьев А.Н. Проблемы развития психики. М.: Мос.Унив.1981, 494 с.
4. Bayramov Ə.S., Əlizadə Ə.Ə. Sosial psixologiya. Bakı: Qapp-poliqraf, 2003, 345 s.
5. Əmrahlı L.Ş. Şəxsiyyət və cəmiyyət. Bakı: MBM, 2007, 206 s.

М.Ф.Гасанова

Особенности формирования личности студентов в учебной деятельности Резюме

В статье рассматривается развитие личности, которое является одной из важных категорий психологии. В статье рассматриваются особенности развития личности в студенческий период. Поскольку основной деятельностью студента является учебная деятельность, развитие личности исследовалось именно с этого аспекта. В статье отражены исследования отечественных и зарубежных психологов по данной проблеме. В статье проанализированы теоретические данные об особенностях учебной деятельности студентов, исследована мотивация учебной деятельности студентов, факторы, определяющие учебную деятельность в студенческий период.

M.F. Hasanova**Characteristics of personality formation of students in educational processes
Summary**

The article consider personality development, which is one of the important categories of psychology. The article examines the characteristics of personality development during the student period. Since the main activity of the student is learning activity, the development of personality was investigated from this aspect. The research of local and foreign psychologists on the problem is reflected in the article. In the article, the theoretical data on the characteristics of the students' learning activities were analyzed, the motivation of the students' learning activities, the factors determining the learning activities during the student period were investigated.

Redaksiyaya daxil olub: 03.09.2024

UOT 159.9

**ORTA MƏKTƏB YAŞINDA ŞAĞIRD ŞƏXSİYYƏTİNİN
PSIXOLOJİ XÜSUSİYYƏTLƏRİ****Fatimə Əlimədət qızı Cənnətova***Azərbaycan Dövlət Pedaqoji Universitetinin magistrantı***ORCID:** 0009-0006-8687-5191**E-mail:** fcennetova@gmail.com

Açar sözlər: orta məktəb yaşı, təhsil, hiss, yeniyetməlik, əxlaq, orta məktəb yaşında davranış, ehtiyac, yetkinlik

Ключевые слова: старший школьный возраст, образование, чувство, подростковый возраст, нравственность, поведение старшего школьного возраста, потребность, зрелость.

Key words: High school age, education, feeling, adolescence, morality, high school age behavior, need, maturity

Yeniyetməlik dövründə öyrənmənin mürəkkəbliyi və yeni komandadakı yeri onlardan çox şey tələb edir. Yeniyetmələrin məktəb həyatında və ailədə mövqeyi dəyişir, yəni kiçiklərə münasibətdə onlardan lider, təşkilatçı və tərbiyəçi olmaq tələb olunur. Bu müddət ərzində onların sinir sistemi inkişaf edir və tədricən yetkinlərin beyin qabığına yaxınlaşır. Beyin qabığı ətrafındakı sinir birləşmələrinin sayı artır. Oxumaq və işləmək nəticəsində beyin yarımkürələrində analitik və sintetik fəaliyyət inkişaf edir. Bu vəziyyət aydın ayırd etmə qabiliyyətini artırır. Bu zaman oxu dərsləri mürəkkəbləşir: bir sıra yeni fənlər tədris olunur, dərslərin məzmunu genişləndirilir və mürəkkəbləşdirilir, bilik, həyat, praktiki işlər əlavə olunur, ekskursiyalar təşkil edilir. Onlardan tələb olunacaq materialı başa düşür və onu həyatlarına tətbiq edir. Bu yaşda uşaq özünü daha ayıq hiss edir, təcrübə qazanır və biliklərini müstəqil həyata tətbiq etməyə başlayır. Bu, onların dərse münasibətini dəyişir. Bu zaman özlərinə uyğun olan mövzunu seçirlər, lakin ayrı-ayrı fənlərə maraq daha çox müəllimin məsləhəti ilə bağlıdır, orta məktəb şagirdlərində maraq onların tələbat və istəklərinə əsaslanır. Bəzən tələsirlər və nəticədə hadisələri yanlış dəyərləndirir, yanlış nəticələr çıxarırlar.

Orta məktəb şagirdlərinin ətrafı və ətrafdakı reallığı öyrənmək istəyi onlarda dünyagörüşünün formalaşmasına kömək edir. Sınıfdənkənar məşğələlər və dərnlər nəzəri biliklərin inkişafına müsbət təsir göstərir.

Orta məktəb şagirdləri çox düşünürlər, amma bəzən düşüncələrini həyata keçirməkdən çəkinirlər. Onların düşüncəsində ümumiləşdirmə və abstraksiya üstünlük təşkil edir, konkretləşdirmə isə aşağı səviyyədədir.

Onlar yaxşı danışır, sübut edir, nəticə çıxarır, daha çox zehni fəaliyyətlə məşğul olur, müstəqil olaraq biliklərini genişləndirməyə çalışırlar, lakin nəzəriyyəni təcrübə ilə birləşdirə bilmirlər. Bu şagirdlər öz təlim fəaliyyətlərində nəzəriyyə və praktikanı birləşdirirlər. Onların geniş biliyi var, düşünməyi bilirlər, müraciət etməyi bilirlər, ictimai işlərdə fəaldırlar. Ancaq bu qrup tələbələr hər şeylə eyni dərəcədə maraqlanırlar, konkret heç nə ilə dərinlən maraqlanırlar.

Orta məktəb yaşında insanın mənəvi gücü intensiv şəkildə inkişaf edir, onun mənəvi siması formalaşır, xarakteri aydın olur, dünyagörüşü formalaşır. Məktəbdə, ailədə, ictimai mü-

nasibətlər sistemində insanın mövqeyində baş verən dəyişikliklər orta məktəb yaşında şəxsiyyətin inkişafına həlledici təsir göstərir. Məktəb şagirdi olan yeniyetmənin fəaliyyəti əsasən məktəbin əhatə dairəsi ilə məhdudlaşan akademik fəaliyyətdir. Yeniyetmələrin ictimai fəaliyyəti də adətən məktəb daxilində baş verir.

Orta məktəb yaşlı şagirdlərində özünüdərk adətən bəzi davranış çatışmazlıqlarını aradan qaldırmağa yönəlmişdir. Eyni zamanda, ümumən oğlan və qızlarda yaranan ümumiləşdirilmiş ideallara uyğun olaraq şəxsiyyəti formalaşdırmağa çalışır. Bəzi gənc kişilərin fiziologiyasını və genetikasını öyrənən tədqiqatçılar qadınlarda insan orqanizmində və psixikasında bir çox şeylərin anadangəlmə olduğu qənaətinə gəlirlər.

Orta məktəb çağının əxlaqi inkişafında imanın və əxlaqi şüurun rolu artır. Orta məktəb yaşlı şagirdlərin davranışı yeniyetmələrin davranışından daha çox onların əxlaqi qavrayışları və inancları və inancları ilə müəyyən edilir. Orta məktəb yaşlı şagirdlərin əxlaqi şüuru onların cəmiyyətdəki həyat və fəaliyyətlərinin təsiri altında, cəmiyyətin ictimai həyatında fəal iştirakının təsiri altında, bir qayda olaraq, şagirdlər daha dərindən formalaşmağa başlayanda inkişaf edir.

Orta məktəb yaşlı uşaqlar bir çox əxlaqi anlayışların ictimai əhəmiyyəti ilə bağlı ən incə cəhətlərini belə sevməyi bacarırlar. Vəzifə, vicdan, şəxsi qürur və özünə dəyər hissi kimi ən mürəkkəb anlayışlar orta məktəb şagirdlərinin dərin və hərtərəfli başa düşülməsini təmin etmək üçün kifayətdir.

Orta məktəbdə yetkinlik hissi unikalıdır. Hiss daha dərin və ciddi olur. Orta məktəb yaşlı şagirdlər öz yetkinliklərini günahlandırmağa, özləri ilə uşaq kimi davranmağa və hələ də yeniyetmələrə nisbətən daha az dözümlü olmağa meyillidirlər. Orta məktəb yaşlı uşaqlarda yetkinlik hissi var. Orta məktəb çağında şagirdlərin böyüklərlə bərabər hüquqlara malik olduqlarını dərk etməmələrindən yaranan münasibətin intensivliyi bir qədər azalır.

16 yaşında şagird pasport alır, kino və teatra gediş-gəlişlə bağlı məhdudiyyətlər azaldılır. Orta məktəb şagirdi tezliklə 18 yaşına çatacaq, səsvermə hüququ qazanacaq və evlənmək hüququ qazanacaq. Bunlar oğlan və qızların böyüdüyünü göstərən obyektiv əlamətlərdir.

Həmyaşlı qrupu orta məktəb yaşlı şagirdin şəxsiyyətinə təsir göstərir. İctimai məqsədin, ictimai münasibətlərin, şəxsi və ictimai maraqlar arasında mənəvi münasibətlərin inkişafına da müəyyən təsir göstərir.

Orta məktəb yaşlı həyatda öz müqəddəratını təyin etmə dövrüdür ki, bu zaman şagird öz iş istedadını ciddi şəkildə axtarmağa başlayır, onun gələcək karyerasını müəyyən etmək istəyi yaranır.

Problemin aktuallığı. Məqalə, orta məktəb yaşlı şagirdlərin şəxsiyyətinin psixoloji xüsusiyyətlərinin araşdırılmasına dair dəyərli bir töhfədir. Bu araşdırma, şagirdlərin şəxsiyyətlərinin inkişafını daha yaxşı anlamağa və onların təhsil prosesindəki davranışlarını və münasibətlərini daha yaxşı idarə etməyə kömək edir.

Problemin elmi yeniliyi. Məqalədə orta məktəb yaşlı şagirdlərin şəxsiyyətinin xüsusiyyətləri ətraflı şəkildə əks olunmuşdur. Bu xüsusiyyətlərin tədqiqi, gənc nəslin psixoloji inkişafını daha dərindən başa düşməyə və onların ehtiyaclarına uyğun daha effektiv təlim metodlarının inkişafına imkan yaradır.

Problemin praktik əhəmiyyəti və tətbiqi. Bu məqalə, valideynlər, tələbələr və bu möv-

zuda araşdırma aparmaq istəyənlər üçün faydalı olacaqdır. Şagirdlərin şəxsiyyət xüsusiyyətlərini anlamaq, onlarla daha düzgün münasibət qurmağa və onların təhsil prosesində daha uğurlu olmalarına yardımçı olacaqdır.

Ədəbiyyat

1. Cabbarov R.V., Yeniyetmələrdə özünüdərk etmə prosesinin psixoloji təhlili, Psix.elm. nam.alimlik dərəcəsi almaq üçün dis. avtor. Bakı, 1990, 22 s.
2. Cabbarov R.V., Şəxsiyyətin formalaşmasında özünü gerçəkləşdir-mənin rolu: Psixologiya – jurnalı, Bakı, 2008, №2, s. 55-66.
3. Əliyev R.İ., Şagird şəxsiyyətinin formalaşmasının etno-psixoloji əsasları: Dok.dis., B., 2004, 269 s.
4. Hüseynov E.A., Yaş Psixologiyası, Bakı, 2015, 86 s.
5. Əliyeva K.R., Şəxsiyyətin yaradıcı potensialının formalaşmasının psixoloji problemləri, Psix. elm. dok. alimlik dərəcəsi almaq üçün dis. avtoref. Bakı, 2008, 66 s.
6. Qazıyev E.G. Ümumi psixologiya. I-II dam. Daşkənd, 2002.

Ф.Э. Джаннатова

Психологические особенности личности школьников среднего школьного возраста Резюме

В статье рассматриваются психологические особенности старшего школьного возраста, формирование личности и взаимосвязь особенностей старшего школьного возраста и подросткового возраста. В статье также рассматриваются нравственно-духовные характеристики старшеклассников. В статье описаны поведенческие особенности подростков, чувство зрелости и процесс самосознания. При этом идут разговоры об отношениях старшеклассников со сверстниками.

F.A. Cannatova

Psychological characteristics of student personality at secondary school age Summary

The article examines the psychological characteristics of high school age, personality formation, the relationship between high school age characteristics and adolescence. The moral and spiritual characteristics of high school students are also studied in the article. Behavioral characteristics of teenagers, sense of maturity and process of self-awareness are described in the article. At the same time, the relations of high school students with their peers are also touched upon.

Redaksiyaya daxil olub: 10.07.2024

UOT 159.9

**QARŞILIQLI MÜNASİBƏTLƏRDƏ GƏNC MÜƏLLİMLƏRİN
QARŞILAŞDIĞI ÇƏTİNLİKLƏR****Ruqiyyə Pərviz qızı Qurbanlı***Azərbaycan Dövlət Pedaqoji Universitetinin magistrantı***ORCID:** 0009-0000-4414-1217**E-mail:** qurbanlirugiyya@gmail.com

Açar sözlər: *psixoloji-pedaqoji səriştə, peşə adaptasiyası, müəllimin peşəkar standartı, emosional tükənmə, tükənmə sindromu.*

Ключевые слова: *психолого-педагогическая компетентность, профессиональная адаптация, профессиональный стандарт учителя, эмоциональное выгорание, синдром выгорания.*

Key words: *psychological-pedagogical competence, professional adaptation, teacher's professional standard, emotional burnout, burnout syndrome.*

Müasir dövrün müəllimi yüksək səviyyəli ümumi mədəniyyətə, psixoloji və pedaqoji səriştəyə malik olmaqla yanaşı, müxtəlif psixoloji və pedaqoji vəziyyətlərin həllinə qeyri-ənənəvi yanaşmalı, öz fəaliyyətini yaradıcı əsasda təşkil etməli, təhsilin digər iştirakçıları ilə əməkdaşlıq etməyi bacarmalıdır. Bu, gənc müəllimə tədris prosesinin strukturunun və məzmununun təşkilində, pedaqoji texnologiyalardan və innovasiyalardan istifadə prosesində mümkün yenilikləri modelləşdirməyə imkan verir. Sistemli psixoloji biliklər bu işdə müəllimə çox kömək edir. Çünki müəllimin peşəkar standartı onun özünü inkişaf etdirməsi, şagirdin inkişafı və valideynlərlə sosial tərəfdaşlıq qurmaq məsələlərində psixoloji problemlərin uğurlu həllini nəzərdə tutur. Müasir reallığa uyğunlaşmaq üçün müəllim təkcə yeni vəziyyətə uyğunlaşmamalı, həm də mümkün vəziyyəti və özünü dəyişdirməyi bacarmalıdır. Müəllim peşəsi çox mürəkkəb və məsulyyətlidir. Müəllim zəruri iş qabiliyyətinə malik olmalı, güclü stimullara tab gətirməli, iş prosesində ümumi və emosional tonu qoruyub saxlamağı bacarmalı və eyni zamanda nikbinliyini artırmalıdır. [3, s.129]

Gənc müəllimin psixoloji hazırlıqsızlığı tez-tez məyusluğa və ünsiyyət prosesində baş verən həm peşəkar, həm də gündəlik reallıqda “həyat keyfiyyətini” hiss etməsinə mane olan “emosional tükənmə” fenomeninin inkişafına səbəb olur. Müəllim sənətinin mürəkkəbliyi ondan ibarətdir ki, onun məzmunu insanlarla münasibətlərdən ibarətdir və ondan mürəkkəb, qeyri-standard və daima dəyişən situasiyalarda işləmək üçün xüsusi bilik, bacarıq və vərdislər tələb edilir. Problem ondadır ki, bunu ancaq mövcud sistemdə olmaqla, birbaşa təhsil sahəsində işləməklə öyrənmək olur. Pedaqoji fəaliyyətin unikalığı onun təbiətinə görə kollektiv və yaradıcı xarakter daşmasıdır. Hər bir müəllimin, xüsusən də karyerasına başlayanların peşəkar və şəxsi inkişafına töhfə verə biləcək ilkin faktor - ümumi fəaliyyətlə məşğul olan müəllim heyətidir. Çünki müəllim şəxsiyyətinin potensialı - onun toplanmış sosial təcrübəsi, psixoloji, pedaqoji və fənn biliyi, ona orijinal həllər, innovativ forma və metodlar tapıb tətbiq etməyə imkan verən yeni ideyalar, bacarıq və qabiliyyətlər əsasında formalaşır, bununla da müəllimlik fəaliyyətini təkmilləşdirir, öz peşəkar funksiyalarının yerinə yetirilməsində ona kömək edir. Əgər pedaqoji kollektiv müəllimlərin peşə bacarıqlarının artırılması üçün açıq özünütəlim sisteminə çevrilməzsə, bunun nəticəsi olaraq müəllimlər “pedaqoji böhran”, “tükənmə sindromu”nu daha güclü

şəkildə hiss etməyə başlayarlar, peşə səviyyələrini üzrə müxtəlif problemlərlə üzləşirlər. [4, s.204]

V.V. Boyko eksperimental araşdırmalarında gənc mütəxəssislərin hansı problemlərlə üzləşdiyini öyrənməklə bağlı və emosional tükənmə əlamətlərinin şiddətinin öyrənilməsi məqsədilə “Emosional tükənmə səviyyəsinin diaqnostikası üsulları”ndan istifadə edilmişdir. Eksperimentin nəticəsinə görə o, belə qənaətə gəlmişdir ki, gənc müəllimlər üçün “emosiyaların qənaət sferasının genişlənməsi” və “şəxsi təcrid” simptomları daha xarakterikdir. Bu başa düşüləndir, çünki gənc mütəxəssislərin kifayət qədər təcrübəsi və biliyi yoxdur, hələ özlərini peşəkar kimi hiss edə bilmədiklərindən şagirdlər, valideynlər və həmkarları ilə adi pedaqoji ünsiyyət vəziyyətlərində belə çox vaxt narahat olurlar. “Emosional soyuqluğa” və “gərginlik” fazasının şiddətinə səbəb olan bu situasiya narahatlığa səbəb olur. Ən çətin vəziyyətlərdə isə onlar özləri üçün çətin olan vəziyyətdən uzaqlaşmağa meyllidirlər. Əgər belə çətin pedaqoji situasiyalar bir-birinin ardınca davam edərsə, “tükənmə” mərhələsi başlayar. Bu vəziyyət yalnız müəllimin yaradıcı resurslarının aktivləşdirilməsi yolu ilə düzəldilə bilər. Yalnız öz yaradıcı təfəkkür potensialını inkişaf etdirməklə, emosional tükənmə əlamətləri ilə mübarizə aparmaq olar. [8, s.211]

Ümumilikdə, yumor hissi ilə orijinallığı inkişaf etdirməklə emosional tükənmə əlamətlərinin şiddətini azaltmaq mümkündür. Peşəkar fəaliyyətinə görə müəllim - şagirdlər, valideynlər və öz həmkarları ilə daha çox təmasda olmalıdır. Belə bir emosional fonda yaranan problemlərdən həll yolu tapmaq adətən, daha təcrübəli həmkarların və şəxsi mentorun köməyi ilə mümkün olur. Gənc müəllim üçün yaradıcı pedaqoji təfəkkürün inkişafı üçün istifadə oluna bilən məşqlər də çox faydalıdır. İdeya yaratma texnikasının tipik nümunəsi fərdi və ya qrup şəklində beyin fırtınasıdır ki, burada iştirakçılardan mümkün qədər çox müxtəlif həllər yaratmaq tələb olunur. Bütün müəllimlərin bu cür işlərdə əsas təcrübəsi müxtəlif psixoloji və pedaqoji vəziyyətlərin həllinə qeyri-ənənəvi yanaşmaq, fəaliyyətlərini yaradıcı əsasda təşkil etmək və həmkarları ilə təcrübə mübadiləsi aparmaq bacarığından ibarətdir. Lakin gənc müəllim bütün bunları o halda icra edə bilər ki, çalışdığı məktəb öz müəllimlərinin peşə bacarıqlarının artırılması üçün açıq özünütədris sistemi kimi fəaliyyət göstərsin. Bu cür işlərdə nisbətən yaşlı və təcrübəli müəllimlərdən seçilmiş mentorların da rolu böyükdür. Çünki gənc mütəxəssislərlə profilaktik işləri bacarıqla planlaşdırıb təşkil edə bilən yalnız onlardır. Onlar rəhbərliklə birlikdə bütün müəllim heyətinin ümumi fəaliyyətini təşkil edə bilər ki, bu da hər bir müəllimin şəxsi və peşəkar yüksəlişinə, yeni ideyaların, innovativ iş forma və metodlarının formalaşdırılmasına öz böyük töhfəsini verir.

Problemin aktuallığı. Məqalədə qarşılıqlı münasibətlərdə gənc müəllimlərin qarşılaşdığı çətinliklər aktualıq kəsb edir. Gənc müəllimlərin qarşılıqlı münasibətlərdə qarşılaşdığı çətinliklərin araşdırılması təhsil prosesinin effektivliyinin artırılmasında mühüm rol oynayır. Bu məqalə, gənc müəllimlərin qarşılaşdığı çətinlikləri və bu çətinliklərin aradan qaldırılması yollarını tədqiq edərək, təhsil sahəsinə dəyərli bir töhfə verir.

Problemin elmi yeniliyi. Məqalədə gənc müəllimlərin şəxsiyyətindəki psixoloji parametrlər ətrafı şəkildə əks olunmuşdur. Bu parametrlərin təhlili, müəllimlərin qarşılıqlı münasibətlərdə daha yaxşı başa düşülməsinə və onların daha effektiv şəkildə dəstəklənməsinə imkan yaradır.

Problemin praktik əhəmiyyəti və tətbiqi. Bu məqalə, gənc tədqiqatçılar və tələbələr üçün çox faydalıdır və onlar üçün qiymətli bir mənbə olacaqdır. Gənc müəllimlərin qarşılaşdığı çətinliklərin və bu çətinliklərin həll yollarının tədqiq edilməsi, gələcəkdə təhsil mütəxəssislərinə praktik bilik və bacarıqlar qazandıracaqdır.

Ədəbiyyat

1. Ağayeva K.C. Sosial-əxlaqi davranışın təhlili. Bakı: Sabah nəşr, 2007.
2. Babayeva Ş.R., Həsənova.M.F. Sosial psixologiya. Bakı: ADPU nəşr., 2019, 338 s.
3. Bayramov Ə.S., Əlizadə Ə.Ə. Sosial psixologiya. Bakı: Qapp-Poliqraf, 2003, 356 s.
4. Əlizadə Ə.Ə. Müasir Azərbaycan məktəbinin psixoloji problemləri . Bakı, 2004.
5. Seyidov S.İ., Həməzəyev M.Ə. Psixologiya. Bakı: 2007, 626 s.
6. Dreikurs, R. & Soltz V. Children the Challenge. New York: Hawthorn Books, 2016.
7. Ehrenwald, J. The History of Psychotherapy: From healing magic to encounter. Northvale, NJ: Jason Aronson Inc. – 2011.
8. V.V. Boyko. Educational Psychology. Pearson Edu. Comp. 2000.

Р.П. Гурбанлы

Трудности с которыми сталкиваются молодые учителя во взаимоотношениях Резюме

Педагог современной эпохи, помимо обладания высоким уровнем общекультурной и психолого-педагогической компетентности, должен обладать нестандартным подходом к решению различных психолого-педагогических ситуаций, организовывать свою деятельность на творческой основе, уметь сотрудничать с другими людьми, участниками образования. Это позволяет молодому учителю моделировать возможные инновации в процессе организации структуры и содержания учебного процесса, педагогических технологий и инноваций. Систематические психологические знания очень помогают учителю в этой работе.

R.P. Gurbanli

Difficulties faced by young teachers in mutual relations Summary

A teacher of the modern era, in addition to possessing a high level of general cultural and psychological-pedagogical competence, must possess a non-standard approach to solving various psychological-pedagogical situations, organize his activities on a creative basis, and be able to cooperate with other people. participants of education. This allows a young teacher to model possible innovations in the process of organizing the structure and content of the educational process, pedagogical technologies and innovations. Systematic psychological knowledge is very helpful to the teacher in this work.

Redaksiyaya daxil olub: 10.07.2024

SOSIAL PSIXOLOGIYA
СОЦИАЛЬНАЯ ПСИХОЛОГИЯ
SOCIAL PSYCHOLOGY

NARSİSTLƏRLƏ MÜBARİZƏ YOLLARI

Sevinc Baxış qızı Rzayeva

Sumqayıt Dövlət Universitetinin baş müəllimi

ORCID: 0009-0004-6816-2097

E-mail: rzayevasevincsdu@gmail.com

Açar sözlər: *Narsist, mədəni dəyərlər, emosional ehtiyac, manipulyasiya, mübarizə yolları*

Ключевые слова: *Нарцисс, культурные ценности, эмоциональные потребности, манипуляция, стили преодоления трудностей*

Key words: *Narcissist, cultural values, emotional need, manipulation, coping styles*

Narsistlər özlərinə həddindən artıq əhəmiyyət verən, başqalarının emosional ehtiyaclarına laqeyd olan, daim diqqət və heyranlıq axtaran insanlardır. Bu yazıda biz narsisist insanlarla mübarizə aparmaq üçün təsirli strategiyaları əhatə edəcəyik. Unutmayın, sağlam sərhədlər qurmaq, özünüzü qorumaq və sağlam düşüncəli insanlarla ünsiyyət qurmaq bu günümüz üçün çox vacibdir.

Narsistlə mübarizədə ən vacib amil özünü tanımaqdır. Narsist insanlar həyatlarında hər hansı bir dağınıq, itki və ya problem olmadıqca psixoloji dəstək almırlar. Çox vaxt isə dəstək almağı özlərinə rəva bilmir, zəiflik kimi görürlər. Öz hüdudlarınızı bilmək sizi narsistin alçaldıcı sözlərindən və ya tətiklərindən qoruyacaq. Narsistlərin tətiklədiyi müəyyən xüsusiyyətlər var. Bunlar itaətkarlıq, qeyri-kamillik, yüksək standartlar, tərک edilmə, emosional məhrumiyyət və fədakarlıqdır. Narsistlərin qurbanı tərک edilmək qorxusu yaşadığı üçün fədakarlıq edərək öz ehtiyaclarını tərک etməyə və onun qayğısına qalmağa üstünlük verirlər (3). Bu səbəblə onlar narsistə baş əyir və öz ehtiyaclarından imtina edərək ona xüsusi diqqət yetirirlər.

Münasibətlərdə sərhədlər qoymağa çalışmaq da vacibdir. Bu sərhədlər çox vaxt aşılırsa da, öz istəklərinizi ciddi şəkildə ifadə etmək və “mən də buradayam” demək lazımdır. Gözləntilərinizin, hisslərinizin və davranışlarınızın varlığını dərk etməyiniz üçün çalışmaq lazımdır. İtaətkarlıq xüsusiyyətinə malik insanlar manipulyasiya edən və təhqiramiz davranışlara üstünlük verən insanları öz həyatlarına qəbul edir və onlara tabe olurlar. Bu insanlar qəzəbdən və tərک edilməkdən xilas olmaq üçün öz arzu və istəklərinə məhəl qoymayaraq duyğularını boğurlar. Tənqiddən qaçmaq və sevilmək üçün hər şeyi qüsursuz etməyə çalışırlar. Qəbul olunmaq üçün əllərindən gələni edən insanlar narsistin qurbanına çevrilirlər (1). Narsist insanlarla mübarizə çox çətin və uzunmüddətli prosesdir. Bir narsistlə münasibətiniz varsa və özünüzü onun yanında rahat hiss etməirsinizsə, onunla mübahisə etmək, uzaqlaşmaq bəzən əhəmiyyətsiz olacaq. Münasibətin ilk vaxtlarında da uzaqlaşmaq qərarının verilməsi onda qəzəb, kin hissi yarada bilər. Narsist qəzəbləndikdə, daha da dözülməz ola bilər. Onlar bütün güclərini sərf edib, sizi başqalarının yanında gözdən salmağa, aşağılamağa çalışacaqlar. Çünki, onun fikrincə qərarı yalnız özü verə bilər. Narsistlər münasibətdə olduqları insanlardan heç də asanlıqla əl çəkmirlər.

Narsist partnyorlar konfliktlərdə əsla günahkar olduqlarını qəbul etmir, qarşı tərəfi alçaltmaq üçün aşağıdakı ifadələri işlədirlər :

1. Hər şeyi çox şişirdirsən; 2. Məni bu sözləri deməyə sən vadar etdin; 3. Sən çox həssassan; 4. Mən zarafat edirəm, sən zarafat başa düşmürsən; 5. Sənin üçün əlimdən gələni etdim; 6. Sən xəstəsan; 7. Heç kimlə yola getmirsən, sən onsuz da sevilmirsən; 8. Məni bu vəziyyətə sən gətirdin və s. Narsistlər bu ifadələrlə qarşı tərəfə psixoloji şiddət göstərməyə çalışırlar. Münasibətlərdə bununla başa çıxmağın yeganə yolu bu ifadələrə əhəmiyyət verməməkdir (4).

Narsist insanla münasibətdə olarkən nəyə fikir verməliyik?

1. Onların davranışlarını öz üzərinizə gətirməyin - Narsistin davranışı sizə özünüzdə dəyərsiz və günahkar hiss etdirə bilər, amma o, bu davranışları həqiqətən belə olduğunuz üçün deyil, bir növ qavrayış pozğunluğu olduğu üçün nümayiş etdirir. Onların davranışını şəxsən qəbul etməməyiniz psixoloji sağlamlığınız üçün böyük əhəmiyyət kəsb edir.

2. Manipulyasiyalara aldanmayın - Narsistlərdə görülə bilən manipulyasiya üsulları müxtəlifdir. Bu manipulyasiyalar zamanı özünüzdən şübhələnərək, günahın sizdə olduğunu düşünərək peşmanlıq hissi yaşaya bilərsiniz. Buna görə də, münasibətinizdə narsistin manipulyasiyalarına həmişə hazırlıqlı olmalısınız.

3. Hissləriniz haqqında danışmayın - Narsist biri ilə münasibətdə olarkən mümkün qədər hisslərinizi, uğurlarınızı, sevincinizi ondan gizlədin. Əks halda, onlar həm təklidə, həm də, digər insanların içində sizinlə bağlı çox alçaldıcı, təhqiredici sözlər deyər, ya da lağ edib gülərək əhvalınızı korlaya bilərlər. Çünki onlar qurbanını alçaltmaqdan, əzməkdən zövq alaraq qıdırlar.

4. Mübahisəyə girməyin - Narsist insanlar özlərini çox yüksəkdə gördükləri üçün hər zaman tərif eşitmək istəyirlər. Onlara edilən ən sadə irada belə qəzəblənirlər. Onlara səhv olduqlarını və yalan danışdıqlarını sübut etmək ağılsızlıqdır. Məhz buna görə də, onlarla danışarkən fikirlərinizi bildirmək üçün ondan qat-qat üstün insanlardan, filosof və ya alimlərdən misal çəkməlisiniz.

5. Onların əksinə getməyin - Belə ki, narsistlər heç vaxt günahlarını boyunlarına almazlar. Onunla münasibəti daha da çətinləşdirməmək üçün əsla dilləşməyin. Haqlı olduqlarını deyin və söhbəti bağlayın. Əks halda, onlar söhbəti sizin üstünüzdə gətirərək günahkar sizi çıxardarlar.

6. Onların hislərinə empatiya göstərin - Həqiqətən bunu hiss etməsəniz belə, empatiya göstərmək mübahisənin gərginliyini azalda və aqressivləşən narsistləri sakitləşdirə bilər. Narsistlər özlərini vacib hiss etdikləri üçün özünüzdə ona guya diqqətlə qulaq asırmış kimi göstərin.

7. Aydın sərhədlər təyin edin - Narsistdən sizinlə necə rəftar etmələrinə icazə verildiyinə dair aydın qaydalar qoyaraq sərhədlərə hörmət etməyi xahiş etmək vacibdir. Məsələn, qışqırmağa və ya ad çəkməyə dözməyəcəyinizi israr etməlisiniz (2).

Narsistlə mübahisə zamanı işlədə biləcəyiniz bir neçə ifadə var:

1. Narsistlər günahın özündə olduğunu bilə-bilə söhbətdən yayınaraq sizin üzərinizə hücum keçdikləri zaman "Mən bununla razı deyiləm. Bu mənim günahım deyil. Söhbətin mövzusu sənə" və s. kimi ifadələri işlətmək lazımdır.

2. Narsistlər haqlı olduqlarını qəbul etdirmək üçün səs tonlarını tez-tez qaldıraraq danışsınlar. Bir narsist sizə səsini qaldırırsa, aydın bir sərhəd təyin etmək vacibdir. Bu zaman, "Mən görürəm ki, bu məsələ sənin üçün vacibdir və sən qışqırdığın zaman diqqətimi sənin dediklərinə yönəltməyim mənim üçün çətinidir. Zəhmət olmasa, mənimlə daha sakit tonda danış ki, nə

istədiyini başa düşüm” ifadələrini işlətmək olar.

3. Narsistlə mübahisə etmək əsəbi və yorucu ola bilər - əgər, özünüzü hədsiz əsəbi hiss etməyə başlasanız onda fasilə verməlisiniz. Belə hallarda, “Sən danışdın mən səni diqqətlə dinlədim. İndi isə sən mənə zəhmət olmasa düşünmək — fikirlərimi toplamaq üçün bir dəqiqə vaxt ver” ifadələrini işlətmək olar.

4. Narsist insanlar eqolarını qidalandırmaq məqsədi ilə qarşı tərəfi tez-tez təhqir edib, alçaldırlar. Narsist bir insanın qarşısında günahkarlıq, dəyərsizlik hissləri yaşamamaq lazımdır. Əks halda bu onların eqosunun daha da qüvvətlənməsinə səbəb olur.

5. Narsist biri ilə münasibətləri bitirmək qərarına gəlmisinizsə bu fikri ona yavaş-yavaş demək lazımdır. Çünki bir anda verilən qərar ani və sərt davranışlara səbəb ola bilər. Amma partnyorun narsist olduğunu bildiyiniz halda ondan uzaqlaşma bilmirsinizsə, onu itirməkdən qorxursunuzsa, bunun altında yatan səbəb də müəyyən edilməlidir (4).

Boşandıqdan sonra narsistlə mübarizə

Narsist biri ilə evli olan insanlar, onlardan ayrılmağın mümkün olmadığını fikirləşirlər. Çünki, onlar həmişə “sən mənsiz yaşaya bilmərsən, sən bacarıqsızsan, tək həyatda mücadilə edə bilməyəcəksən, sən kimə lazımsan ” və s. kimi sözləri işlədərək o qədər manipulyasiya edirlər ki, partnyor iki yol arasında qalır. Unutmayın ki, heç kim sizdən vacib deyil və heç kimin məsuliyyətini daşımaq məcburiyyətində deyilsiniz. Narsistlə evli olan insanlar aşağıdakı halları yaşadığında artıq boşanmaq qərarı verə bilirlər:

1. Şifahi və ya emosional təhqir;
2. Manipulyasiya və ya nəzarət hissi;
3. Təcrid olunmaq və ya təhdid edilmək;
4. Psixoloji və ya fiziki sağlamlıq pisləşdikdə.

Narsist biri ilə evli olduqda münasibətləri bitirmək çox çətinləşir. Psixoterapevtlər narsist insanla evli olan şəxslərin onlardan ayrılmaq qərarı verdiklərinə əmin olmalıdırlar. Əgər partnyor narsistlə münasibətdə çox çətinlik çəkir və boşanmaq qərarı almışsa, narsistin şirin vədlərinə aldanıb boşanma qərarından dönməməlidir (3).

Boşandıqdan sonra onun təsirindən qurtulmaq üçün nə edilməlidir?

1. Bütün kontaktı kəsmək lazımdır - Bu cür yanaşma ayrılıqdan sonra davam etmək üçün sadə bir strategiyadır. Onunla əlaqə saxlamaq, telefon zənglərinə, e-poçtlara və ya sosial media mesajlarına cavab verməmək, əgər mümkünsə yaşayış ünvanını, iş yerini dəyişmək, ortaq dostlardan uzaqlaşmaq lazımdır. Bu yanaşma dramatik görünə bilər, ayrıldıqdan sonra davam edən dram potensialını azalda bilər.

2. Münasibətlərdə doğru qərarlar verilməlidir - Əgər, ortaq əmlakınız varsa və ya birlikdə uşaq sahibi olmusunuzsa, ayrılıq daha da mübahisəli ola bilər. Özünüzü qanuni şəkildə qorumağınız çox vacibdir. Bu yolda əlinizdən gələn qədər düzgün hüquqsünas seçin. Yaşadığımız müddətcə onunla bağlı bildiyiniz məlumatları hüquqsünasla paylaşmaqdan çəkinməyin.

3. Potensial manipulyasiyanı təxmin etmək lazımdır – Narsistlər manipulyasiya taktikalarına hər zaman üstünlük verirlər. Onların manipulyasiya taktikalarına sevgi bombalaması (həddindən artıq tərif və yaltaqlıq), ləkələmə (başqalarına sizin haqqınızda pis danışmaq, sizi təhdid etmək və s. daxil ola bilər. Bundan əlavə, keçmişinizlə bağlı sizi təhdid edə bilərlər. Bu kimi halları nəzərə alaraq ondan qorxmamaq və ona aldanmamaq lazımdır.

4. Köhnə hobbilər və məşğuliyyətlərinizə yenidən qayıdın. İnsanların narsistlərlə münasibətdə

olduqda öz şəxsi maraqlarından uzaq düşmələri qaçılmazdır. Onunla tanış olmadan öncə, həzz aldığı şeyləri tənqid etməsi, lağa qoyması onu sevdiyini işlərdən soyuda bilər. Məhz bu kimi təsirlərdən qurtulmaq üçün, ilk növbədə əvvəllər zövq alınan şeyləri düşünmək və bu fəaliyyətlərdən birini həyata keçirməyə başlamaq lazımdır.

5. Psixoloji sağlamlıq üçün psixoterapevtə müraciət etmək məsləhətdir - Narsist insanla münasibət insanı psixoloji cəhətdən çox yorur. Onlar insanın özünü dəyərsiz hiss etməyinə səbəb olduğundan bu dövrdə psixoterapevtə müraciət etmək insanın əvvəlki xoşbəxt həyatına daha tez qayıtmasına imkan verir.

6. Doğru dəstəklə əhatə olmaq lazımdır - Özünüzü bu dövrdə sizə dəstək ola biləcək insanlarla əhatə etməyi hədəfləyin. Emosional dəstəyə ehtiyacınız olacaq və kömək istəməkdə utanmağınıza gərək yoxdur. Bu dövrdə həm də, ailəyə və ya dostlarınıza yaxın olmaq sizə müsbət istiqamətdə təsir göstərə, özünüzü dəyərləndirməyə imkan verəcək səbəblər ola bilər.

7. Əşya və ya xatirələrə münasibət Yaşayış yeriniz hələ də keçmişinizlə paylaşdığınız münasibəti əks etdirə bilər. Əgər əşyalar sizi keçmişə aparırsa, özünüzü rahat hiss etməyinizə onları göz önündən yığıdırmaq lazımdır. İllər sonra şəkillərə və başqa xatirələrə baxa bilərsiniz.

8. Əhval-ruhiyyəni hər zaman yüksək tutmaq lazımdır - Bilməlisiniz ki, narsist insanla mübarizə çox yorucu və uzun müddət davam etsə də, bu dövrdən çıxmanıza yardım edə biləcək ən əsas şey motivasiyadan düşməməyinizdir. Hər zaman əhval-ruhiyyəyinizi yüksək tutmalısınız.

Problemin aktuallığı. Narsistik şəxsiyyət pozğunluğu müxtəlif sahələrdə mənfi təsir göstərə bilən bir pozuntudur. Əlaqələrə, gündəlik həyata, qarşılıqlı münasibətlərə, gündəlik işə, akademik həyata və daha çox şeylərə təsir edə bilən narsistik şəxsiyyət pozğunluğu ümumiyyətlə laqeydlilik olaraq təyin olunsa da, ön plana çıxmaq istəyinin də əsas olduğunu söyləmək olar. Bununla bəzən həm də o, cəmiyyətdə və ailədə digər insanların psixi sağlamlığına da çox ciddi zərər verən bir pozuntudur. Bu problem bütün dövrlər üçün öz aktuallığını qoruyub saxlayır.

Problemin elmi yeniliyi. Məqalədə narsist şəxsiyyət pozuntusu olan insanlarla mübarizə strategiyalarının istiqamətlərinin təsnifatı sistemli şəkildə verilmiş və müəyyən olunmuşdur ki, narsistlərlə mübarizədə ailənin və dostların bu prosesdə iştirak etməsi çox vacibdir. Bu orientasiya sayəsində psixoloji dəstək alınır və peşəkar dəstək ilə onlar narsistik şəxsiyyət pozğunluğundan uzaqlaşmağa bilirlər.

Problemin praktik əhəmiyyəti və tətbiqi. Narsist şəxsiyyət pozuntusu olan insanlarla mübarizə strategiyalarının sistemli şəkildə öyrənilməsi və müəyyənləşdirilməsi bütün dövrlərdə cəmiyyətdə insanlar arasında psixoloji münasibətlərin düzgün istiqamətdə aparılması üçün çox vacibdir. Məqalədən ali və orta ixtisas məktəblərinin müəllimləri, tələbə və magistrlər istifadə edə bilər.

Ədəbiyyat

1. Bayramov Ə.S., Əlizadə Ə.Ə. Psixologiya. Dərslik. Bakı: Çinar, 2003, 540 s.
2. Cabbarov R.V., Özünügerçəkləşdirmənin psixologiyası. Monoqrafiya. Bakı: Ecoprint, 2016, 263 s.

3. Behary, W.T. Narcissist ilə atəşkəs. Psychonet Nəşrləri, İstanbul. 2024.

4. Ozan, E., Kırkımar, İ., Aydın, N., Fidan, T. & Oral, M. Narsisistik Şəxsiyyət Bozukluğu: İnkişaf Prosesləri və Həyat, Psixiatriyada Baxışlar, Hallar və Hipotezlər, 2, 2008, 25-37 s.

S.Б. Рзаева

Способы борьбы с нарциссами Резюме

Поэтому во многих случаях их может не волновать то, что говорят или делают другие. Люди с нарциссическим расстройством личности, которые не любят принимать негативную критику и хотят казаться «превосходящими» других, могут испытывать множество проблем в повседневной жизни. Нарциссические люди очень высоко ценят свою самооценку. Следовательно, это означает, что окружающие всегда ими восхищаются. Он очень уверен в себе по сравнению со своим окружением. Для них очень естественно унижать и критиковать других людей. Однако это не критичные люди. С другой стороны, они находятся в центре. Поэтому у них эгоистичный и высокомерный образ мышления. Такой образ мышления также влияет на их отношение. Окружающие считают их манипулятивными и эгоистичными. Он любит отдавать приказы и направлять людей вокруг себя. Он чувствует ревность, как только от него отвлекают внимание. Эта ситуация негативно влияет на семейные и социальные отношения. Они испытывают сильный гнев, если им говорят изменить свое поведение. Потому что они считают себя идеальными. Поэтому существует сопротивление переменам и лечению. Нарциссическое расстройство личности можно лечить с помощью психотерапии. Медикаментозное лечение не применяется у нарциссических людей. С помощью психотерапии можно решить проблемы, с которыми сталкиваются нарциссические люди. Видимые симптомы можно облегчить с помощью психотерапии, а поведенческие изменения заметно различаются за короткий период времени.

S.B. Rzayeva

Ways to deal with narcissists Summary

People with narcissistic personality disorder are very self-important and self-important. Therefore, in many cases, they may not care about what others say or do. People with narcissistic personality disorder, who do not like to accept negative criticism and want to appear “superior” to others, may experience many problems in everyday life. Narcissistic people value their self-worth very highly. Therefore, this means that people around them always admire them. He is very confident in himself compared to his surroundings. It is very natural for them to humiliate and criticize other people. However, these are uncritical people. On the other hand, they are in the center. Therefore, they have a selfish and arrogant mindset. This way of thinking also affects their attitude. Others consider them manipulative and selfish. He loves to give

orders and direct the people around him. He feels jealous as soon as attention is diverted from him. This situation negatively affects family and social relationships. They experience intense anger if they are told to change their behavior. Because they consider themselves perfect. Therefore, there is resistance to change and treatment. Therefore, there is resistance to change and treatment. Narcissistic personality disorder can be treated with psychotherapy. Medication does not work for narcissistic people. Psychotherapy can help solve the problems that narcissistic people face. Visible symptoms can be alleviated with psychotherapy, and behavioral changes vary markedly in a short period of time.

Redaksiyaya daxil olub: 26.08.2024

**FİLOLOGİYA
ФИЛОЛОГИЯ
PHILOLOGY****Ədəbiyyat, ədəbiyyatşünaslıq**

UOT 81.

1980-ci İLLƏR TÜRKMƏN ROMANINDA SOSIAL VƏ TARİXİ MOTİVLƏR**Mehman Ağasəlim oğlu Həsənli**

AMEA Nizami Gəncəvi adına Ədəbiyyat İnstitutunun dosenti

ORCID: 0000-0003-3036-2646**E-mail:** mehman.hesen@gmail.com*Açar sözlər:* roman, türkmən ədəbiyyatı, tarix, Məhtimqulu, dəyişmə.*Ключевые слова:* роман, туркменская литература, история, Махтимгулу, перемена.*Key words:* novel, Turkmen literature, history, Mahtimgulu, change.

Türkmən ədəbiyyatında roman janrı XX əsrdə, daha dəqiq desək, SSRİ dövründə yaranıb inkişaf etmişdir. Roman türkmən ədəbiyyatında sosialist realizmi təsiri ilə yaranan janr olmuşdur. Berdi Kerbabayevin “Qəti addım” (1940) əsəri ilk türkmən romanı kimi qəbul edilmişdir. Lakin bundan daha öncə, Xıdır Dəryayevin “İqbal” (1937), Ata Qovşudovun “Fərman” (1939) romanları çap edilmişdir. “Qəti addım” romanının sovet dövrü ədəbiyyatşünaslığında ilk türkmən romanı nümunəsi kimi qəbul edilməsi romanın mahiyyətindəki ideoloji amillə, yəni daha çox sosialist ideyalarına uyğunluğu ilə bağlıdır. Sosialist realizmi prinsipi 1930-cu illərdə yaranan türkmən romanında 1980-ci illərin sonlarına qədər hakim mövqedə dayanmış, yazılan əsərlərdə birmənalı şəkildə tətbiq edilmişdir. Türkmən romanının tədqiqatçısı Ahmet Gökçimen əsərlərdəki obrazların funksionallığı baxımından sovet dövrü türkmən romanını üç mərhələyə bölmüşdür: “1937-ci ildən 1960-cı illərin sonuna qədər türkmən romanında üç başlıca qəhrəman vardır. Bunlar müsbət tip, mənfi tip və köməkçi rusdur. Baş qəhrəman olan müsbət tip sosialist rejimə sıx bağlıdır. Qarşısında dayanan mənfi tiplə (dövrün diliylə birjua tiplər: din adamları, rəhbər şəxslər və varlılar) şiddətli şəkildə savaşırlar. Yardımçı rus obrazı isə müsbət qəhrəmana sosializmi tanımaqda bələdçilik edir. 1953-cü ildə Stalinin ölümüylə başlayan nisbi sərbəstləşmənin arxasınca sosializmi tənqid edən əsərlər meydana çıxmağa başlayır. Buna paralel olaraq eyni zamanda türkmən romanında da köməkçi rus tipi aradan qalxır. Müsbət və mənfi qəhrəmanın mübarizəsi davam edir. 1980-1991-ci illərdə isə mənfi tip aradan qalxır. Sadəcə müsbət qəhrəman öz mövqeyini qoruyub saxlayır” (1, s.183).

Stalinin ölümündən sonra bolşevik ideologiyasının sərtliyi qismən də olsa öləzüməyə başlayır. 1930-cu illərin amansız repressiyasına qurban gedənlər bəraət alır, keçmişin təftişinə başlanılır. Bu proses türkmən ədəbiyyatına, o cümlədən romanına qismən də olsa təsir etməyə başlayır. Ahmet Gökçimenin qeyd etdiyi kimi, bu dövr türkmən romanında əsas dəyişikliklərdən biri kimi mərkəzdən olan bolşevik ideoloqunun aradan çıxması, ideologiyanın oturmaşmasının nəticəsi kimi dünya müharibəsinin sonrakı dövrdə kolxoz və sovxozların fəaliyyəti, bol

məhsuldarlıq uğrunda mübarizə fonunda müsbət və mənfi qəhrəmanların mübarizəsi ön plana çıxır. “Kolxozlarda işləyən xalq iki hissədən ibarət formalaşır. Biri inqilabçı sinif, digəri isə sosialist sistemə məhkum edilmiş, hələ də köhnəni müdafiə edən qarşı sinifdir” (1, s.185).

Ata Qovşudovun “Kopetdağın ətəyində” romanının qəhrəmanı Xoşgəldi Moskvada təhsil alıb döndükdən sonra kolxozların inkişafına naminə çalışır. Onun əsas rəqibləri isə keçmiş kapitalist münasibətlərini, adət-ənənəsini müdafiə edənlərdir. Narqılıç Xocagəldiyevin “Güllə dəyən sünbüllər” romanında isə İkinci Dünya müharibəsi zamanında arxa cəbhədəki sosial vəziyyət təsvir edilir. Müəllifin yaratdığı əsas qəhrəman Gülgəldi ailənin ümid yeri olan atını dövlətə təslim edir. Burada inandığı bolşevik ideologiyası naminə hər şeyi etməyin vacibliyi vurğulanır. Beləliklə, 1960-1980-ci illər türkmən romanında aparıcı mövzular İkinci Dünya müharibəsi və ondan sonrakı dövrlərdə kolxoz quruculuğu, kənd təsərrüfatının inkişafı, sosialist ideyalarının təntənəsinin ifadəsi olmuşdur.

1980-ci illərdə artıq Sovet quruluşunun çökəcəyi get-gedə labüdləşirdi. Müstəqillik uğrunda mübarizə, tarixə istinad edərək xalqın azadlıq ideyalarını tərənnüm edən romanlar türkmən nəsrində 1980-ci illərin sonlarına doğru yaranmağa başlayırdı. Türkmən romanında az-az da olsa sosialist rejiminin tənqidinə, ideologiyadan təmizlənmiş insan münasibətlərinin təsvirinə həsr edilmiş romanlar meydana gəlməyə başlayır. Yaranan yeni ədəbiyyatın ən görkəmli nümayəndəsi, tanınmış türkmən yazıçısı Berdinəzər Xudaynəzərov olmuşdur. Onun 1970-ci ildə qələmə aldığı “Qumlular” romanı sovet dövrü türkmən romançılığında xüsusi çəkiyə malikdir. “Qumlular” sovet dövrü türkmən nəsrində milli kimlik uğrunda mübarizəni, sistemin apardığı amansız repressiyayı, xalqın dilini, yaddaşını məhv etmək naminə yürüdülmən siyasəti və nəhayət İkinci Dünya müharibəsi ilə bağlı gerçəklikləri təsvir edən əsərdir. Berdinəzər Xudaynəzərovun “Qumlular” əsəri ideya-məzmun baxımından böyük qırğız yazıçısı Çingiz Aytmatov nəsrinə ilə xeyli dərəcədə səsləşir. Romandakı Ankar ağa obrazı ilə Çingiz Aytmatovun yaratdığı Mömin baba və Yediqey arasında xalq müdrikliyini özündə ifadə etmək baxımından nəzərə çarpacaq paralellər aparmaq mümkündür. Qeyd edək ki, Ankar əsərdə arxetipləşərək müdrik qoca funksiyasını yerinə yetirir. Onun başlıca istinad nöqtəsinə görkəmli türkmən şairi Məhtimqulu Fəraqi təşkil edir.

Sovet dövründə imperiyaya daxilində yaşayan türk xalqları içində aparılan manqurtlaşma, milli kimiliyin və yaddaşın unutturulması cəhdinə türkmən nəsrində ən tutarlı cavabı elə Xudaynəzərov “Qumlular” romanı ilə vermişdir. Romanda Ankar ağanın oğlu və digərləri söhbətlərində əsas istinad kimi Məhtimqulun əsərləri və onun həyatı seçilmişdir. Məhtimqulu romanda türkmən varlığının simvoluna çevrilərək ətrafdakı bütün yad təsirlərdən qoruyucu qüvvə, sipər kimi təqdim edilir. Ankar ağa ilə oğlunun söhbətləri Dövlətməmməd Azadi ilə Məhtimqulu Fəraqinin söhbətlərini xatırladır və müəllif bu vasitə ilə xalqına öz düşüncələrini çatdırır.

“Qumlular” romanında toxunulan əsas mövzulardan biri İkinci Dünya müharibəsi ilə bağlıdır. “Berdinəzər Xudaynəzərov “Qumlular” romanı Qaraqum çölündə yaşayan türkmənlərin İkinci Dünya müharibəsi zamanı arxa cəbhədə yaşadığı ağrıları, savaşa övladsız qoyduğu anaların və cəbhədə ərinə itirən dul qadınların qarşı-qarşıya qaldığı sıxıntıları anlatmaqdadır. “Qumlular” ifadəsiylə yazıçı Qaraqum çölündə yaşayan türkmənləri nəzərdə tutmaqdadır”(2).

1980-ci illər türkmən romanında ənənəvi sosialist realizmi ciddi çərçivələrindən kənara çıxan, həmin dövrdə baş verən hadisələrə tənqidi münasibət bəsləyən müəlliflərdən biri Oraz

Yağmur olmuşdur. Onun 1989-cu ildə nəşr etdirdiyi “Duman çəkildə” romanı sovet idarəetməsindəki çatışmazlıqları satirik üslubda təsvir edən nəsr nümunəsidir. Romanda sovet dövründə, xüsusilə 1960-cı illərdən sonra aktuallaşan mənfi xarakterli idarəçilərə qarşı mərkəzdən təhsil alıb gəlmiş yeni düşüncəli gənclərin mübarizəsi aparıcı süjet xətti kimi götürülmüşdür. Adını çəkdiyimiz romanda Moskvada tibb təhsilini başa vurub Pendi bölgəsinə gələn Qasımla bölgənin partiya katibi Həkim arasındakı ziddiyyət romanın əsas süjet xəttini təşkil etməkdədir. Həkimin timsalında həmin dövrdə bölgədə qanunsuz əməllər törədənlər gənc həkim Qasım Quliyev tərəfindən ifşa edilir və bu ifşada yenə də mərkəz, daha doğrusu Moskva mühüm rol oynayır. Çünki Qasımın inandığı və müraciət edəcəyi yeganə ünvan sovet imoeriyasının mərkəzi Moskva idi. Nə qədər yenilikçi roman olmasına baxmayaraq, “Duman çəkildə” əsərində həmin dövr üçün səciyyəvi olan “icazəli tənqid”in izlərini görmək mümkündür. Moskvanın xilas kimi göstərilməsi bolşevik düşüncəsindən arınmaqda olan sovet nəsrində yumşaq da olsa imperiyanın qorunub saxlanması cəhdlərinə xidmət edirdi. Buna baxmayaraq, həm “Qumullar”, həm də “Duman çəkildə” əsərləri türkmən romanının yeni mərhələyə qədəm qoymasında, ümumilikdə mili istiqlal məfkurəsinin yaranıb formalaşmasında əhəmiyyətli əsərlər kimi dəyərlidir.

1980-ci illərdə türkmən nəsrində müstəqilli şərtlərini diqqət mərkəzinə gətirən romanlar yazılır. Bu amil daha çox tarixi kontekstdə özünü büruzə verməyə başlayır. Milli yazıçılar bu ərəfdə tarixi proseslər fonunda türkmənlərin xalq kimi varlığı və müstəqillik düşüncəsini formalaşdırmağa çalışırlar. Türkiş Cumagəldiyevin “Qara İldırım” əsəri bu baxımdan daha səciyyəvidir. Roman folklor motivləri, dastan ənənələri əsasında qələmə alınmışdır. Romanın özünün təhkiyəsi də dastan ruhundadır. Əsərin uğurlu təqdimatında Koroğlu motivləri roman mətninin infrastrukturuna uğurla oturdulmuşdur. Əsərdə türkmən tayfalarının Xivə xanlığı dövründə Nadir şahın rəhbərlik etdiyi Əfşarlar dövləti ilə mövcud olmuş münasibətlər təsvir edilir. Eyni zamanda Nadir şah tərəfindən türkmən tayfalarının nəzarətə götürülməsi romanda aparıcı istiqamətlərdən biri kimi seçilmişdir. Romanın başlıca ideyası türkmən xalqının birliyi və yox olmaması uğrunda mübarizədir. Bu baxımdan romanın ideyası Bilgə xaqanın Orxon vadisində tapılan daş yazıda türk xalqına müraciəti ilə səsləşir. “Ey türk xalqı, o tərəfə getsən, məhv olacaqsan. Ötükən ölkəsində oturub karvanlar göndərsən, heç bir dərddin olmaz. Ötükən meşəli dağında hökmdar kimi otursan həmişə el birliyin (dövlətin) olacaq. Ey türk xalqı, tox olarsan. Yoxsul olanda aclıq, toxluq haqqında düşünməzsən. Bir dəfə doysan aclıq haqqında düşünməzsən. Onun üçün ki, səni yüksəlmiş xaqanın sözünü saya salmayaraq müxtəlif istiqamətlərə səpələndin. Orada çox zəiflədin, azaldın. Orada diri qalanlarının çoxu ölü kimi hər tərəfdə dolaşdı” (3, s.56).

Romanın əvvəlində türkmənlərin oturaq həyata keçməsinin, köçəriliyədən vaz keçməsinin yaratdığı çətinliklərdən bəhs olunur. Onu da qeyd edək ki, Köçərilik bir tərəfdən düşmənlər tərəfindən işğala mane olurdusa, digər tərəfdən, türkmənlərin assimilyasiya məruz qalmamasının qarşısını alan əsas amillərdən biri kimi təqdim edilir. Bilgə xaqan çağırışında çinlilərdən uzaq durmağın vacibliyi diqqətə çatdırılırdısa, onların ipəyinə aldanıb yox olmaq təhlükəsindən bəhs olunurdusa, eləcə də, “Qara ildırım” romanında da iki böyük oturaq ənənəsi olan dövlət arasında yaşayan türkmən tayfalarının yox olmama çağırışları öz ifadəsini tapırdı. Eyni zamanda oturaq həyat tərzinə keçid türkmən tayfaları arasındakı ziddiyyətləri artırır və nəticədə öz aralarında savaşıyan tayfalar daha da zəifləyirdilər. Bu vəziyyətə paralel olaraq roman mətninin

məğzində həm də türk xalqının min illərlə yaratdığı şifahi və mifoloji təfəkkür örnəkləri dayanmaqdadır. Fikrimizcə, həm də bu baxımdan “Qara ildırım” romanı türkmən nəsr tarixində özünəməxsus çəkiyə malik bir əsərdir.

Romanda hadisələr Bağaca obasında baş verir. Onu da bildirək ki, yazıçı bir obanın təmsalında türkmənlərin milli mücadilə tarixini qələmə almışdır. Romanın aparıcı qəhrəmanlarından biri İsrətın toya gedərkən qonşu tayfa tərəfindən tutulub gözlərinin oyularaq öldürülməsi kimi süjet xətti “Kitabi-Dədə Qorqud” dastanlarının motivləri ilə oxşarlıq təşkil edir. “Türkmən əşirətlərinin həyatından gerçəyə uyğun təsvirlərlə zəngin olan bu romanda tarixi və coğrafi ünsürlərlə yanaşı bozqır kultürünə aid çoxsaylı elementlər tapmaq mümkündür. Burada eyni zamanda Oğuz dastanından, Dədə Qorquda və Koroğluya qədər uzanan və türkmənlər arasında sözlü olaraq yaşayan rəvayətlər romanda əks olunur” (4, s.140).

Nöbət, Ayxan və romandakı digər qəhrəmanların təqdimatındakı təhkiyə Koroğlu və onun qəhrəmanlıqlarının köməyi ilə nəql edilir. Nöbət Koroğluya o qədər vurulmuşdur ki, O, onun ölümünü dilinə gətirə bilmir. Romanda mənfi obraz kimi təsvir edilən Kalkan Baturun da istinad nöqtəsi Koroğludur. Müəllif talançılığı ilə onu Koroğluya əlaqələndirir. İsrətın tutulması və onun Qırat adlandırdığı atı ilə söhbəti romanın daha yadda qalan məqamı kimi diqqəti cəlb edir. “Güclünün könül istəyi heç vaxt zəifi aciz buraxmaz. Səbirli ol, Koroğlunu xatırla! Mərd də, namərd də Koroğlunun igidliyinə, cəsaretinə və gücünə heyran olur; amma pis günə düşəndə namərd adam Koroğlunun xatırlamaz. Namərd üçün Koroğlu hekayələri bir ağzı boşun uydurmalarıdır. Əgər mərdliyinə inamin varsa, Koroğlunu xatırla, İsrət! Koroğlu başına bir iş gələndə lazımdır. Koroğlu ərəb Reyhanın əlinə düşəndə vəziyyəti səndən daha yaxşıydı? Əlləri arxasında bağlı, dəvənin belində aparılırkən Koroğlu arından öldü? Sən də ölməzsən” (5, s.162-163).

“Qara İldırım” romanında bu dövr türkmən romançılığına xas olan tarixi şəxsiyyət kimi Dövlətməmməd Azadı çıxış edir. Əsərdə Dövlətməmməd Azadın türkmənlərin birliyi, vahid dövlət altında birləşməsi ilə bağlı qayğıları və düşüncələri öz əksini tapmışdır.

Romanın sonunda İsrətın ölümü ilə Dövlətməmmədin yeni övladı doğulur və adını Məhtimqulu qoyurlar. “Nusayın tərəfində bir yaz günü göy gurlayıb ildırım çaxdığı gecə Dövlətməmmədin bir oğlu dünyaya gəldi. Körpənin adını Məhtimqulu qoydular” (5, s.356).

Bu isə məlum olduğu kimi, rəmzi xarakter daşımaqla türkmənlərin birliyi uğrunda mübarizənin davamlılığına işarə idi. Bununla yanaşı əsərdə Məhtimqulun həyat və yaradıcılığı simvola çevrilərək türkmən birliyinin, onun azadlıq idealarının ifadəsi kimi səslənirdi.

1980-ci illər türkmən romanında müraciət olunan tarixi şəxsiyyətlərdən biri də XIX əsrdə türkmən tayfalarının birliyi uğrunda mübarizə aparmış Qövşud xandır. Bu baxımdan 1980-ci illərdə türkmən bədii düşüncəsində Qövşud xan dövlətin xalqı yenidən müstəqilliyə çağırışının simvoluna çevrilir. Atacan Tağanın “Saraq qalası” və Yazmurad Məmmədiyevin “Papaq” romanlarında Qövşud xan obrazı, onun Xivə xanlığı və Əfşarlarla türkmənlərin birliyi ilə bağlı apardığı mübarizə bədii planda təsvir edilmişdir. Bəhs etdiyimiz hər iki romanda Qövşud xanın qəhrəmanlığı, onun türkmən tayfalarını birləşdirmələri uğrunda mübarizəsini əks etdirir.

Yazmurad Məmmədiyevin “Papaq” romanında da başlıca ideya dövlətçilik düşüncəsi ilə bağlıdır. Bu roman türkmənlərin birliyi məsələsi əsas süjet xətti kimi götürülmüşdür. Türkmən romançılığına xas xüsusiyyətlərdən biri olan dövrün görkəmli ədiblərinin obrazının yaradılması, onların müdrik kəlamlarına istinad edilməsi bu romanda da özünün əksini tapmışdır. Görkəmli türkmən şairi Molla Nəfəs “Papaq” romanında mühüm obrazlardan biri kimi çıxış

edir. Böyük türkmən şairi Məhtimqulu Fəraqi kimi Molla Nəfəs də bu əsərdə türkmənləri birliyə çağırır. Eyni zamanda türkmənlər birləşməyəcəyi təqdirdə işğalın qaçılmaz olacağı və yox olma təhlükəsini diqqətə çatdırır.

1980-ci illər türkmən ədəbiyyatı üçün xüsusi bir mərhələ təşkil etməkdədir. Xüsusilə 1980-ci illəri sonlarına doğru, SSRİ-nin dağılmasının labüdlüyü kontekstində ədəbiyyatda transformasiya proseslərinin getməsi zəruri idi. Türkmən romanı yeni tarixi mərhələyə əsasən məzmun dəyişikliyi ilə daxil olmuşdur. Ənənəvi sosialist realizminin prinsiplərinə uyğun olaraq daha çox kolxoz və sovxozların quruculuğunu tərənnüm edən romanlarla birlikdə bu dövrdə ciddi ictimai məzmun kəsb edən, tarixi köklərə və şəxsiyyətlərin düşüncələrinə əsaslanan roman nümunələri də yaranmaqda idi. 1980-ci illərin ikinci yarısında daha çox cəmiyyətdəki naqisliklərin tənqidi ilə dəyişməyə başlayan türkmən romanı onilliyin sonlarına doğru ictimai-tarixi mövzulara fokuslanmağa başladı. Gövşüd xan, Dövlətməmməd Azadi, Molla Nəfəs və türkmən ədəbiyyatının birlik simvolu olan Məhtimqulu Fəraqinin əsərləri, kəlamları və həyatı bu romanların əsas istinad nöqtəsi kimi çıxış etməyə başladı. Tarixdə türkmənlərin birliyi uğrunda aparılan mübarizə fonunda 1980-ci illərdə yazıb-yaradan türkmən yazıçıları ölkənin azadlığı və müstəqiliyinin zəruriliyini irəli sürməyə başladılar.

Problemin aktuallığı. Ölkəmizdə Türk dünyası ilə əlaqələrin inkişaf etdiyi, prioritetə çevrildiyi bir zamanda ayrı-ayrı türk xalqlarının ədəbiyyatlarını öyrənmək aktuallıq kəsb edir.

Problemin elmi yeniliyi. Tədqiqat işində türkmən ədəbiyyatında roman janrının 1980-ci illərdə inkişafı, tarixi şəxsiyyətlərə milli kontekstdə müraciətlərin artması öyrənilmişdir.

Problemin praktik əhəmiyyəti və tətbiqi. Araşdırmadan Türk xalqları ədəbiyyatı istiqamətində tədqiqat aparən mütəxəssislər istifadə edə bilirlər.

Ədəbiyyat

1. Ahmet Gökçimen. Sosyalist Dönem Türkmen Romanında Başkahramanın Bağımsızlıkla Sonuçlanan Yolculuğu. Uluslararası Türkçe Edebiyat Kültür Eğitim Dergisi Sayı: 2/1 2013, s. 181-198.
2. Boray İdem. Berdinazar Hudaýnazarov'un Romanlarında Mahtumkulu'nun ve Şiirlerinin Yeri. Türk Dünyası 41. Sayı.
3. Gülxanım Vəliyeva. Qədim türk dili (dərs vəsaiti). Bakı, 2013.
4. Orhan Söylemez. Türk dünyasında tarihi roman ve milli kimlik. Ankara, Bengü yayınları, 2019.
5. Tırkiş Cumageldi. Kara Yıldırım. İstanbul, Ötüken Neşriyat, 1996.

М.А. Гасанлы

Социально-исторические мотивы в туркменском романе 1980-х годов

Резюме

В статье исследованы направления развития туркменского романа в 1980-е годы. В

этот период в туркменском романе произошел ряд изменений и новаций по историческому и социальному содержанию. В период до обретения независимости темы и содержание романов существенно трансформировались. В исследовании учитываются вопросы описания исторических героев в туркменском романе и развития их художественных образов. В статье рассматривается, как эти герои изображены в романах и как эти персонажи представлены в историческом контексте. Такой подход помогает глубже понять историческое развитие и эстетические особенности туркменской литературы. Таким образом, в статье подробно представлено изменение и развитие художественного изображения исторической темы в туркменском романе.

M.A. Hasanli

Social and historical motives in the turkmen novel of the 1980s

Summary

The development directions of the Turkmen novel in the 1980s were studied in the article. In this period, a number of changes and innovations took place in the Turkmen novel in terms of historical and social content. In the pre-independence period, the themes and content of novels were significantly transformed. In the research, the issues of how historical heroes are described in the Turkmen novel and the development of their artistic images are taken into account. The article examines how these heroes are portrayed in novels and how these characters are presented in a historical context. This approach helps to understand the historical development and aesthetic characteristics of Turkmen literature more deeply. Thus, the article presents in detail the change and development of the artistic representation of historical themes in the Turkmen novel.

Redaksiyaya daxil olub: 03.09.2024

ZAHİD XƏLİLİN UŞAQ ŞEİRLƏRİNİN ETNOKULTUROLOJİ SİMVOLİKASI

Şöhrət Nüsrət qızı Məmmədova

*Azərbaycan Dövlət Pedaqoji Universitetinin
Ədəbiyyatın tədrisi texnologiyası kafedrasının müdiri,
filologiya üzrə fəlsəfə doktoru, dosent*

ORCID: 0009-0006-6553-6385

E-mail: sohret.nesirova24@gmail.com

Açar sözlər. Zahid Xəlil, poeziya, uşaq ədəbiyyatı, folklor, semantik işarələnmə, sintaktik fiqurlar və s.

Ключевые слова. Захид Халил, поэзия, детская литература, фольклор, смысловая маркировка, синтаксические фигуры и др.

Key words: Zahid Khalil, poetry, children's literature, folklore, semantic marking, syntactic figures, etc.

Z.Xəlilin uşaq poeziyasının polifonik mənzərəsi. Azərbaycan uşaq şeirinin fakturası məzmun zənginliyi və janr strukturu baxımından modelləşdirmənin spesifikasiyası, real detalların simvolik axını ilə yeni çalarlar qazanma xüsusiyyəti baxımından mühüm önəm daşıyır. Daha doğrusu, alt qata dayanan məzmun çeşidliliyi ilə spesifikasiqləşir. Məlum olduğu kimi, “taleyni bədii söz sənətinə həsr edən sənətkarın həyat və yaradıcılığını qələmə almaq, onun yaradıcılıq laboratoriyasını başdan-başa araşdırmaq həm çətin, həm də böyük məsuliyyət tələb edir. Əgər həmin qələm sahibinin yaradıcılıq ampulası çoxşaxəlidir, çoxjanlıdır, çəkilən çətinliyin, məsuliyyətin dərəcə həddi bir neçə qat artır. Onu da qeyd edək ki, bədii yaradıcılıq bütövlükdə yaradıcılıq ixtirasıdır, novatorluqdur, poetik kəşflər sistemidir, obrazlar dünyasıdır” (4, s. 3). Uşaq şeirinin üslub özünəməxsusluğu janr səviyyəsi, məzmun fenomenliyi ilə sənətkar istedadını ortaya çıxarmaq üçün əsaslı bir müəyyənliklə diqqət önünə gəlir. Ayrı-ayrı şeirlər səviyyəsində müşahidə olunan sintaqmatik səviyyə və janr paradigması bütün postulatları ilə ədəbi irsin metamodel xarakterini açıqlayır.

“Uzun yol”, “Çiyələk”, “Ulduzlar”, “Torağaylar oxuyur”, “Arı və kəpənək”, “Qatır”, “Bildirçin”, “Dəmcilər”, “Qırqovul”, “Hacıleylek”, “Hesab”, “Bülbül”, “Qoruq”, “Kəklik”, “Dava-kar sərçə”, “Kür çayı”, “Ləpələr”, “Cüllüt”, “Qələmim”, “Qurbağa”, “Gözmuncuğu”, “Dovşan və köpək”, “Qazayağı”, “Gilas”, “Keçi və Əziz”, “Dilarənin danası”, “Külək və Mələk” və s. kimi poetik örnəklər bütün xarakteri, məzmun xətləri və əks etdirmə üsulları ilə orijinal bir təsəvvürlə səciyyələnir. Burada etnoqrafik zənginlik, uşaq maraqları, həssaslıqlar, onun təsəvvürlərini əhatələmək yaradıcı imkanlara dayanır.

— Mənim saqqallı keçim,
Bir badya süd ver içim.
— Ay mənim dostum, Əziz,
Gəl belə şərtləşək biz:
Otar şəhli çəməndə

Süd verim sənə mən də.
 Razılaşdı bu sözlə
 Əziz: — Lap yaxşı, — dedi.
 O, keçini otardı,
 Hər səhər qaymaq yedi. (5, s. 57).

Göründüyü kimi, burada uşaq təsəvvürünə dayanan son dərəcədə sadə və aydın, həm də təfərrüatlı bilgi baxımından əsaslı bir mənzərə sərgilənir. Keçi və Əziz arasında olan söhbət sənətkarın təsəvvürlərini və uşaq dünyasını əks etdirmək baxımından bir neçə istiqaməti əhatə edir.

- a) Əzizin yanaşmasında və düşüncəsində keçiyə olan həssas münasibət;
- b) keçinin dedikləri baxımından sərgilənən mənzərə;
- c) onların arasında olan söhbət kontekstində etnoqrafik təsəvvür;
- ç) zoomorfik anlamında canlandırma və uşaq düşüncəsinə uyğunlaşmanın ümumi səciyyəsi;
- d) sənətkarın gəldiyi qənaətlə uşaq dünyasının uyğunluğu səviyyəsində təlqin olunan dəyərlər;
- e) əxlaqi-mənəvi zənginliyin prinsip olaraq əsas götürülməsi və əmək tərbiyəsi və s.

Z. Xəlilin poeziyası uşaq folklorundan gələnəri bir normativ olaraq qələbləşdirməklə körpələrin, yeniyetmələrin həyatı təsəvvürlərinə, ətraf mühitlə təmaslarına, oxşama, layla, nağıl (15) və s. motivlərindən gələn dəyərlərə bağlanmaqla spesifikləşir. Ümumiyyətlə, “Azərbaycan ədəbiyyatı tarixində folklor və yazılı ədəbiyyatın bir-birindən istifadəsi, qaynaqlanması qarşılıqlı olmuşdur. Belə ki, folklor yazılı ədəbiyyatın əsas mənbəyi olduğu və bütün inkişaf prosesində ədəbiyyata təsir etdiyi kimi, ədəbiyyatın da öz növbəsində şifahi yaradıcılığa mühüm və səmərəli təsiri görünməkdədir. Bu təsir dildə, formada, ifadə vasitələrində, xalq maraqlandıran, düşündürən bir sıra müasir ideya və motivlərdə özünü göstərmişdir” (3, s. 466). Z.Xəlilin yaradıcılığı bütün paradiqması, periferik xarakteri, stixial məzmunu ilə eyni ruha, xalq düşüncəsində qələbləşmiş əxlaq və davranış normativlərinə əsaslanmaqla spesifikləşir. Onu da əlavə edək ki, bunlar təkcə Z. Xəlil yaradıcılığı üçün xarakterik məsələ deyildir, bütünlükdə klassik uşaq ədəbiyyatı, onun müxtəlif zaman kəsiklərində yaşamış sənətkarları təmsalında özünü göstərir. H.Qaradaği, S.M.Qənizadə, R.Əfəndiyev, H.Zərdabi, Naseh, Y.Əfəndizadə, M.Hadi, Ə.Müznib, Ə.İbrahimov, Ə.Hüseynzadə, Ə.Ülvi, C.A.Şirvani, Ə.Nəzmi, M.Sidqi, C.Əsgərzadə, İ.Həqqi, C.Cabbarlı, Ə.Dai və s. (1) ədiblərin yaradıcılıq ənənəsi bir qaynaq olaraq sonrakı sənətkarlar üçün əsaslı mənbə rolunu oynayır.

Uşaq poeziyasının istedadlı ədiblərindən olan Z. Xəlil də folklorlardan və klassik ədəbiyyatdan gələn zənginlikdən yararlanmaqla gərəkli sənət örnəkləri yaratmaq yolunu tutmuşdur. Burada təbiətin füsunkar əsrarəngizlikləri, flora və faunası, sosial mühitdə davranış modelləri, xeyir-xahlıq, yaxşılıq, kimsəsizlərə əl tutmaq, yoldaşlıq, dostluq, işgüzarlıq, cəsurluq, qorxmazlıq (14) və s. təmsalında olanlar müxtəlif kontekstlərdə mətnə gətirilməklə aşılmaq səciyyəsi daşıyır. Məsələn, “Dilarənin danası”, “Günəş və nar”, “Fərruxun diş”, “İsgəndərin işləri”, “Yalançı meşə”, “Dovşan və canavar”, “Tülkü və beçələr”, “İki yumurta”, “Sünbül”, “Şəlalə”, “Nərə çəkdi dalğalar”, “Şəffaf cığır”, “Hörümçək və mozalan”, “Sərçələrin nəğməsi”, “Fillərin çadırı”, “Gün çıxdı” və s. şeir nümunələri canlandırma üsulları, uşaqların iç dünyasını əks

etdirmək baxımından orijinal təsəvvür sərgiləyir.

Səhər-səhər qızımla,
Doğan günəşə baxdıq.
Mən söylədim: Hilaldı.
Amma Şəlalə dedi:
— Yox!,
Yekə portağaldı. (5, s. 95).

“Şəlalənin cavabı” şeirindən verdiyimiz bu nümunə mətn bütövlüyü və canlandırma özünəməxsusluğu ilə orijinal bir mənalandırmaya dayanır. Şair və balaca Şəlalənin baxışları müstəvisində tipoloji bir təsəvvürlə əsaslı bir dünyagörüşü didiyyət önünə gətirir. Burada iki istiqamət özünə yer alır və birincisi, müəllif timsalında olandır ki, səhər-səhər qızı ilə günəşə baxan ata onu hilal olaraq təqdim edir. İkinci tərəf Şəlalənin dərkə və dedikləri timsalında olanlardı və daha doğrusu, “yekə portağal” olaraq təsəvvürə gətirməsidir. Bütün bunlar uşaq təsəvvüründə olanlardan çıxış etməklə, onun baxışlarını, dərkini eyni konseptdən mətnə təbii olaraq gətirə bilmə bacarığıdır. Uşaq ədəbiyyatının görkəmli tədqiqatçısı prof. Q. Namazov yazır: “İlk kitabı “Uçan çiraqlar” (1969) adlanır. Kiçik şeirlər və nağıllardan ibarət olan bu kitab ədəbiyyatımıza maraqlı bir uşaq şairinin gəldiyindən xəbər verirdi. Gənc müəllif ənənəvi nəsihət poeziyasından ustalıqla imtina edərək, uşağa əhvalatın özünü göstərir, nəticə çıxarmağı isə onların ixtiyarına verir” (12, s. 358). Ümumiyyətlə, Z.Xəlil yaradıcılığında bu bir düşüncə tərzə və canlandırma üsulu olaraq fəlakətləşir. Burada hadisənin təqdimə və özünəməxsusluqla canlandırma tərzə həm də düşündürmə məramı ilə spesifikasiləşir.

Bədii-estetik işarələnmə və şeir dilinin söz axını. Ayrı-ayrı şeirləri, məsələn, “Quşəppəyi”, “Çəmən”, “Dənizə axşam düşür”, “Uşaqların səhvi”, “Tonqal”, “Dəvələr”, “Zoğal”, “Səbirli ol, səbirli”, “Qovut”, “Ley və yel”, “Dalaşan dolaşalar”, “Cücə və cücü”, “Buğa və bağa”, “Şallaq və şillaq”, “Kürü və kərə”, “Cələ və tələ”, “Kürük, qulun, dayça, at”, “Üç rəfiqə”, “Körpü ilə söhbət” və s. hər birisi uşaq təsəvvürünü canlandırmaq və müxtəlif səviyyələrdə bilgi vermək məramı ilə səciyyələnir. Məsələn, “Alı və gavalı” şeirində ədibin müqayisəli canlandırma üsulu və bu iki tərəf arasında olanların bədii mətnə gətirilməsi orijinal bir canlandırma modeli ilə təsiredicilik faktına çevrilir.

Bağçaya girdi Alı,
Onu gördü gavalı.
Dedi: - Alı, ay Alı,
Sənin də adın Alı,
Mənim də adım Alı.
— Yox, sən Alı deyilsən,
Gavalısan, gavalı.
— Doğru deyirsən Alı,
Mən gavalı, sən Alı (5, s. 95).

Bədii-estetik işarələnmə və şeir dilinin söz axını uşaq düşüncəsində əlavə mənalandır-malara, düşüncə səviyyəsində mahiyyətə imkan yaradır. “Söz təkrarı şeir dilini xalq dilinə, xal-qın ifadə tərzinə yaxınlaşdırır. Təkrarlarla ifadə üslubundakı orijinallıq oxucunu ona görə aludə edir ki, həmin üsulla şair təsvir və təənnümün səciyyəsinə uyğun dillə danışmağı bacarır. Buna görə də söz təkrarı ilə yaranan üslubi fiqurlardan başqa adi təkrirlər də mətni dövrün, oxucunun estetik tələblərinə, xalqın zövqünə uyğun qurmağa xidmət edirsə, o eyni zamanda söz sə-nətkarının poetik təfəkkür gücünün güzgüsüdür” (9, s. 258). Z.Xəlil poeziyasında fikirlərin har-moniyası ilə səs dalğalarının yaratdığı mənərə mətndə bütövlüyün əsaslı faktı, sənətkar özü-nəməxsusluğunun örnəyi olaraq boy göstərir. Yuxarıdakı poetik nümunədə Alı ilə gavalı ara-sındakı söhbət orijinal bir düşüncə hadisəsi olaraq əsaslı qənaət formalaşdırır.

“Günəşin zarafatı”, “Çobanyastığı”, “Qantəpər”, “Keçisaqqalı”, “İnciçiçəyi”, “Dəcəl çəpiş və qumral quzu”, “Çəməninin xalı”, “Mən rəngləri tanıyıram”, “Uçağan böcək”, “Cincilim”, “Ça-dır”, “Günəbaxan”, “Göy qurşağı”, “Kırpi” və s. nümunələr bütün səviyyələrdə nəyisə çatdır-mağa, bilgi vermək məramına, uşaq maraqlarını ödəməyə həssaslıq nümayiş etdirir. Ümumi-yətlə, sirli-sehrli bir aləm olan uşaq fantaziyası öz maraq dairəsinin əhatələdiyi təfəsilatla təbiətin bioloji və fizioloji atlasını özündə ehtiva etmək gücü ilə spesifikləşir. Zoomorfik, fitonimik, toponimik, hidronimik, etnonimik çalarları ilə xarakterizə olunan ətraf aləm uşaq maraqlarında əsaslı bir sirr kimi açılmamış mücrünü xatırladır. Z. Xəlil də həmin maraqlardan çıxış edərək hər bir poetik nümunə ilə nəyisə çatdırmaq, onda əsaslı təsəvvür formalaşdırmaq məramına yüklənir.

Kiçik günəbaxana,
Oxşayır bu qantəpər.
İncə ləçəklərində,
Xallı böcəklər gəzər.
Onun rəngi sarıdır,
Yaxın dostu arıdır.
Bu çiçəyi qurudub,
Çay dəmləyər nənələr.
Deyərlər: - Neçə dərdin
Dərmanıdır qantəpər (5, s. 95).

Göründüyü kimi, mətndə qantəpər çiçəyi haqqında təfərrüatlı bir təfəsilat özünə yer alır. Sə-nətkar burada təkcə uşaq maraqlarını əhatələməklə kifayətlənmir, həm də bilgi verməyə kök-lənir. Üslub və fikri çatdırma mexanizmləri baxımından da maraqlı bir deyim tərzindən çıxış edir. Şeir sanki bir nəğməni, nağılı xatırladır, güllər, çiçəklər aləminin fitonimik əsrarəngizliyini diqqət önünə gətirir. Bütünlükdə bunların səbəbidir ki, M.Cəfər yazır: “Xəlqilik böyük sənətin böyük meyarıdır. Şeirin ürəyi xalqın ürəyi, şeirin fəlsəfəsi xalqın həyat fəlsəfəsi, şeirin əxlaqı xalqın gözəl əxlaqı-keyfiyyətləri, şeirin dili xalqın dili olmalıdır” (2, s. 142). Z.Xəlilin uşaq şeirləri bunu bir prinsip olaraq əsasa çevirir və intellektual mənərəsi ilə körpə və yeniyet-mələrin həyatı maraqlarını, bacarıqlarını, istək və arzularını əsas tutmaq xarakteri ilə dolğun təsəvvür formalaşdırır.

Bütün bunlar iyirminci yüzilliyin altmışıncı illərindən sonrakı mərhələnin yaradıcı

axtarışları timsalında əsaslı təsəvvürlə səciyyələnir. Uşaq ədəbiyyatının zəngin fakturasına dayanan poetik örnəklər Z.Xəlilin yaradıcılığı kontekstində funksional məzmunu və paradiqmatik səviyyənin ortaya qoyduğu semantik işarələnmələrlə orijinalıq sərgiləyir. Nağıl, əfsanə, rəvayət, məsəl, atalar sözləri, mərasim folkloru səviyyəsində olan zənginliyin uşaq maraqları kontekstində diqqət önünə gətirdiyi möhtəşəmlik yaradıcı axtarışlarında əlavə boyalarla spesifikləşir. Tərbiyəvi məzmun, milli-mənəvi zənginliyin bütün layları, əxlaq normativləri müxtəlif aspektlərdə yazıçı istedadının nişanəsi olaraq sıralanır. Z.Xəlilin Azərbaycan uşaq poeziyasında məqamının göstəricisi funksiyasını yerinə yetirir.

Problemin aktuallığı. Atalar sözü, məsəl, nağıl, əfsanə, rəvayət, dastan, təmsil, lətifə, nəğmə, oxşama, layla, uşaq oyunlarının sözlü tərəfləri, xalq mərasimləri və s. bir etnoenerji olaraq nümunəyə çevrilir və Z.Xəlil yaradıcılığının ana axarını müəyyənləşdirən qaynaq funksiyasını yerinə yetirir. Bütün bunların ümumi aspektdə paradiqmatik səviyyəsinin aydınlaşması ədəbi-nəzəri fikrin qarşısında duran məsələ kimi aktualıq kəsb edir.

Problemin elmi yeniliyi. Zahid Xəlilin təsəvvürlərinin və uşaq dünyasının folklorla bağlılığı geniş və elmi şəkildə araşdırılır.

Problemin praktik əhəmiyyəti və tətbiqi Məqalədən magistrantlar, elmi araşdırma aparən tədqiqatçılar, filoloqlar, Zahid Xəlil yaradıcılığı ilə maraqlanan şəxslər yararlanırlar.

Ədəbiyyat

1. Azərbaycan klassik uşaq ədəbiyyatı antologiyası. Bakı: Elm, 1998, 300 s.
2. Cəfər M. Sənət yollarında. Bakı: Gənclik, 1975, 368 s.
3. Əfəndiyev P. Azərbaycan şifahi xalq ədəbiyyatı. Bakı: Maarif, 1992, s. 477 s.
4. Əsgərli F. Zahid xəlilin həyat və yaradıcılığı. Z.Xəlil. Seçilmiş əsərləri. Altı cildə, I c., Bakı: ADPU, 2008, s. 3-32.
5. Xəlil Z. Seçilmiş əsərləri. Altı cildə, I c., Bakı: ADPU, 2008, 388 s.
6. Xəlil Z. Seçilmiş əsərləri. Altı cildə, II c., Bakı: ADPU, 2008, 408 s.
7. Xəlil Z. Seçilmiş əsərləri. Altı cildə, VI c., Bakı: ADPU, 2008, 414 s.
8. Xəlil Z., Əsgərli F. Uşaq ədəbiyyatı. Bakı: ADPU, 2011, 498 s.
9. Hüseynov M. Dil və poeziya. Bakı: Elm, 2008, 434 s.
10. Məmmədov M., Salamoğlu T., Babayev Y. İki əsrin maarif işığında. Azərbaycan klassik uşaq ədəbiyyatı antologiyası. Bakı: Elm, 1998, s. 3-10.
11. Məmmədov M., Babayev Y., Salamoğlu T. Pedaqoji mühit və ədəbiyyatı. Bakı: Maarif, 1992, 288 s.
12. Namazov Q. Azərbaycan uşaq ədəbiyyatı. Bakı, Bakı Universiteti, 2007, 444 s.
13. Novikov L.A. Antonimiya v russkom yazıke. Moskva: MQU, 1973, 292 s.
14. Talıbov Y.R., Ağayev Ə.A., İsayev İ.N., Eminov A.İ. Pedaqogika. Bakı: Maarif, 1993, 292 s.
15. Vəliyev V. Azərbaycan folkloru. Bakı: Maarif, 1985, 414 s.

Ш.Н. Мамедова**Этнокультурная символика детских стихов Захида Халиля****Резюме**

Захид Халил – один из талантливых художников развития детской литературы второй половины века. Его творчество рассматривается широко с точки зрения планирования этнокультурного ландшафта общества в целом. Его ежегодные стихи, проза и научно-теоретические размышления в разных аспектах, как лучший образец национального самовыражения, наделены противоположным эффектом. Общий вид и состояние художественных образцов, полифонический пейзаж, жанр, проявляющийся в горизонтальном и вертикальном подходах, должны быть в привлекательной форме с учетом интересов, пожеланий и мечтаний детей. В качестве примера избранных произведений шесть томов отражают красочные стороны творческого пути писателя.

Выступление перед широкой аудиторией наполнено высоким творческим интеллектом, интересы которого основаны на фантастических мыслях, связанных с многослойными аспектами фольклора, феноменом прозаического текста, жанровым содержанием, эстетической информацией. На уровне национального кодекса самовыражения этнографическое разнообразие, социальные способности, моральные и образовательные нормы, заложенные в тексте, коренятся в умении прививать детям как цель. Пословицы, притчи, сказки, легенды, повести, былины, басни, анекдоты, песни, притчи, колыбельные, словесные части детских игр, народных обрядов и др. становится примером как этноэнергетика. З.Халил выполняет функцию ресурса, определяющего основное течение его творчества. Выяснение уровня парадигматики в общем аспекте всех людей является актуальной проблемой, стоящей перед литературной мыслью.

Sh.N. Mammadova**Ethnocultural symbolism of children's poems of Zahid Khalil****Summary**

Zahid Khalil is one of the talented poets of the development of children's literature after the second half of the century. His creativity is seen in a broad way in terms of planning the ethnocultural landscape of the society as a whole. His annual poems, prose, and scientific-theoretical reflections in different aspects, as the best example of national self-expression, are charged with the opposite effect. The general appearance and condition of the artistic examples, the polyphonic landscape, the genre that manifests itself in horizontal and vertical approaches should be in an attractive form, taking into account the children's interests, wishes and dreams. As an example of his selected works, the six volumes reflect the colorful aspects of the writer's creative path.

The presentation to a wide audience is loaded with high creative intelligence, whose interests are based on the fantastic thoughts related to the multi-layered aspects of the folklore, prose text phenomenon, genre content, aesthetic information. At the level of the national self-

expression code of thought, the ethnographic variety, social ability, moral and educational norms brought to the text are rooted in the ability to be instilled in children as a goal. Proverbs, parables, fairy tales, legends, narratives, epics, fables, anecdotes, songs, parables, lullabies, verbal parts of children's games, folk ceremonies, etc. becomes an example as an ethnoenergy. Z.Khalil fulfills the function of the resource that determines the main flow of his creativity. Elucidation of the level of paradigmatic in the general aspect of all people is relevant as an issue facing literary thought.

Redaksiyaya daxil olub: 05.09.2024

UOT 398

**“QIRXTÖKMƏ” XALQ İNANCI ARXETİPLƏRİNİN FOLKLORŞÜNASLIQ
METODOLOGİYASINDA TƏTBİQİ****Amin Ramin oğlu Namazlı***Süleyman Dəmirəl Universitetinin tələbəsi***ORCID:** 0000-0001-5800-2402**E-mail:** aminnamazli24@gmail.com*Açar sözlər: xalq inancları, mifik simvollar, tilsim, arxaik ritual.**Ключевые слова: народные верования, мифические символы, магия, архаический ритуал**Key words: folk beliefs, mythical symbols, talismans, archaic ritual.*

Azərbaycan xalq inancları arasında müxtəlif fərqliliklərlə qarşımıza çıxan çoxəsrlik qırxtökmə mərasimi mifik və folklorik keyfiyyətlər baxımından olduqca dəyərlidir. Mərasimdə uşağın qırxı çıxan gün anası ilə birlikdə çimizdirilir. Buna “qırxtökmək” deyilir. Həmin gün dan ağaranda oğlan və ya qız uşağı göndərilib axar sudan qırx ovuc su və qırx daş toplanıb bir qaba tökülür. “Qırx suyu” deyilən bu su üç dəfə ana və balanın başından axıdılır (Ağasıoğlu, 2022). Bununla da onlar qırxdan çıxmış olurlar. Fərqli bölgələrdə daha müxtəlif şəkildə icra olunan bu ritual ümumi mahiyyət etibarı ilə eyni təfəkkür hadisəsi kimi dəyərləndirilməlidir (Məmmədova, 2023).

Bu ritualda oxunan şeirşəkili qoruyucu tilsimlərin poetik, folklorik tərəfindən başqa psixoloji, mifik arxa planının olduğu da aşkardır.

Ağırlığın, uğurluğun
dağlara, çaylara, daşlara
Deyingən qarılara, dul arvadlara
Hürət itlərə, göydən uçan quşlara
caynağı balamı söyləyənlərin
sağ gözünə, sol gözünə
əti balamın ağzına.

(Söyləyən: Namazova Zərifə Pirməmməd qızı - 1945)

Bu tilsimdəki heç bir söz əbəs yerə işlənməmişdir, hamısının mifik təfəkkürdə öz yeri vardır (Abdullayev, 1987). Dağlar, çaylar, daşlar” motivləri də bu tilimdə təsadüfi deyildir. Hər predmetin mifik arxa planı vardır.

Dağ-daş-çay.

Azərbaycan folklor nümunələri arasında dağa-daşa çevrilən insanlarla bağlı onlarla əfsanə məlumdur. Çox zaman sözündən dönən, əhdini pozan, günaha düşər olan presonaj cəza olaraq dağa-daşa çevrilir, beləliklə dağ-daş onu bu rüsvayçılıqdan təmizləyir. Bəzən istəmədiyi birinə ərə veriləcək qızların da dağa-daşa, gül-çiçəyə çevrilməsi də əfsanələrdə öz əksini tapır. Burada da o qızın saf hissləri dağa-daşa dönərək öz ülviliyini qoruyur. Mifoloji predmetin sayı artıqca inanc şəkil dəyişə, güclənə bilir. Buradakı “dağ-çay-daş” birlikdə daha güclü inanc və

təsir formalaşdırır. Azərbaycanın müxtəlif bölgələrində daş şər ruhları uzaqlaşdırmaq, pisliyi sovuşdurmaq üçün də başqa şəkildə qarşımıza çıxır. Can verən adam canını tapşıra bilmədikdə ovcuna qəmbər daş qoyulur və bununla da onun rahat can verəcəyinə inanılır. Başqa bir inanca görə evdə ölü düşəndə və ölünün ağzını yummaq mümkün olmayanda ölünün ağzına daş qoyurlar, beləliklə onun evə başqa bədbəxtlik gətirməsinin qarşısını alınır. Ölüm və daş əlaqəsi ilə bağlı bir başqa inanca görə isə ölünü yerdən götürəndən sonra evin içindən olmayan bir adam gəlib həmin yerə daş qoymalıdır, bununla pis ruhlar, şər qüvvələr evdən aralı düşür. Daş kultuna inanclarda, alqış və qarşıqlarda tez-tez rast gəlmək mümkündür.

“Yuxumu suya danışım”, “su kimi get, su kimi gəl” inanclarından üzü bəri su-çay kultu də arındırıcı, təmizləyici funksiya daşıyır. Bəs bu inancın uşaqları qoruyan tilsimdəki yeri nədir? Qədim Türk inancında mövcud olmuş ilahə Öləng həmişə su ilə yanaşı xatırlanmışdır. Ehtimal ki, Öləng su, yaşıllıq ilahəsi olmuş, daha sonra gənclik, evlilik ilahəsi kimi xatırlanmışdır. Keçən yüzillər sonunda bu ilahə unudulmuş və öz yerini İslam dini yayıldıqca Xızır-İlyas kultuna vermişdir. Su, çay, yaşıllıq ilahəsi Öləngin evlilik, gənclik ilahəsi olan tərəfi onu bu tilsimə gətirmiş ola bilər. Çox simvolik olsa da burada evlilik və gənclik ilahəsi Öləngdən yardım dilənilmişdir (Seyidov, 1965).

Fərqli-fərqli situasiyalarda və folklorumuzun müxtəlif nümunələrində daş və su(məsələn: yağışla bağlı ovsunlarda), dağ və ağac (atalar kultu və b.) kimi mifoloji kombinasiyalar, çarpazlaşmalar bəzən güclü bəzən də zəif xüsusiyyətlərlə qarşımıza çıxmaqdadır.

Qarılar, dul arvadlar.

Azərbaycan mifik təfəkkürünə görə dul qadınlar, yaşlı qarılar həmişə şərlə assosiasiya olunmuşdur. Bu personaların nəzərinin güclü olduğu, uşaqlara zərər verə biləcəyi düşünülmüşdür. Pis niyyətli, qeybətçil qadınlardan uşağı qorumağı önəmli bildikləri üçün əcdadımız bu personajları mənfi enerji, güc kimi qəbul edərək övladlarının qorunmasını diləmişdir.

Hürən itlər, Uçan quşlar.

Tilsimdəki bir digər önəmli hissə hürən itlər və uçan quşlar motivləridir. Geniş yayılmış fərziyyəyə görə it-qurddan dönmədir və qurda bəslənən mifoloji inam itə də xüsusi ehtiramı şərtləndirmişdir (Məmmədov, 1994). “Yediyimiz çörək itlərin payıdır” inancı da daxil olmaqla folklorumuzda it və itə olan inancla bağlı bir xeyli nümunə vardır. İnsanların günahı ucbatından göylərə çəkilən çörək məhz itin ulamasına, yalvarışına görə yenidən insanlara bəxş edilmişdir. O səbəbdən əsrlərlə evlərdə ilk bişən çörəyi yeməmiş, qapıdakı itə pay etmişlər. Bu tilsimdə çox simvolik yer tutsa da əcdadımızın itə olan inancını, dəyərini kiçik tilsimdən belə görmək mümkündür. İtlər zaman-zaman şər olaraq da xatırlanmış. İt ulaması mənfi təsir kimi qəbul olunmuşdur. Amma yenə itlərin şər ruhları, pisliyi dəf etməsi inancı da vardır. Azərbaycanın bəzi bölgələrində it kəlləsini bağa qoyurlar ki, bağ-bağata nəzər eləməsinlər. İt kəlləsi bu inanca görə bağı bəd nəzərdən qoruyur. Bu gün belə Türkiyənin də bəzi kəndlərində it basdırmaqla quraq tarlanın məhsuldar olacağına dair inancların olduğu müşahidə edilir. Bu təcrübə maraqlıdır, çünki Etrusklarda və Roma mədəniyyətlərində itlər kənd təsərrüfatı ayinlərində qurban kəsilirdi (Özcan, 2012). Bu tilsimdə bu ifadənin yeri mövzusu da maraqlıdır. Bu inanca müvafiq olaraq uşağı qalmayan ailədə yeni doğulmuş uşağın qulağını deşib, it tükü keçirirlər və ya uşağa ana südündən əvvəl it südü içirirlər.

Uçan quşlar, onların caynağı, əti bu tilsimdə bəlkə də ən önəmli predmetləridir. Qədim Türklər quşların insanları qoruduğuna inanırdılar. Eyni zamanda uşaqların qoruyucu ilahəsi

Umay Ana da quş şəklində təsəvvür və təsvir olunmuşdur. Şamanlar şər ruhlardan qorunmaq üçün baş geyimlərinin üstünə quş başı taxardılar. Yakutlarda geniş yayılmış inanca görə quşların caynaqlarını bəzək əşyası olaraq istifadə edir və bununla şər ruhların uzaq duracağına inanırdılar.

Azərbaycan Nağıllarında “bacılı-bacılı” deyib oxuyan, çətin vəziyyətdə olan insanı xilas edən, korların gözüne şəfa olan, bulaq başında, su kənarında ağac üstündə rast gəlinən quş da qoruyucu ruhlardan biridir. Bu quşun su kənarında, ağac başında yaşaması da mifik təfəkkürün iç-içə keçməsinin bir nümunəsidir. Burada su və ağac zəif predmetlər olsalar da quşla birlikdə daha güclü inanc formalaşdırma bilmişdir (Namazlı, 2023). Bu quş motivinə “Mərd və Namərdin nağılı” kimi nağıllarda da rast gəlmək mümkündür.

Bu qoruyucu, hamı ruhların və çox güclü inanc olan Umay Ananın yanı sıra “şəşə” kimi bəd ruh kimi xarakterizə olunan quşlar da vardır. Əsrlərlə bu quşların 40-ı çıxmamış uşaqlara, beşikdə tək qoyulan uşaqlara xətər yetirdiyinə inanılmışdır. Şəşə yarasa xarakterli, qeybdən gələn, sadəcə gecələr uçan və qırxı çıxmamış uşağın üstündən uçduqda tələf edən mifik fiqurdur (Nəbiyev, 1988).

Ayrı-ayrılıqda və tilsim bir bütöv olaraq ələ alındığında Qədim inancların, xüsusi ilə də uşaq qoruma məqsədli tilsimlərin həm qoruyucu, həm də şüuraltı təsirləri göstərir ki, bu mərasimlər mədəniyyətimizin dərinliklərində yer alan, kollektiv yaddaşın bir hissəsi olan mənəvi dəyərləri qoruyub saxlamışdır. Bu tədqiqat, xalq irsinin qorunmasının vacibliyini vurğulayaraq, qədim biliklərin bugünkü cəmiyyətə inteqrasiyasının nə qədər əhəmiyyətli olduğunu bir daha sübut edir.

Problemin aktuallığı. Azərbaycan xalq inancları, xüsusilə də uşaqları qorumaq məqsədilə istifadə edilən tilsimlər, milli irsin vacib hissəsidir. Bu inancların mitoloji, psixoloji və folklor köklərinin tədqiqi, mədəniyyətimizin dərinliklərini anlamaq üçün aktual və əhəmiyyətlidir.

Problemin elmi yeniliyi. Bu tədqiqat, tilsimlərin yalnız folklor bir fenomen kimi deyil, həm də kollektiv şüurun psixoloji və mitoloji təfəkkürünün təzahürü olaraq incələnməsinə yönəlib. İlk dəfə olaraq, bu tilsimlərin arxasındakı simvolik və ritual elementlərin elmi təhlili aparılmışdır.

Problemin praktiki əhəmiyyəti və tətbiqi. Bu tədqiqatın nəticələri, xalq təbabəti və psixologiya sahələrində tətbiq edilə bilər, həmçinin mədəni irsin qorunması və gələcək nəsillərə çatdırılması üçün mühüm rol oynaya bilər. Tilsimlərin qoruyucu funksiyaları haqqında əldə olunan biliklər, müasir terapiya metodlarına da inteqrasiya edilə bilər. Məqalədən valideynlər, pedaqoqlar, magistrantlar istifadə edə bilərlər.

Ədəbiyyat

1. Abdullayev, B. Azərbaycan folklorunda ailə-məişət mərasimləri və onların poetik mətnləri // - Bakı: Azərbaycan şifahi xalq ədəbiyyatına dair tədqiqlər, - 1987. № 7, s. 80-140.
2. Cəlilov, F.A. İslamöncəsi Türk Tarixi: [9 cildə] / F. Ağasıoğlu-İstanbul: Yıkılmazlar, – c. 4. 2002. 464 s.
3. Məmmədov, S. Kirpi piyi, yarpız iyi, mərcimək /-Bakı: Yazıçı, -1994. -96 s.
4. Məmmədova, M. N. Azərbaycan və Anadoluda qırxtokmə mərasimlə bağlı adət-

ənənələr və inanclar // 6. International Dede Korkut Conference of Turkish Culture, History and Literature, Azərbaycan: Quba: - 20-21 iyul 2023, s. 124-133.

5. Namazlı, A. Uşaq oyunlarının qədim kökləri // 525-ci qəzet. -2023, 16 sentyabr. s. 19.

6. Nəğmələr, İnanclar, Alqışlar / tərt. ed. A. Nəbiyev – Bakı: Yazıçı, –1988. –213 s.

7. Özcan, F. Pisidia Antiokheiası Köpek Gömüleri // 1. Pisidia Araşdırmaları Sempozyumu, Türkiyə: Isparta: -5-6 noyabr 2012, s. 257-270.

8. Seyidov, M. “Öləng”in izi ilə //-Bakı: Azərbaycan, 1965. №12, s. 152-165.

A.P. Намазлы

**Применение архетипов народных верий «Кирхтокма» в методологии
фольклора
Резюме**

Это исследование анализирует мифологические, психологические и фольклорные истоки талисманов в азербайджанских народных верованиях. Исследование особенно сосредоточено на социальных и культурных функциях талисманов, используемых для защиты детей от сглаза. Рассматриваются символические связи между этими талисманами, сформированными под влиянием древних верований, и элементами природы и мифологическими фигурами. В качестве метода используется изучение фольклорных текстов и ритуальных практик, а также полевые исследования и психоаналитический подход. Исследование показывает, как талисманы выполняют защитную функцию в мифологическом и психологическом мировоззрении народа.

A.R. Namazli

**Application of «Kirkhtokma» folk beliefs archetypes in folklore study methodology
Summary**

This study analyzes the mythological, psychological, and folkloric origins of talismans in Azerbaijani folk beliefs. The research particularly focuses on the social and cultural functions of talismans used to protect children from the evil eye. It examines the symbolic connections between these talismans, shaped by ancient beliefs, and elements of nature and mythological figures. The method involves the examination of folkloric texts and ritual practices, supplemented by field studies and psychoanalytic approaches. The study demonstrates how talismans serve a protective function within the mythological and psychological thought processes of the people.

Redaksiyaya daxil olub: 29.08.2024

Dilçilik

UOT 81.

VARIATIVLIYIN DİL SİSTEMİNDƏ YERİ

Səbinə Elxan qızı Poladova

Azərbaycan Dillər Universitetinin dosenti

ORCID: 0000-0003-4886-971X

E-mail: poladova_sabina@mail.ru

Açar sözlər: variativlik, konstantlıq, dil strukturu, aksent, variasiya.

Ключевые слова: вариативность, константность, языковая структура, акцент, вариация.

Key words: variability, constancy, language structure, accent, variation.

Konstantlıq və variativlik dilin quruluşunun mahiyyəti və məqsədi ilə müəyyən edilən ən vacib xüsusiyyətlərdir: onlarsız dil mövcud ola və inkişaf edə bilməz. Konstantlıq və variativlik dilin bütün aspektlərində (səviyyələrində) və onların vahidlərində özünü göstərir. Dilin strukturunun bu ziddiyyətli xüsusiyyətlərinin sinxron və diaxronik terminlərdə qarşılıqlı təsirinin təhlili ayrı-ayrı dillərin və onların aspektlərinin ətraflı öyrənilməsi həm ümumi, həm də xüsusi dilçiliyin mühüm vəzifəsidir [2, s.118].

Müəyyən edilmişdir ki, vurğu sözün aksent strukturunda reallaşır və nitq axarında onun xüsusiyyətlərinin variativliyi ilə bilavasitə bağlıdır. Q.P. Torsuyevə görə, variativlik linqvistik təkamülün obyektiv şərtidir, çünki dil dinamik sistem kimi daim hərəkətdədir. Variativlik dilə lazımı elastikliyi verir [3, s.84].

Variativliyin əsası, obyektin bir sıra modifikasiyalarında öz şəxsiyyətini qoruyub saxlayan invariantdır. Variativlik geniş mənada hər hansı dəyişikliyi özündə ehtiva edir. Variativlik dar mənada “dil vahidlərinin sinxron mövcudluq və fəaliyyət tərzinin xüsusiyyəti” kimi müəyyən edilir [5, s.25].

Variativliyin universal xarakteri dildə və nitqdə təzahür edir, çünki o, ümumi dil sistemində mövcuddur və dil vasitəsilə nitqdə öz variantlarında təzahür edir. Nitq axarında ritmik-heca münasibətləri nəticəsində sözün və onun tərkib hissələrinin bir çox xüsusiyyətləri bəzi yerlərdə zəifləyir, bəzilərinə isə möhkəmlənir. Qeyri-sabit vurğu balansı nəticəsində sözün yeni aksentual-ritmik təşkilatları formalaşır.

Variativlik nitq ünsiyyətinin bütün səviyyələrində özünü göstərir - müxtəlif dillərin vasitələrini mənimsəməkdən tutmuş, danışanların eyni dilə aid müxtəlif fonetik və ya vurğu variantlarının yolverilməzliyini dərk etməsinə qədər. Variativlik anlayışı ilə bağlı olan “variant”, “invariant”, “variasiya” terminləri, eləcə də onların törəmələri ilkin olaraq dilçilik termini deyil. Bunlar adətən reallığın müxtəlif sferalarına aid obyektlərin quruluşunu, mövcudluğunu və fəaliyyətini xarakterizə edən fənlərarası terminlərdir. Hal-hazırda bu terminlər dil vahidlərinə və onların fəaliyyətinə həsr olunmuş linqvistik əsərlərdə möhkəm şəkildə yerləşmişdir.

Məlum olduğu kimi, dilçilikdə variativlik anlayışı iki şəkildə işlənir. Birincisi, hər hansı bir

lingvistik variativliyin xarakterik xüsusiyyəti kimi, təkamül nəticəsində, oxşar və ya eyni hadisələri ifadə etmək üçün müxtəlif lingvistik vasitələrdən istifadə və ya başqa səbəblərdən yarana bilər. İkincisi, variativlik məfhumundan dil vahidlərinin sinxron şəkildə mövcudluğu və fəaliyyət tərzinin xarakteristikası kimi istifadə olunur. Bu ikinci halda, xüsusən də fonoloji tədqiqatlarda variasiya anlayışı variativliyin invariantı fonunda meydana çıxır.

Qeyd edək ki, dilçilikdə variasiya, variativlik, variantlar anlayışı invariant anlayışından əvvəl yaranmışdır. İnvariantların və variantların bu anlayışı ilə onlar bir-birini əlaqələndirir və bir-biri olmadan mövcud ola bilməzlər. Variasiya ideyasının özü dəyişkənliyi, "özünü" olaraq qalan "bir şeyin" bəzi vacib xüsusiyyətlərini qoruyarkən bir şeyin dəyişdirilməsini nəzərdə tutur. Buna görə də variativlik təkcə dəyişkənlik deyil, yeni varlığın yaranmasına səbəb olmayan dəyişkənlik və ya modifikasiyadır. Variativlik buna görə də həm variativliyi, həm də konstantlığı nəzərdə tutur və dəyişkən və sabitin vəhdəti kimi çıxış edir.

Variasiya fenomeninin özü dəyişmə və inkişaf imkanını ehtiva edir, eyni vahidin müxtəlif formalar şəklində mövcudluğu lingvistik variativliyin spesifikliyini yaradır, ayrıca dil vahidinin özü onun variasiyasıdır. Dil vahidlərinin variativliyi bütün dil sisteminin variant-invariant strukturunu ortaya qoyur.

Variativliyin çoxlu mənbələri və növləri var. Dildəki variasiya dil vahidlərinin müxtəlif paradigmalara və ya siniflərə birləşməsi ilə dil sisteminin paradigmatik strukturu ilə sıx bağlıdır. Variativlik dilin digər ümumi xassələri ilə - diskretlik və paradigmatik quruluşla, xəttlilik və dixotomiya ilə "dil-nitq" və digər xüsusiyyətlərlə ayrılmaz şəkildə bağlıdır. Məlum olduğu kimi, dilin inkişafı o zaman mümkündür ki, dil nitq formasında fəaliyyət göstərsin və nitq öz təbiətinə görə variantlardan ibarət olsun.

Dilin fəaliyyəti zamanı özünü göstərən variativlik dilin inkişafında və dəyişməsində dildaxili amillərdən biridir. Dilin dəyişməsi və inkişafı prosesi, son nəticədə insanların ünsiyyət ehtiyacları ilə müəyyən edilir, sonsuz istifadə, imtina, seçim, müxtəlif variantların yaradılması, sonsuz variasiya prosesində həyata keçirilir.

Çoxhecalı sözün nitqdə vurğu quruluşunun dəyişkənliyi həlledici dərəcədə nitqə əsas verən və müəyyən ifadə vasitələrinin seçilməsini şərtləndirən nitq situasiyasından asılıdır [4, s. 42]. Xüsusilə, ünsiyyət şəraitində, məsələn, spontan nitqdə fərqlənən mətnlərdə ingilis çoxhecalı sözünün vurğu strukturunun modifikasiyasını nəzərdən keçirmək maraqlı və vacib görünür.

Fonetik nöqtəyi-nəzərdən spontan nitq səs vahidlərinin daha "bulanıq" xüsusiyyətləri ilə nitq kimi təqdim edilə bilər. Spontan nitqin bu xüsusiyyəti, ilk növbədə, onun bir qayda olaraq, hazırlanmış nitqdən (məsələn, oxumaq) daha sürətli tempi ilə xarakterizə olması ilə əlaqədardır. Bundan əlavə, bilavasitə nitq fəaliyyətində natiqlər tez-tez eyni sözü təkrarlayır, öz nitqlərini anlaşılmaz sintaktik və uzun fasilələrlə kəsirlər.

Spontan nitqin fonetik "bulanıqlığının" ikinci səbəbi kontekstdən irəli gələn və əhəmiyyətli vahidlərin fonetik reallaşmasında daha çox dəyişkənliyə imkan verən semantik artıqlıqdır. Spontan nitq şifahi dialoq (monoloq) nitqinin bir növü hesab olunur, dialoq iştirakçılarının ünsiyyət aktına hazırlaşmamaları, ifadə etmək istədiklərini əvvəlcədən düşünmələri ilə fərqlənir [1, s.63].

Spontan nitqin ikili xarakter daşdığı məlumdur. Bu bir tərəfdən hazırlıqsızlıq (spontanlıq) ilə xarakterizə olunur, digər tərəfdən danışanlar dil sistemində sabitlənmiş hazır formalardan istifadə edirlər. Bu formaların seçimi birbaşa ünsiyyət aktında baş verir. Bu, spontan nitqin

xüsusiyyətlərinə gətirib çıxarır.

1. Spontan nitqdə hər bir nitq növündə olduğu kimi, fikir və hissləri ötürən linqvistik və qeyri-linqvistik vasitələr (jest, mimika) birləşir.

2. Bu, spontan nitqin “qatlanmasını” izah edir: elliptik və yarımqıç ifadələrin bolluğu, prosodiyanın kommunikativ rolunun artmasını.

3. Spontan nitqə hazırlığın olmaması müxtəlif növ tərəddüdlərin yaranmasına gətirib çıxarır ki, onların sayı gərginliyin artması və ya müzakirə olunan məsələnin mürəkkəbliyi ilə artır.

Tərəddüd spontan nitqin tərkib hissəsidir və spontan nitqin struktur xüsusiyyəti, onun norması kimi qəbul edilməlidir. Tərəddüdlər tez-tez cümlənin əvvəlində və ya ortasında olur. Lakin bu fasilələr söz birləşmələrinin qovşağında da baş verə bilər. Stereotip ifadələrin (klişələrin) sayı artdıqca tərəddüdlərin də sayı azalır.

Problemin aktuallığı. Dil sosial bir hadisə olaraq daim inkişaf edir. Hər hansı bir ictimai hadisə üçün xarakterik olan inkişaf, dil üçün də xarakterikdir. Dil yalnız ona xas olan müəyyən qanunlara uyğun inkişaf edir. Dilin inkişafını izləmək asan deyil. Nəzəri və metodoloji elmi əsasların daim yenilənməsi zəruri olsa da, müasir elmdə bu problemə çox vaxt kifayət qədər diqqət yetirilməyib. Beləliklə, müasir dil hadisələrinə, xüsusi ilə də variativlik məsələlərini dil sisteminin ümumi inkişafı qanunauyğunluqlarının fonetik səviyyəsində öyrənilməsi işin aktuallığını təmin edir.

Problemin elmi yeniliyi dilçilərin təbii nitqin öyrənilməsinə artan marağı ilə əlaqədardır. Nitq axınının fonetik tərəfinin öyrənilməsinə ehtiyac, habelə vurğu probleminin spontan nitqlə şərtlənməsi baxımından araşdırılması işin elmi yeniliyi hesab edilə bilər.

Problemin praktik əhəmiyyəti və tətbiqi ondan ibarətdir ki, bu iş, ingilis dilinin xarici dil kimi tədrisi aspektində maraqlı ola bilər. Danışıqda vurğu variativliyi qaydalarının xüsusiyyətlərinin öyrədilməsi, düzgün üslubi cəhətdən fərqləndirilmiş tələffüzün inkişafına kömək edə bilər.

Ədəbiyyat

1. Антипова, А. М. Ритмическая система английской речи. – М.: Высшая школа, 1984. – 63-72 с.

2. Торсуев, Г. П. Константность и вариативность в фонетической системе (на материале английского языка). – М.: Наука, 1977. – 3-4с., 77-86с., 118-123 с.

3. Торсуев, Г. П. Вопросы акцентологии современного английского языка. – М.: Издательство Академии наук, 1960. – 1-12с., 84-81 с.

4. Светозарова, Н. Д. Фонетика спонтанной речи. – Л., 1988.

5. Солнцев, В.М. Вариативность как общее свойство языковой системы. Вопросы языкознания – 1984 - №2.

С.Э. Поладова

Место вариации в языковой системе

Резюме

В статье определяется характер вариативности акцентной структуры английских многосложных слов в потоке речи, выявление специфики модификаций словесного ударения в ситуации спонтанных высказываний.

Цель исследования состоит в установлении степени и границ модификаций словесного ударения, описании специфики вариативности акцентной структуры многосложного слова в спонтанной речи, а также выявление закономерностей данного варьирования.

S.E. Poladova

The place of variation in the language system

Summary

The article deals with the nature of the variability of the accent structure of English polysyllabic words in the flow of speech, identifying the specifics of modifications of word stress in the situation of spontaneous utterances. The purpose of the article is to establish the degree and boundaries of modifications of word stress, describe the specifics of variability in the accent structure of a polysyllabic word in spontaneous speech, as well as identify the patterns of this variation.

Redaksiyaya daxil olub: 15.08.2024

UOT 81.

LİŅVOSEMİOTİK İŞARƏLƏRİN FƏALİYYƏT MEXANİZMİ

Minaxanın Əfqan qızı Hacıyeva

Azərbaycan Dillər Universitetinin dosenti

ORCID: 0000-0002-5136-2147**E-mail:** Lehrerin81@mail.ru

Açar sözlər: Neyrolinqvistika, beyin, yaddaş, koqnitivizm, unutma, neyron, semiotik işarələr, dil oyunu

Ключевые слова: Нейролингвистика, мозг, память, когнитивизм, забвение, нейрон, семиотические знаки, языковые игры

Key words: Neurolinguistic, brain, memory, cognitivism, oblivion, neuron, semiotic signs, language-game

Bir tərəfdən anadangəlmə kompetensiyalar, digər tərəfdən ictimai performanslar sayəsində insani beyin sadədən mürəkkəbə doğru irəliləyərək, müasir görkəmli insanı formalaşdırdı. Qloballaşan dövrdə müasir insana məxsus beyin nəticələri isə hər ötən gün bəşəriyyəti təəcübləndirməkdə davam edir. Bunu çağdaş dünyamızdakı tərəqqilər sayəsində əyani şəkildə görmək mümkündür. Amma müasir insan fəaliyyəti ilə neçə əslər bundan öncə mövcud olan fəaliyyəti müqayisə etdikdə fərqli nüanslar və yanaşmalar meydana çıxır. Bir sıra tarixi faktlar, dini kitablar, eləcə də müqəddəs Qurandan əldə olunan məlumatlara görə, hazırkı dövrdən daha əvvəl mövcud olan insan həm əqli baxımdan, həm də fiziki güc və görkəm baxımından müasir insandan daha mükəmməl göstəricilərə malik olmuşdur. Lakin tədqiqatın məqsədi bu məsələ ilə əlaqədar olmadığı üçün zaman fərqliliyindən asılı olmayaraq insana məxsus beyin mexanizmi, yaddaş və dil arasında olan münasibətlər araşdırılmaya cəlb olunur.

Hər bir halda istənilən zaman kəsiyində mövcud olan tərəqqi insana məxsus təkamülün əsas göstəricisidir. Bəşər övladının yaşadığı təkamül prosesini “möhtəşəm partlayışa” bənzədən akademik Kamal Abdullanın təbirincə desək, “Kiçik bir nöqtənin sinqulyarlığı 13,5 milyard il bundan əvvəl Möhtəşəm partlayışa səbəb oldu. Nəticədə, gördüyümüz Kainat yarandı. Dil müstəvisində (“Kainatında”) də bütün sonrakı dil vahidləri səsin “sinqulyarlığından” yaranmış sayıla bilər” (1;120). Digər bir tərəfdən anadangəlmə dil mexanizmi pozisiyasının tərəfdaşları olan generativistlər dili “makromutasiyanın” nəticəsində meydana gəlmiş “qrammatik partlayış” hesab edirlər. Bu “möhtəşəm partlayışa” əsasən yaranmış insan beyini ələxsus süni intellekt və texnologiya sahəsində danılmaz faktları ilə bütün Yer planetini lərzəyə gətirmişdir. İnsan zəkasının məhsulu olan bu texnologiyanın vasitəsilə bir sıra xəstəliklərin diaqnozu verilir, canlı orqanizmlərə məxsus orqanların normal həyat fəaliyyətində etdiyi performans izlənilir, dünyanın hər bir nöqtəsini əlaqələndirmək gücünə malik müxtəlif oyun və sistemlər yaradılır, deyilmiş fikirlərin doğru-yanlış olması ilə bağlı mülahizələr irəli sürülür, bütün bunlarla yanaşı hətta bəzi xakersayağı fəaliyyətlər də həyata keçirilir. Kompüter texnologiyasına olan maraq sayəsində koqnitivizm anlayışı meydana çıxmış, daha sonra tədqiqatların maraq dairəsi genişlənərək, insan və kompüter arasındakı oxşarlıq məqamlarına istiqamətlənmişdir. “İnsanın

psixoloji prosesləri ilə kompyuter informasiyalarının emalı arasındakı analogiya xarakterik olaraq universal hesablama cihazlarında yaradıldı. Belə kompyuterlər ilkin olaraq, bir prosessorlu arxitekturaya malik olur və bəzən “fon-neyman” kimi adlandırılır. Bu, Türinq maşınının sxeminə uyğunlaşmış və böyük kompüter inqilabı dövründə, 1947-ci ildə Amerika-macar riyaziyyatçısı və məntiqşünası Con fon Neymanın şərafinə adlandırılmışdır. Texnikanın müxtəlif sahələrində yaradılmış və yayılmış mikroprosessorlar “fon-neyman” kompyuterindən daha sadə hesablayıcı cihazı yaratmağa gətirib çıxardı. Beləcə, informasiya emalını sürətləndirmək və yekunda daha düzgün nəticə almaq üçün eyni zamanda fəaliyyət göstərən bir neçə prosessorlu kompüterlərin formalaşmasına şərait yaradıldı və hətta bu tip prototiplərdən birinin adı xarakterik olaraq, “non-fon” kompüter adlandırıldı” (8;46). Koqnitivizmin inkişafı ilə sanki beyinin ali forması ilə bağlı tədqiqatlar da dərinləşdi. Koqnitivistlər öz müstəvilərində bu meyarı xüsusilə qabardaraq, beyin mexanizmini kompüter fəaliyyəti əsasında izah etməyə çalışdılar. Kompüter analogiyası əsasında nəzərdən keçirilən insani intellekt, yaddaş arxitekturası psixoloji və neyrofizioloji araşdırılmalara cəlb olunur, mürəkkəbliyini bir daha sübuta yetirirdi. Lakin beyin və kompyuter arasında birbaşa analogiyanı və yaxın gələcəkdə insani beyini əvəz edəcək robotların yaradılması ilə bağlı fikirləri haqlı olaraq təkzib edən bir sıra alimlər var ki, onlardan biri də C.Syörlüdür. Onun fikrinə görə, “Süni intellektin güclü versiyasına” uyğun olaraq, koqnitivizm kompyuteri yalnız metaforik deyil, birbaşa şüurun adekvat təsviri hesab edir. Amma “süni intellektin güclü versiyasından” fərqli olaraq, koqnitivizm kompüterlərin düşünməsi və sözün əsl mənasında hiss etməsi ilə bağlı məlumat vermir. Düşünmə informasiyaların emalıdır, informasiyaların emalı isə simvolların manipulyasiyasıdır. Kompüter də manipulyasiyanı simvollarla həyata keçirir” (10;28). C.Syörlin iddiasına görə, koqnitivizm fəaliyyətləri sinir hüceyrələrinin, şüurun mental vəziyyətinin səviyyəsində deyil, emal olunmuş informasiyanın funksiyası səviyyəsində araşdırır. Bundan əlavə alimin irəli sürdüyü “çin otağı” konsepsiyasından çıxan mülahizəyə əsasən, kompüterdə semantika mövcud deyil, o, əvvəlcədən tərtib olunmuş proqramları sintaksis səviyyəsində yerinə yetirir. Yəni, “dili başa düşmək və ya mental səviyyəyə malik olmaq formal simvolların toplusundan daha böyük bir anlayışdır. Bu proqramlar xalis formaldır və semantik məzmunu da malik deyildir”(10; 86).

Bu kimi sübut olunmuş faktlar baxımından istənilən fəaliyyət çərçivəsində insani beyinin performansı kompüter bacarıqlarını hərtərəfli şəkildə üstələyir. Aparılan tədqiqatların sayının günü-gündən artmasına baxmayaraq, süni intellekti yaradan insani beyinin hələ də açılmamış qatları qalmaqdadır. Sirlili dünyanın açarlarının hamısını çözmək hələ də elm xadimlərinə müyəssər olmamışdır. Başqa bir tərəfdən C. Syörlə görə, mental hadisələr dünyanın “elmi” təsəvvürünə sığmır. Onun zənninə görə, subyektivliyi ilə seçilən mental obrazlar şüurda mövcud olur və qeyri-maddidir. Fiziki mövcudiyyət isə kütləsi olan, ətraf mühitdə yer tutan, digər fiziki şeylərlə qarşılıqlı təsirdə olan obrazlardır. Elə beyin tədqiqatlarının sayının çox, lakin əldə olunan dəqiq faktların azlığı məhz burdan qaynaqlanır. Lakin bütün bunlara baxmayaraq, qeyri-maddi xarakterə malik olub, ana bətninə düşəndən ömrün sonuna qədər müxtəlif dəyişikliklərə məruz qalan beyin hər keçən il qızgın tədqiqatların problemləri sırasında mərkəzi mövqeni tutan fenomenlərdən hesab olunur.

Beyin hemisfer mexanizmdir. Bu mexanizmi araşdırmaq yalnız neyro-elmələr üçün maraqlı deyil, son illərdə bu sahəyə olan maraqlı linqvistləri, kulturoloqları və semiotikləri də özünə cəlb edir ki, bunun da nəticəsində bir sıra konvergent paradigmlər yaranır. Bu sahədə aparılan

tədqiqatların mənbəyi neyrofiziologiya, psixologiya kimi elm sahələrindən götürülmüşdür. Daha sonra isə neyrofizioloji baza üzərində, xüsusilə L.S. Vıqotskiy, A.R.Luriyanın fəaliyyətinin nəticələri əsasında neyrolinqvistika yaradıldı. Bu ekvivalentliklər sayəsində beyinlə bağlı bir sıra faktlar araşdırılıb üzə çıxarıldı. Koqnitivizmdən fərqli olaraq, neyropsixologiya beyin mexanizmini insana məxsus psixi fəaliyyət əsasında, neyrolinqvistika isə bu mexanizmi danışıq fəaliyyəti, orqanizmdə baş verən fizioloji proseslər əsasında öyrənir (16;133-140). Neyrolinqvistik nöqteyi-nəzərdən, düşüncə və dil amili arasında aparılan tədqiqatlar son dövrlərdə xüsusilə böyük vüsət almışdır. Bu elm sahəsi formalaşana qədər beyin və onun mexanizmi ilə bağlı olan məqamların araşdırılması yalnız kəllə sümük içərisində yerləşən yarımkürələrin əsasında aparılırdı. Bir tərəfdən neyroloqların, digər tərəfdən linqvistlərin ortaq maraq dairəsi bu iki distiplinin birləşərək, multimövqeli konvergent sahənin yaranmasına səbəb oldu. Bu məqamda Sokratın dediyi bir aforizm yada düşür: “Danış ki, səni görüm”. Həqiqətən də dil bu qarşılıqlı mübadilə prosesində ayna rolunu icra edir. Dilimizdə əks olunan hər bir ifadə bağlı boxçanı xatırladan beyin neyronlarının gördükləri işin kodlaşdırılmış versiyasıdır. Danışıq fəaliyyəti digər davranış növlərindən biri kimi beyində cərəyan edir və onun müxtəlif növləri baş beyinin modulyar hissələri ilə bağlı olur. İntellektual və interaktiv fəaliyyət prosesində neyronların aktivliyini müəyyənləşdirən beyin funksiyaları üzrə aparılan tədqiqatlar göstərir ki, bu fəaliyyətdə heç də bütöv beyin deyil, dil prosedurlarına cavabdehlik daşıyan bəzi modullar iştirak edir. Bu zaman yaddaş, emosiya ilə bağlı olan hissələr də dil fenomeninə uyğun vəzifələr daşıyırlar. Psixofiziologiya ilə olan sıx əməkdaşlığı nəticəsində neyrolinqvistika apardığı eksperimental tədqiqatlarında yeni metodlardan istifadə edir. Bu yeniliklərdən ən maraqlısı insani beyin daxili strukturunu müəyyənləşdirməkdən ötrü istifadə etdiyi maqnit-rezonans tomoqrafiyasıdır. Bundan əlavə 1982-ci ildə ilk dəfə Hans Berqer tərəfindən irəli sürülən elektroensefaloqramma üsulu indi də tədqiqatlarda geniş şəkildə istifadə olunan metodlardan hesab olunur. İstifadə olunan bu metodlar sayəsində yaddaş, emosiya, linqvistik meyarlarla bağlı olan mental proseslər və mental reprezentasiyaların forma və növləri daha dəqiq faktlarla sübuta yetirilmiş olur.

Davranış fəaliyyətlərini fərqli modullar sayəsində icra edən beyin neyronlardan hörülmüş mürəkkəb bir şəbəkəni xatırladır. Hər bir modulun struktur əsasını lokal əlaqələr təşkil edir. Bu modullararası sərhəddi isə neyronların modulyar funksiyasının metabolizmini təmin edən mikrosirkulyar neyropillərin qarşılıqlı əlaqəsi yaratmış olur (11). Deməli ayrı-ayrı fəaliyyətlərin icrasında məsul olan modullar bir-birinə yaxın yerləşmiş neyronların qarşılıqlı əlaqəsi nəticəsində tam bir əmri icra edir. Aparılan tədqiqatlardan əldə olunmuş nəticələrə görə, elə məhz danışıqın pozulmasında da neyroanatomik əlaqələr nəzərə çarpır. Beyin strukturunun və fəaliyyətinin əsasını təşkil edən neyronlar ümumilikdə insani fəaliyyətin funksional vahidi hesab olunurlar. “Qızılgülün qoxusu, mavi səma, soğanın tamı, riyazi formullarla bağlı düşüncə - bütün bunlar şəbəkə daxilində neyronların oyanışı ilə meydana gəlir və beyinin müxtəlif lokal vəziyyətinə uyğunlaşır” (10). İ. Haqqı İhsanoğlunun verdiyi izahata əsasən, beyin – milyonlarla neyronlardan təşkil olunmuş bir sistemin kimyəvi birləşmələrlə tənzimlənən elektrik dövriyyəsidir. “sinir hüceyrələri arasında xəbərləşmə, kimyəvi maddələrin kiçik keçidlər olan sinaptik boşluqlardan keçməsi vasitəsilə baş verir.” (5;58) Onun verdiyi bir neyronal fəaliyyəti təsvir edək: bir neyronun ifraz olunan qlütamin turşusu bitişik neyron üzərindəki qəbulediciləri qıcıqlandırır. Bu turşu stimuledici daşıyıcıdır. Həmin qıcıqlanma isə neyron membranındakı

kanalları açaraq natrium və digər “+” yüklü ionların boşalmasına səbəb olur. Bu ion cərəyanı hüceyrə daxilindəki elektrik yükünü dəyişdirərək sinir impulsunu başlamış olur (5).

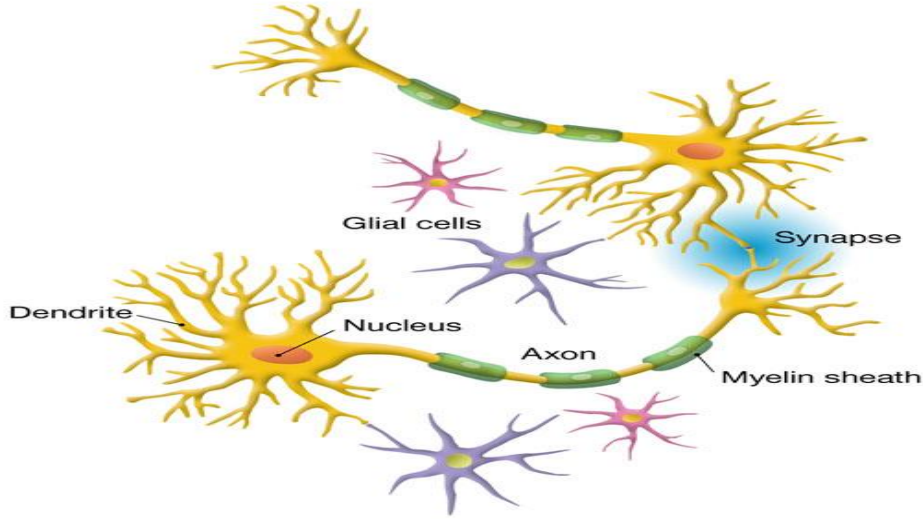

Hər hansı bir zehni fəaliyyəti yerinə yetirmək üçün həmin kimyəvi reaksiyalar mütləq şəklidə həyata keçməlidir. Bunun üçün isə oksigen və bəzi mütləq maddələr şərtidir. “İnsani beyin bədən çəkisinin cəmi 2%-ni təşkil edirsə, udulan oksigenin 1/5-nə qədərini istifadə edir. Beyində əsas enerji istifadəsi ATF fermentidir. Bu ferment neyronların elektrik aktivliyini təmin edir” (9). Beləliklə, əldə olunan tədqiqat nəticələrindən məlum olur ki, beyinin digər orqanlara nisbətən oksigen tələbatı daha çox, oksigen ehtiyatı isə yox dərəcəsindədir. Oksigen qədər vacib olan qlükoza və amin turşuları kimi maddələr də beyin mexanizminin tənzimlənməsində aparıcı rola malik üsürlərdəndir. Məhz bu maddələr sayəsində neyronlar arasında xüsusi kimyəvi reaksiyalar baş verir. Əslində beyinə daxil olan və çıxan maddələr daim nəzarət altında olur. Vacib olan maddələrin qan vasitəsilə bütün orqanlara daşınması amilini nəzərə alsaq, beyinə ötürülən maddələrin transferinin də qan-damar sistemi olduğunu demək mümkündür. Orqanlara lazımi maddələri çatdıran və lazımsız maddələri depolayaraq kənarlaşdırmaq vəzifəsini daşıyan bu transfer beyinə gəldikdə müəyyən sərhədlərlə üzləşir. Çünki beyin üçün vacib olan maddələrin miqdarı dəqiqliklə yaranışdan qəti şəkildə müəyyənləşmişdir. Hər hansı bir izafi maddənin beyinə idxalı onun intizam qaydalarının pozulmasına gətirib çıxara bilər. Bununla əlaqədar aparılan tədqiqatlardan məlum olur ki, beyinlə qan-damar arasında xüsusi qan-beyin baryeri mövcuddur. Bu baryer endotellər adlanır. “Qan-beyin baryeri” fikri XIX əsrin sonlarında alman bakterioloqu Paul İrliçin adıyla bağlıdır (5;23). Məhz bu endotellər beyinə lazımi qədər maddələrin daxil olmasını tənzimləyir. “... Yağda həll ola bilən molekullar qan-beyin maneəsini asanlıqla keçə bilər. Yağda həll olmayan elektrik yüklü molekullar isə xüsusi bir daşıma sistemi olmadığı müddətdə beyinə çox çətin daxil ola bilər. Protein kimi böyük birləşmələr və natrium kimi kiçik ionlar baryerdən keçə bilər. Qlükoza ilə hüceyrələrin həll edə bilmədiyi amin turşuları yağda həll olmadığı üçün beyinə nüfuz etmədə çətinlik yaşayır. Lakin bunlar üçün bu maddələri daşıyan və onları beyin membranının daxilinə keçirən xüsusi

daşıyıcılar yaradılmış və bununla da beyinin əsas ehtiyatları təmin olunmuşdur. İnsan beyini gündə 100 qram qlükoza işlətsə də, 2 qramdan artıq qlükozanı ehtiyatda saxlaya bilmir” (5;99).

Sosial mühitdə mövcud olan və neyronlar şəbəkəsindən təşkil olunan insani beyin öz subyektivliyini müəyyən mənada yaddaşa borcludur. Yaddaş və ya hafizə işin daha qaranlıq qalan, müəmmalı məqamlarındandır. Yer kürəsində nə qədər insan mövcuddursa, bir o qədər də beyin və ekzobaytlarla informasiyaları özündə saxlamaq iqtidarına malik subyektiv yaddaşlar deposu vardır. Hər bir kəsin yaddaş bazası fərdi və təkrarolunmazdır. Yaddaş həm insanlara, həm də heyvanlara məxsus bir fenomendir. Onun tutumu, davamlılığı, informasiyaları qoruyub saxlaması beyindəki sinir hüceyrələrinin sayının artması nəticəsində baş verir. Beyinin strukturu mürəkkəbləşdikcə, yaddaş qabiliyyəti də artır. Mürəkkəbləşmiş beyin strukturunun əsas göstəricisi isə beyindəki qırıqların sayıdır. Bəs görəsən subyektivliyi ilə seçilən yaddaş necə fəaliyyət göstərir və beyinin hansı tərəfində yerləşir? Hər bir insana məxsus informasiyalar çoxluğu hansı yollarla yaddaşda saxlanılır və lazım olduqca necə istifadəyə verilir? Dil bu prosesin aparıcı qüvvəsi kimi hansı rolları yerinə yetirir? İ.H. İhsanoğlunun verdiyi mülahizəyə görə, yaddaş hər bir hüceyrənin proteinlərinə yüklənmişdir. Beyindən böyük bir parça yox olsa belə, yaddaş yox olmaz. Mütəxəssislər bunu xatirələrin beyində iki dəfə qeyd olunması və bunların hər iki yarımkürəyə paylanması ilə əlaqələndirirlər.

Beyin insani orqanizmin bütün həyati funksiyalarını idarə edən və davranışı tənzimləyən bir orqandır. Yaddaş isə sinir sisteminin əsas xüsusiyyətlərindən olub, keçmiş təcrübələrin yenidən ortaya çıxması qabiliyyəti ilə bağlıdır. Beyinin işlədilməsi və insani davranışların idarə olunması üçün xüsusi baza rolunu oynayan yaddaş çox rəngarəng struktura və funksional mexanizmə malikdir. “Yaddaşsız biz bir anın mövcudluğu olardıq. Bizim keçmişimiz gələcəyimiz olardı. İndiki dövr isə keçmişdə itib gedərdi” (15). Hər bir insanın idarə olunmasında xüsusi özəlliyi olan yaddaşın bəzi məqamlarına aydınlıq gətirmək məqsədilə bir tərəfdən neyrodilçiliyin, digər tərəfdən koqnitiv dilçiliyin və psixodilçiliyin meyarlarını əsas götürmək olar. Mayıl Əsgərov yaddaş saxlama prosesini özünəməxsus şəkildə izah edir: “təmas anında beyin aparatı gerçəklik vahidinin ən üzdə olan xüsusiyyətləri əsasında onun gerçəklik elementini müəyyənləşdirir. Bu gerçəklik vahidinə ekvivalent olan intellekt obrazı yaradır, onları vahid bir intellekt kodunda birləşdirərək əsas yaddaşa qeyd edir” (6;54). Onun “gerçəklik element” dediyi məfhum isə obyektiv aləmdə real şəkildə mövcud olan və ya mövcudluğu qəbul edilən əşya, varlıq və hadisələr, anlayış, norma və prinsiplər, həmçinin onların real və ya təsəvvür olunan əlamət, xüsusiyyət, keyfiyyət və hərəkətlərinə ekvivalent olan abstrakt təsəvvürlər deməkdir (6;49).

“Yaddaş beynimizdə sayı 100 milyarda yaxın olan sinir hüceyrələrinin içində saxlanılır. Bir hafizənin qeydiyyəti beyində tək bir hüceyrədə deyil, milyonlarla sinir hüceyrəsinin bir-birilə təması zamanı meydana gələn bir şəbəkə içində həyata keçilir” (5;85). Deməli təcrübələrdən və biliklərdən əldə olunmuş informasiyalar çoxluğunun yaddaş saxlanması hüceyrədaxili əməkdaşlığa əsaslanır. Müxtəlif funksiyaların icrasını həyata keçirməli olan iki fərqli yarımkürə öz işlək vəziyyətini hər bir beyin hüceyrəsinin daxilində yığılmış informasiyalar çoxluğu vasitəsilə həyata keçirir. R. Solsoya görə, “Yaddaşın ayrılıqda götürülmüş hər bir modulu ... giriş xətti vasitəsilə (sol tərəfdəki) analogi moduldan informasiyanı alır və çıxış xətti vasitəsilə (sağ tərəfdəki) digər modula ötürür. Alınmış olan informasiya bu yolla bütün sistemə yayılır və keçdiyi hər yerdə öz izini qoyur” (16). Robert Solsonun fikirlərinə əsasən, yaddaş

müvəqqəti və daimi, dəyişən və stabil, toplayıcı və ümumiləşdirici, primitiv və təkmilləşdirici və s. kimi növlərə bölünə bilər. Digər bir tədqiqatçı yaddaşın zamana və yadda saxlama metodlarına əsasən başqa bir bölgüsünü vermişdir. Zamana görə, uzunmüddətli, operativ və vasitəsiz yaddaş növləri irəli sürülür. Yadda saxlama metodlarına görə isə, vizual, qulaq və motor yaddaş növləri fərqləndirilir (8).

Yaddaşsız və dilsiz nə insan, nə də bütöv bir cəmiyyət mövcud ola bilər. Bütün bəşəriyyət real olaraq yaddaşdan və dildən asılı vəziyyətdədir. Hər iki fenomen insana məxsus anadangəlmə qabiliyyətdir. Funksional və struktur baxımından fərqlənən bu məfhumlar bir-birinin fəaliyyətini tənzimləyən tərəflər hesab olunur. Hər iki unikal göstərici üzərilərinə düşən vəzifələrini semiotik işarələr əsasında həyata keçirirlər. Semiotik işarələr toplusu hesab olunan dil yaddaşla qarşılıqlı fəaliyyət zamanı yaddaşa məxsus göstəricilərin də semiotik vahidlər olmasını bir daha sübuta yetirir. “Yaddaş işarələrdən istifadə edən informativ strukturdur. Yaddaşda semiotik mexanizm təsvir olunur... Yaddaşın işarələri ikonik işarələrdir, yəni işarələnənle işarələyən arasında oxşarlıq mövcuddur. Məsələn, təsvür-obraz. Bundan əlavə yaddaş işarələri həm də indeksialdır. Yəni işarələnənle işarələyən arasındakı əlaqə uyğunluq prinsipinə əsasən qurulur. Belə münasibət bir hissənin bütöv bir əlamət olaraq, şüurda göründüyü yaddaş izlərində müşahidə edilə bilər (hiss, emosiya və s.). Nəhayət əgər işarələnənle işarələyən arasındakı əlaqə konvensiyaya əsaslanırsa, yaddaş işarələri simvolik də olur” (13). Verilmiş bu fikirlər bir növ bizi semiotikadan xatırladığımız məlumatlar bazasına apardı. Sanki dilin işarəvililiyi ilə bağlı olan fikirlər güzgü əksi kimi özünü bizim gözlə görüb, qulaqla eşidə bilməyəcəyimiz yaddaş fenomenində göstərir. Nə qədər də bənzər anlayışlar və bənzər funksiyalar ortaya çıxdı. Lakin bunlar arasında müəyyən fərq dildə olan işarələr toplusunun əsl, yaddaşdakı işarələr toplusunun isə kopya rolunda çıxış etməsidir (bəlkə də əksinə). Semiotik nöqtəyi-nəzərdən bir halda ki, söhbət yaddaşdakı işarələr sisteminin mövcudluğundan gedir, mütləq şəkildə orada hər bir subyektə aid olan pragmatik göstəriciləri də müəyyənləşdirmək mümkündür. Bəzən insan yadda saxladığı hər hansı bir işarəni özünəməxsus dəyərləndirmə süzgəcindən keçirdikdən sonra yadda saxlayır. Bu heç də əsl olan dil hadisəsinin güzgüdə görünən ikonik təsvirinə bənzəmir. Pragmatik meyarlar əsl versiyadan alınmış ikonlarda müəyyən dəyişikliklərə səbəb olur. Bunu istənilən danışıq aktı zamanı yaddaşın verbal fəaliyyətində sezmək mümkündür. Xüsusilə “Şəxslərarası ünsiyyətdə yaddaşın pragmatik avtokommunikasiyası tam şəkildə ortaya çıxır” (13).

Məlum üzrə, yaddaş kimi, unutma anlayışı da beyin mexanizminin ayrılmaz göstəricisidir. Yaddaş xatirələrin, təəssüratların beyində qoyulmuş izləridirsə, unutma həmin izlərin yaddaşdan silinməsidir. Müəyyən bir anda yaşanılmış məqamlar bir saniyə keçdikdən sonra yaddaş üçün keçmiş xatirəyə çevrilir. Yaşanılmış an ilə yaddaşdakı izi bir-birindən uzaqlaşdıran zaman isə hər bir izi yavaş-yavaş unudulmasına gətirib çıxarır. Məsələn, özümüzə məxsus olan yaddaş mexanizminə əsasən, nə vaxtsa özəl günümüzdə gözəl anlar yaşamış, sonradan həmin anları xatirəyə çevirək, yaddaşımızda saxlamağa çalışmışıq. Özəl günümüz ilə indiki zaman arasında olan zaman məsafəsi çoxaldıqca, xatirələrin izləri yavaş-yavaş solmağa başlayır. Artıq istəsək belə yaddaşımızdakı xatirə bizə 3 və ya 5 il öncə yaşadığımız anın əvəzini verə bilmir. Deməli insan kimi xatirələr də qocalır, zaman anlayışı onun da əksinə işləmiş olur. “Zamana görə, xatirələr artıq ilkin xatirələrə əsaslanmır. O, həmin andan uzaqlaşır. Əslində o, keçmişdə qalıb. İndikin ardınca kometin quyruğu kimi görünür” (14; 61). Yaddaş kimi unutma

hadisəsini də dil ilə əlaqələndirdikdə, onların yalnız normaya deyil, həm də normadan müxtəlif yollarla yayınmalara əsaslanması nəzərə çarpır. Normadan yayınma isə özünü daha çox dil oyunlarında göstərdiyi üçün, bunu birbaşa həmin oyunlarla əlaqələndirmək mümkündür. Linqvistik oyunların yaddaşda buraxdığı izlər normanın pozulması nöqtəyi-nəzərindən, daha dərin göstəriciyə malik olur. Adi halda insani beyinin “restart” rejiminə keçməsinə təmin edən dil oyunları, yaddaşa da eyni təsiri göstərir. “Dil oyunları” vasitəsilə xatirələrə yazılmış obrazlar unutmada hansısa izlərin qorunub saxlanılmasına, daha sonra yaddaşda müəyyən assosiasiyaların yaranmasına səbəb ola bilər. Bu baxımdan gələcək tədqiqatlarda yaddaş və unutmada semiolinqvistik işarələrdən təşkil olunmasını nəzərə alaraq, həmin işarələr sistemində “dil oyunları” taktikasının rolunu müəyyənləşdirmək bir sıra problemlərin həllinə gətirib çıxara bilər.

Problemin aktuallığı. Beyin və onun fəaliyyət mexanizmi hər zaman tədqiqatçıları maraqlandıran problemlərdən olmuşdur. Bu dəfə beyindəxili fəaliyyətdə dil ilə bağlı olan məqamların araşdırılması işin aktuallığına dəlalət edir.

Problemin elmi yeniliyi. Dil və beyin arasında olan əlaqələrin müəyyənləşdirilməsi dil funksionallığının aşkarlanmasına xidmət edir. Bu, növbəti tədqiqatlarda dilin manipulyativliklə bağlı olan xarakterinə aydınlıq gətirmək üçün istifadə olunan yenilikdir.

Problemin praktik əhəmiyyəti və tətbiqi. Dil və beyin arasında mövcud olan konvergenziyanın araşdırılmasında tədqiqatın nəticələrinə müraciət oluna bilər.

Ədəbiyyat

1. Kamal Abdulla. “Kitabi-Dədə Qorqud” poetikasına giriş. Dansökülən variant. Bakı: 2017.
2. Veysəlli F.Y. Koqnitiv dilçilik: əsas anlayışları və perspektivləri. Studia Philologica. VII. – Bakı: Mütərcim, 2015.
3. Veysəlli F.Y. Semiotika Bakı: Mütərcim, 2010. 334 s.
4. F. Veysəlli. Dilçilik ensiklopediyası. I, II cild. Bakı: ADU, 2006.
5. İ. Haqqı İhsanoğlu. Beynimizin sirləri. Bakı, 2008, s. 9
6. Mayıl B. Əsgərov. Linqvo-psixoloji vəhdət nəzəriyyəsi. Bakı, 2015.
7. Məmmədov A., Məmmədov M. Diskurs təhlilinin koqnitiv perspektivləri. Çarşıoğlu, 2010.
8. Борис М.Величковский. Основы психологии познания. Том 1. Издю Академия: 2006.
9. Булгаков О.А. Память человека и возможность ее улучшения. вестник ТГУ. Т.19. вып 1. М.2014.
10. Дж.Серль. Сознание, мозг и наука. Посвящается Дагмар. Ecsocman.hse.ru. Перевод и примечания А.Ф.Грязнова.
11. Калиниченко С.Г., Мотавкин А.Г. Введение в нейрогенетику. М., 2000, 274 с.
12. Марков Б.В. – Л.Витгенштейн: язык – это «форма жизни»// Серия «Мыслители», История философии, культура и мировоззрение., Вып. 3, Санкт-Петербургское философское общество, 2000. С.85-102.

13. Ревзина О.Г. Память и язык. Москва 2018. Philol.msu.ru.
14. Рикер П. Память, История, Забвение, Пер. с франц. — М.: 2004 (Французская философия XX века). 728 с.
15. Рубинштейн С.Л. Основы общей психологии: В 2 т. М., 1989.
16. Савостьянов А.Н., Пальчунов Д.Е. Когнитивная исследования и нейролингвистика: современное состояние и перспективы дальнейших исследований. Вестник Томского государственного университета. 2013.N 368. С. 133-140.
17. Солсо.Р. Когнитивная психология. 6-е изд. СПб. Питер 2011, с. 288.
18. Sperry R.W. Some Effects of Disconnecting the Cerebral Hemispheres. Science: 1981, 217 p.
19. Schmidt S.J. Das kommunikative Handlungsspiel als Kategorie der Wirklichkeitskonstitution. Festschrift für A.Hoppe, Bohn 1971

М.А. Гаджиева

**Механизм действия лингвосемиотических знаков
Резюме**

С появлением когнитивизма возрос интерес к исследованиям человеческого мозга. В любой деятельности мозг превосходит компьютерные технологии. С этой точки зрения очень сложно исследовать мозг и точно определить его параметры. Его нейронная структура и межнейрональные отношения усложняют исследовательскую деятельность. Активность памяти в мозговом механизме особенно интересна. В статье рассматривается связь между памятью и языком. С семиотической точки зрения память как и язык также состоит из системы знаков. Основная цель исследования - исследовать специфику «языковых игр» в структуре памяти, созданных этой системой знаков.

М.А. Hadshiyeva

**The mechanism of action of linguo-semiotic signs
Summary**

With the advent of cognitivism, interest in the study of the human brain has increased. In any activity, the brain surpasses computer technology. From this point of view, it is very difficult to examine the brain and accurately determine its parameters. Its neural structure and interneuronal relationships complicate research activities. The activity of memory in the brain mechanism is particularly interesting. In the article has been researched the relationship between memory and language. From a semiotic point of view, memory, like language, also consists of a system of signs. The main goal of the investigation is to explore the specifics of “language- games” in the structure of memory created by this system of signs.

Redaksiyaya daxil olub: 18.08.2024

UOT 81.

NORVEÇ DIALEKTLƏRİNİN TƏDQIQI**Aytən Arif qızı Məmmədova***Azərbaycan Dillər Universitetinin**fəlsəfə doktoru üzrə dissertantı***E-mail:** aytan.mammadova19@gmail.com**ORCID:** 0009-0008-0232-9834*Açar sözlər:* dialektlər, dialektoloji araşdırmalar, İntibah dövrü*Ключевые слова:* диалекты, диалектологические исследования, национальный романтизм*Key words:* dialects, dialectological research, national romanticism

Hər bir dilin və dialektin araşdırılması uzun tarixi ənənələrə əsaslanır. Müasir dövrdə dilin inkişaf qanunauyğunluqlarını öyrənmək üçün dialekt və fərqlərin dili ayrılıqda tədqiq edilir. Belə ki, bir çox linqvistlər öz araşdırmalarında xalq dialektlərinin canlı, konkret materialından istifadə etmişdir. V.M. Jirmunskiyə görə “dialektlərdə dilin təbii inkişaf meyilləri birbaşa, ardıcıl və maneəsizdir” [5, s.4]. Bu baxımdan dilin inkişaf əlamətləri araşdırılan zaman dialekt xüsusiyyətlərinin də nəzərə alınmasına ehtiyac vardır.

Dialekt nədir? Bu anlayışa bir sıra linqvistlər tərəfindən müxtəlif izahlar verilmişdir. «Dialektlər xalqın təbii danışmaq dili, bir növ dilin etnoqrafiyasıdır. Biz dialektləri öyrəndikcə xalqı və onun tarixini öyrənmiş oluruq» [1, s.65]. Dialektlərin mövcudluğu dil və əhalinin məskunlaşma tarixi ilə üst-üstə düşsə də, dialektlər illər boyu linqvistlərin maraq dairəsindən kənarında qalmış və bu sahə yalnız XIX əsrdən başlayaraq sistemə şəkildə araşdırılmışdır. Dialekt dedikdə, ilk növbədə ədəbi dildən bir sıra linqvistik xüsusiyyətlərinə görə fərqlənən və müəyyən coğrafi bölgəyə məxsus dil variasiyası başa düşülür. Demək olar ki, bütün mövcud dillərin variasiyaları vardır. Eyni coğrafi məkanda yaşayan və eyni milli mənşəyə sahib olan insanlar gündəlik həyatlarında bu dil variasiyalarında danışirlər.

Skandinaviya dilləri dedikdə Norveç, İsveç və Danimarka dilləri nəzərdə tutulur. Hər üç dil şimali german dil qrupuna daxildir. Skandinaviya ölkələrinin bir-biri ilə tarixi və mədəni bağlılığı bu dillərin oxşarlığının əsas səbəbidir. Şimali german dil qrupuna daxil olan digər dillər, İsland və Faroe dilləri isə skandinaviyalılar tərəfindən anlaşılmır. Tarixi hadisələrin gedişində bir çox dillər kənar təsirlərə məruz qalmışdır. Norveç dili də bu baxımdan istisna deyil. Belə ki, Danimarka dili dörd əsr boyunca (1380-1814) Norveçdə dominant dil hesab olunmuş, rəsmi dairələrin, elit təbəqənin və ədəbiyyatın dilinə çevrilmişdi. Buna baxmayaraq, ölkənin müxtəlif bölgələrində yaşayan əhalinin 95%-i öz dialektlərində danışmağa davam edirdi. Danimarka əsarəti bitdikdən sonra norveçlilər həm ədəbiyyat, mədəniyyət, həm də linqvistika sahəsində öz milli mənləklərini təsdiqləmək üçün mübarizə apardılar.

Norveç dialektlərinin bir-birindən fərqlənməsinə bir sıra amillər təsir göstərmişdir. İlk növbədə sosial, mədəni və linqvistik vahidlərin mövcudluğu, həmçinin, ölkənin coğrafi amilləri (ölkənin 70%-i dağlıq ərazidir) və son olaraq, daxili miqrasiya dialekt rəngarəngliyinin vacib səbəblərindəndir.

XVII əsrdən başlayaraq, Norveçdə yerli dialektlərə maraq oyandı. Ölkənin iqtisadi və siyasi tənəzzül dövrü olsa da, milli dilin bəzi xüsusiyyətlərini, ayrı-ayrı söz və ifadələr, atalar sözləri, qrammatik xüsusiyyətlər formasında, qoruyub saxlamaq üçün ilkin addımlar atılmışdı [4, s.6]. Digər Avropa ölkələrində olduğu kimi Norveçdə də tarixi dialektologiyanın maraq dairəsində yalnız dialekt leksikası idi. Nəticədə çoxlu sayda dialekt lüğətləri hazırlandı. Məsələn, lüğət müəllifi və norveçli keşiş Kristian Ensenin 1646-cı ildə Kopenhagendə çap edilmiş “Den norske Dictionarium eller Gloseberg” adlı əsəri ilk Norveç dili lüğəti sayılırdı. K. Ensen bu lüğətdə Sunfyordun Aksvoll dialektinə məxsus təxminən 1000 sözdən istifadə etmişdi [4, s.7].

XIX əsrdən başlayaraq, Norveç dilçiliyi tarixi yanaşma ilə səciyyələndi. Alimlərin elmi nəticələri prestijli nəşrlərdə çap edilməklə məhdudlaşmış, geniş şəkildə aparılan araşdırmalar isə azlıq təşkil edirdi. Norveçdə tarixi dilçiliyin əsası norveçli tarixçi, dilçi və coğrafiyaşünas Peter Andreas Munk (1810-1863) tərəfindən qoyulub. P. Munkun alimlik fəaliyyəti intibah dövrünə təsadüf etdiyi üçün onun əsas məqsədi Norveç dili, mədəniyyət və tarix sahələrində milli xüsusiyyətləri aşkara çıxarmaq, bununla da siyasi müstəvidə Norveçin müstəqillik iddiasını dəstəkləmək idi. Həmçinin, P.A. Munk qədim şimal dilinin araşdıraraq öz tarixi tədqiqatlarının bir hissəsinə çevirmişdi.

İttifaqlar dövrü Norveç üçün “milli fəlakət” dövrü hesab edilirdi. Müxtəlif illərdə əvvəlcə Danimarka, sonralar İsveçin hakimiyyəti altında olan Norveçdə yazı dil sıradan çıxdı. Buna görə də bir sıra alimlər, eləcə də P.A. Munk bunu bərpa etmək niyyətində idi. Beləliklə, qədim şimal dili üzrə araşdırmalar vasitəsilə orta əsr zəngin Skandinaviya ədəbiyyatının məhz qədim şimal dilində olduğu vurğulandı [3 s.32].

P.A. Munkdan sonra Danimarka ilə ittifaq dövrünün araşdırılmasına maraq oyanmışdı. XIX əsrin sonlarında əsas diqqət keçmiş və gələcəyi bir-birilə əlaqələndirmək əvəzinə davamlı inkişafa yönəldi. Əvvəlki dövrlərdə Norveç dilinin vəziyyəti əsaslı şəkildə öyrənilmişdi. Məsələn, norveçli dilçi İndrebö Norveç şəxs adlarının ölkə reyestrələrində saxlanılma müddətini araşdırmış, nəticədə bu adların təxminən 1530-cü ilə qədər üstünlük təşkil etdiyini, həmçinin, ölkənin kənd əhalisi tərəfindən hazırlanan nizamnamələrdə 1584-cü ilə qədər Norveç dilindən istifadə olunduğunu aşkarlamışdı.

XX əsr araşdırmalarının maraq dairəsi dil dəyişikləri və onlara xarici təsirlərin olması idi. Norveçli dilçi Seip alınma sözlərlə bağlı iki araşdırma aparmışdı. Bu araşdırmaların nəticəsində məlum oldu ki, Norveç dili, onun qrammatik strukturu, həmçinin bəzi cənub-qərbi bölgə adları orta əsrlərin sonlarında aşağı german dilinin təsiri ilə bağlıdır. Bununla bağlı digər bir araşdırma dilçilər Larsen və Stoltz-a aiddir. Onlar ingilis dilinin, xüsusilə də aşağı german dilinin Bergen dialektinə güclü təsir etdiyini iddia edirdi. Bununla bağlı tərtib edilmiş alınma sözlərin siyahısında Hanza tacirlərinin qrammatika və lüğətə təsiri ilə bağlı məlumatlar öz əksini tapmışdı [3, s.32].

Həmçinin, P.A.Munk qədim Skandinaviya dilini iki qola: qərbi və şərq şimal dilinə bölərək, qərbi Skandinaviya qolunu qədim Norveç dili (“nurrönt”) adlandırır. Beləliklə, “Qızıl dövr”də dil və ədəbiyyat sahəsində, xüsusilə də Danimarkaya qarşı, milli demarkasiya önəm qazandı. Bu dövrdə orta əsr ədəbiyyatı irsinin zənginləşməsində norveçlilərin digər skandinaviyalılardan daha üstün mövqə tutduğu vurğulanırdı. P. Munkun digər töhfələrindən biri də onun universitetdə Norveç dil tarixi ilə bağlı mühazirə deməsi idi. Bu mühazirələr əvvəlcə

qədim Skandinaviya dillərinə, sonradan qədim şimal dilinə əsaslandı. P. Munk bu mühazirələrdə müəllifi olduğu və Yakob Qrimmin ideyaları əsasında hazırlanmış iki qrammatika kitabından (Det oldnorske Sprogs; Oldnorsk Læsebog med tilhørende Glossarium) istifadə edirdi [2, s.25].

Əsrin ortalarında qədim şimal dili ilə bağlı araşdırmaların sayı artdı. 1886-1896-cı illərdə dilçi Yohan Fritzner (1812-93) *Det gamle norske Sprog* kitabını nəşr etdirdi. Həmçinin, alim Marius Nygaard (1838-1912) 1906-cı ildə qədim şimal dilinin sintaksisi ilə bağlı sisteməlik yanaşmaya və qədim şimal dilinə aid seçilmiş mətnlərə əsaslanan kitabını 1906-cı ildə yekunlaşdırdı [2, s.25]. Beləliklə, 1847-ci ildə P.Munkun qrammatika kitabını nəşr etdirməsindən I Dünya Mühəribəsinə qədər, yəni təxminən iki nəsil boyunca Norveç linqvistikası qədim şimal dili ilə bağlı yeni və hərtərəfli anlayışlar əldə etdi.

XVIII əsrin son yarısında alimlər İslandiya və Norveç orta əsr əlyazmalarında orfoqrafik fərqlər aşkar etdilər. Hətta bu fərqlərin Norveç dilində olan mətnlər arasında daha çox olması aşkarlandı. Beləliklə, 1850-ci illərdən etibarən P. Munk qədim şimal dilində bəzi dialekt variasiyasının olduğunu qəbul etdi. Bu qədim şimal dili və müasir Norveç dili arasında əlaqənin məntiqi nəticəsi idi. Məsələn, qədim şimal dilində “ll” samit səs birləşməsinin müasir dövrdə də bu tələffüz formalarına malik olan eyni dialekt ərazilərində “dl”, “dd” və “ll” kimi tələffüz edilməsi güman edilirdi. (*adle, adde, alle* < qədimşimal dilində *allir*; mənası: hamı).

Bununla yanaşı, dövrün görkəmli şəxsiyyətləri birlik ideyasını dəstəkləyirdi. Belə ki, XIX əsrdə dialektlərə dil xətası olaraq deyil, milli sərvət kimi yanaşıldı. Dialektlərə maraq artdığı üçün alimlər qədim şimal dilinin tələffüz variantlarında dialekt təsirini araşdırmağa başladı. Bu həmçinin əlyazmaların mənşəyi ilə bağlı araşdırmalar üçün vasitə idi. Məsələn, 1878-ci ildə dilçi Yohan Storm (1836-1920) XIII-XIV əsrlərdə şərq dialektlərində vurğusuz mövqələrdə (*senda* > *sendæ*) sait incələşməsi (*a* > *e*) olduğunu müəyyənləşdirdi. Alim İ. Osen bu sait incələşməsinin qədim şimal dilində uzun hecalardan sonra gəldiyini sübut etdi [3, s.65].

Qədim Norveç dilinin bir neçə dialektlə təmsil olunması fikrini norveçli dilçi Marius Həqstad (1850-1927) irəli sürdü. O, 1899-cu ildə “Gamalt trønder maal” adlı monoqrafiyasını çap etdi və növbəti illərdə bütün qərbi Norveç dialektlərini (farer və island dilləri daxil olmaqla) özünün “Vestnorske maalføre fyre 1350” [Qərbi norveç dialektləri] (1907-1942) adlanan çoxcildli kitabında təsvir etdi. 1000 səhifədən çox olan bu əsər orta əsr nizamnamələrinin hərtərəfli və geniş tədqiqatlarına əsaslanaraq qədim şimal dili haqqında biliklərin dəyişməsinə səbəb oldu.

Həmçinin, dilçi M.Həqstad isə qədim şimal dilində coğrafi fərqləri aşkarlamaq üçün bu dilə aid mətnlərdə müasir dialekt xüsusiyyətlərini araşdırırdı. O, alim A. Noreeni qədim Norveç dili və qədim island dilini fərqləndirdiyinə görə tənqid edirdi. M. Həqstad bu müqayisəni qəbul etmirdi, çünki qədim Norveç dili homogen bir dil deyildi. Məsələn, o Trøndelag dialektində *i*-umlautu¹ üçün “æ” səsinin olduğunu göstərdi (məsələn, *hæfir* = standart qədim şimal dilində *hefir*) və bu hal İslandiya və ya digər Norveç dialektlərində mövcud olduğundan daha arxaik bir dil mərhələsini təmsil edir. O, Trøndelag dialektində “ú”- prefiksi əvəzinə, özünəməxsus “ó” prefiksini olduğunu və “a” suffiksini təxminən 1270-ci illərdə qoruyub saxladığını sübut

¹ *Umlaut* – alman və digər bəzi dillərdə doğru tələffüz formasını göstərmək üçün saitlər üzərindəki simvol. Məsələn, alman dilindəki 'für' sözündə 'u' üzərində olan simvol *umlaut* hesab edilir.

etdi. Halbuki həmin dövrdə şərq Norveç dialektində bu səs incə sait “e” ilə əvəz edilmişdi. Dilçi M. Həqstad həmçinin Trøndelaq dialektində və şərq Norveçin daxili ərazilərinə məxsus dialektlərdə “u” umlautunun olmadığı qənaətinə gəlmişdi. Onun fikrinə görə Norveç dialektində fərqliliklər ən qədim yazılı mənbələr meydana gəlməzdən əvvəl mövcud idi [4, s.65].

M. Həqstad çoxcildli kitabında qədim şimal dilindəki sait ahəngi məsələsini ətraflı təsvir etmişdir. Norveçin cənub-qərb dialektlərində sait suffiksləri ya “e-o”, ya da “i-u” idi. Lakin qədim şimal dilində əvvəlki kök saiddən asılı olaraq, “i” və “e”, həmçinin “u” və “o” arasında dəyişirdi. Sait ahəngi məsələsi böyük elmi marağa səbəb oldu. Lakin orta əsrlərin sonundan etibarən sait ahəngi yoxa çıxdı. M. Həqstad bu linqvistik xüsusiyyətin Trøndelaqın Stöd dialektində qorunub saxlanıldığı iddia edirdi.

Digər Skandinaviya ölkələrindən fərqli olaraq, Norveç cəmiyyətində dialektlərin mövqeyi yüksəkdir. Bunu Norveçin müxtəlif illərdə uzunmüddətli əsarət altında qalması ilə əlaqəndir-sək, belə bir nəticəyə gəlmək olar ki, norveçlilər öz milli mənlilərini qoruyub saxlamaq üçün mübarizə aparmış və öz dialektlərini unutmamışlar. Lakin müasir dövrdə də bu əhəmiyyətli dialektlərin rahatlıqla, heç bir maneə istifadəsi də təqdirəlayiq bir haldır.

Problemin aktuallığı. Məqalə dil araşdırmalarına tarixi mövqedən yanaşaraq, Norveçdə dialekt araşdırılmalarının öyrənilməsi baxımından aktual hesab edilə bilər. Dialektoloji araşdırmalar tarixi əhəmiyyətə əsaslandığı üçün müxtəlif tarixi mərhələlərdə aparılmış tədqiqatların xronoloji ardıcılıqla araşdırılması daha əhəmiyyətli hesab edilə bilər.

Problemin elmi yeniliyi. Məqalə Skandinaviya dillərindən biri olan Norveç dilinin tarixi xüsusiyyətlərinin əks etdirilməsi, həmçinin bir sıra tarixi dialektoloji araşdırmaların əlamətlərinin təsvir edilməsi baxımından yeni hesab edilə bilər. Bununla yanaşı, məqalədə qeyd edilmiş tarixi dialektoloji araşdırmalar Norveçdəki tarixi proseslərin fonunda təsvir edilmişdir.

Problemin praktik əhəmiyyəti və tətbiqi. Məqalə german dilçiliyi sahəsində olan araşdırmalarda, həmçinin bu mövzuda yazılan məqalələrə mənbə kimi faydalı ola bilər.

Ədəbiyyat

1. Əzizov E.İ. Bədii dildə dialektizmlərin yeri / Filologiyanın aktual problemləri [elmi-nəzəri konfransın materialları]. Bakı Dövlət Universitetinin nəşriyyatı, 2006, s. 64-78.
2. Kortmann, B. The languages and linguistics of Europe: a comprehensive guide / B.Kortmann, J.Auwers. – Berlin: Hubert & Co. – 2011. – 867 p. S.371.
3. Maagerö, E. Norveç cəmiyyəti və mədəniyyəti / E. Maagerö, B. Simonsen. – Kristiansand: Portal kitab evi, – 2013. – 308 s.
4. Sandøy, H. Research in Norwegian language history 1850-1950. An overview: [Electronic resource] / Nordic languages, 2002. URL: <https://doi.org/10.1515/9783110197051-011>.
5. Жирмунский, В. Национальный язык и социальные диалекты / В. Жирмунский. – Ленинград, – 1936. – 300 с.

A.A. Мамедова**Изучение норвежских диалектов****Резюме**

Норвежская диалектология в основном основывалась на исторических исследованиях, и эти исследования сыграли важную роль в диалектологии. Исторические исследования заложили прочную основу для понимания развития и особенностей норвежских диалектов. Разные норвежские лингвисты провели разные исследования диалектов. Результаты этих исследований помогают выявить разнообразие и развитие диалектов. В статье подробно рассматриваются некоторые из этих диалектных исследований. Таким образом, в статье рассматриваются исторические и современные исследовательские аспекты норвежской диалектологии.

A.A. Mammadova**Study of Norwegian dialects****Summary**

Norwegian dialectology was mainly based on historical studies, and these studies played an important role in dialectology. Historical research has provided a solid foundation for understanding the development and characteristics of Norwegian dialects. Different Norwegian linguists have done different studies on dialects. The results of these studies help to clarify the diversity and development of dialects. In the article, some of these dialect studies are discussed in detail. Thus, the article covers historical and contemporary research aspects of Norwegian dialectology.

Redaksiyaya daxil olub: 29.08.2024

UOT 81.

DİSKURS VƏ SİYASİ DİSKURS ANLAYIŞINA FƏRQLİ YANAŞMALAR**Elsevər Abbasəli oğlu Qurbanov**AMEA-ın Z.M. Bünyadov adına Şərqsünaslıq
İnstitutunun fəlsəfə doktoru proqramı üzrə dissertantı**ORCID:** 0009-0004-3672-7890**E-mail:** el-qurbanov@mail.ru*Açar sözlər:* diskurs, siyasi diskurs, siyasət, diskurs anlayışı, siyasi çıxışlar*Ключевые слова:* дискурс, политический дискурс, политика, концепция дискурса, политические речи*Key words:* discourse, political discourse, politics, concept of discourse, political speeches

Diskurs anlayışının dəqiq və ümumi qəbul edilmiş tərifı yoxdur. *Diskurs* terminindən təkə dilçilikdə deyil, digər elm sahələrində də geniş istifadə olunur.

Y.S. Stepanovun qeyd etdiyi kimi, diskurs termini 70-ci illərin əvvəllərində milli dilçilik məktəblərinin xüsusiyyətlərindən qaynaqlanan “funksional üslub” termininə yaxın mənada geniş şəkildə istifadə edilmişdir. Rus dilçilik ənənəsində funksional üslub adətən xüsusi bir mətn növü kimi, üslubiyyatın öyrəndiyi leksik sistem və hər bir növə xas olan bəzi qrammatik xüsusiyyətlər kimi başa düşülürdü. Anglo-Sakson ənənəsində, o dövrdə dilçiliyin xüsusi bir qolu kimi üslubiyyat mövcud deyildi. Buna görə də ilkin olaraq anqlo-sakson dilçiləri “diskurs” adı altında mətni başa düşürdülər. Çox sonralar aydınlaşdırdılar, diskurs təkə mətn deyil, həm də onun arxasında duran müəyyən bir sistemdir [10, s. 36].

Beləliklə, diskursun tərifı mətndən kənara çıxaraq mətnin reallaşdığı və aktuallaşdığı şərtləri özündə ehtiva etməyə başladı. Diskursa bu baxışı T.A. Van Deyk onu “kommunikativ hadisə” anlayışına uyğun gələn linqvistik forma, məna və hərəkətin mürəkkəb birliyi kimi müəyyən etmişdir [4, s.46]. Görünür, bu yanaşmanın üstünlüyü ondan ibarətdir ki, diskurs mətnin özü ilə məhdudlaşmır, həm də onun iştirakçılarını səciyyələndirən ünsiyyətin sosial kontekstini, fon bilikləri nəzərə alınmaqla nitqin istehsalı və qavranılması proseslərini əhatə edir. T.A. Van Deyk, diskursun tərifı ilə onun maddiliyini, funksionallığını və hadisə aspektindən asılılığını vurğulayır. Sonradan onun ideyaları Y.N. Karaulov və V.V. Petrov tərəfindən aşağıdakı formada şəkilləndirildi: *diskurs “mətnlə yanaşı, mətnin başa düşülməsi üçün zəruri olan ekstralingvistik amilləri özündə birləşdirən mürəkkəb kommunikatativ hadisədir”* [7, s.8].

A.N. Baranov da sözügedən müəlliflərlə eyni fikirdədir: “diskurs yalnız müəyyən bir mətn yaratmaq aktını özündə cəmləşdirmir, həm də nitqin xeyli sayda ekstralingvistik amillərdən – dünya haqqında biliklərdən, fikirlərdən, münasibətlərdən və mətnin yaradıcısı kimi danışanın konkret məqsədlərindən asılılığını əks etdirən mürəkkəb kommunikatativ bir hadisədir” [3, s.134]

V.İ. Karasikin nöqtəyi-nəzərindən bu, “həqiqi ünsiyyət vəziyyətinə yüklənmiş mətndir” [6, s.271]. Alimin fikrincə, bu anlayışın aid olduğu sosial ünsiyyət sferasından asılı olaraq “diskursun” tərifinə müxtəlif yanaşmaları ayırmaq lazımdır. O, “diskursu” psixolinqvistika, linqvokulturologiya və sosiolinqvistika nöqtəyi-nəzərindən araşdırır. Beləliklə, V.I. Karasik hesab edir ki:

- psixolinqvestikada diskurs, linqvistik şəxsiyyətin sosial-psixoloji tipləri, rol təyinatları və göstərişləri nəzərə alınmaqla nitq istehsalı və onun şərh proselərində daxili koddan xarici verbalizasiyaya keçidlərin yerləşdirilməsi kimi qəbul edilir;

- diskursun linqvokultural tədqiqi müəyyən bir etnik qrup çərçivəsində ünsiyyətin xüsusiyyətlərini müəyyənləşdirir, bütövlükdə etiket və nitq davranışının formal modellərini müəyyən edir, müvafiq cəmiyyətin mədəni dominantlarını vahid mental sahə kimi anlayışlar şəklində xarakterizə edir, müəyyən bir dil mədəniyyəti üçün presedent mətnlərə müraciət yollarını müəyyənləşdirmək məqsədi daşıyır;

- diskursun öyrənilməsinə sosiolinqvistik yanaşma müəyyən sosial qrupun nümayəndələri kimi ünsiyyət iştirakçılarının və geniş sosial-mədəni kontekstdə ünsiyyət şəraitinin təhlilini nəzərdə tutur [6, s.56].

Fransız dilçilik məktəbinin nümayəndəsi P. Serio “diskurs” termininin 8 mənasını müəyyən edir: 1) “nitq” anlayışının ekvivalenti, yəni hər hansı konkret deyim, 2) ifadədən daha böyük ölçü vahidi, 3) nitqin vəziyyəti nəzərə alınmaqla onun adresantına təsiri, 4) diskurs nitqin əsas növü kimi, 5) belə bir perspektivi nəzərə almayan rəvayətdən fərqli olaraq natiqin nöqtəyi-nəzərindən nitq, 6) dil vahidlərinin istifadəsi, onların nitq aktualaşması, 7) sosial və ya ideoloji cəhətdən məhdud deyim növü, məsələn, feminist diskurs, 8) mətnin yaranma şərtlərinin tədqiqi üçün nəzərdə tutulmuş nəzəri konstruksiya [9, s.26].

Yuxarıdakı təriflərə əsaslanaraq belə nəticəyə gəlmək olar ki, mətn diskursun nüvə elementidir və diskursun tədqiqi istənilən halda mətnin öyrənilməsinə nəzərdə tutur.

Siyasi diskurs deyəndə daxili siyasi kommunikasiya başa düşülür. Diskursun bütün formaları siyasətdə və siyasi institutlarda funksionallaşır, həmçinin daxili siyasi kommunikasiya (ünsiyyət) aktivləşir.

“Siyasi diskurs hər bir insanın həyatında vacib dil hadisəsi olaraq siyasi proseslərə xidmət edir və müvafiq mətnlərdə formalaşır. Siyasi diskurs, ilk növbədə, diqqəti cəlb edən və müəyyən təsirə malik parlaq dil obrazlarının, sözlərin və ifadələrin istifadə olunmasını tələb edir ki, bu da əsasən, siyasi xadimlərin təşviqa yönü çıxışları sayəsində reallaşır. Siyasi diskurs fikri parlaq şəkildə ifadə etmək, əsas müddələri ayırd etmək, danışanın emosional durumunu açmaq və dinləyicilərin diqqətini mövzuya yönəltmək kimi imkanlar təqdim edən üslubi troplardan geniş istifadə olunması ilə fərqlənir. Bunlardan ən başlıcası metaforalardır. Metaforik konstruksiyalar məlumatı obrazlılıqla dolğunlaşdıraraq, ona parlaqlıq və cazibəlik verərək, onu müxtəlif mənalarla zənginləşdirir” [1, s.141].

“Siyasi diskurs” anlayışı ilə yanaşı, “ictimai-siyasi nitq”, “təşviqat və siyasi nitq”, “siyasi dil” ifadələrindən də istifadə olunur.

Siyasi diskurs üzrə tədqiqatlar arasında E.İ. Şeyqalın “siyasi diskursun semiotikası” monoqrafiyası xüsusi yer tutur [11, s.68]. Bu monoqrafiya ümumi nəzəri xarakter daşıyır, siyasi dilçiliyin əsas konsepsiyalarını müəyyənləşdirir, siyasi dilin və siyasi diskursun ümumi xarakteristikasını təqdim edir, siyasət dünyasının siyasi diskurs əlamətlərinə görə təsnifatı məsələlərini araşdırır və siyasi janrdə olan bir sıra elmi tədqiqatları təhlil edir. E.İ. Şeyqal ekvivalent kimi siyasi diskurs və siyasi ünsiyyət terminlərindən istifadə edir və siyasətin dili ilə o, siyasi diskursun semiotik məkanını təşkil edən strukturlaşdırılmış işarələr toplusunu təqdim edir. Siyasi diskursun sərhədlərinə bu cür yanaşma bizə onun institusional diskursun bir çox başqa

növləri ilə, eləcə də qeyri-institusional ünsiyyət formaları ilə əlaqəsini müəyyən etməyə imkan verir.

V.Z. Demyankovun məqaləsi də siyasi diskursa həsr olunub. Müəllif siyasi diskursun qiymətləndirmək, aqressivlik və səmərəlilik kimi xüsusiyyətlərini xüsusilə vurğulayır [5, s.37]. Siyasi diskursun ictimai məqsədi vətəndaşlara “siyasi cəhətdən düzgün” hərəkətlər və yaxud qiymətləndirmələr ehtiyacını aşılamaqdır. Başqa sözlə desək, siyasi diskursun məqsədi təsvir etmək deyil, inandırmaq, müraciət edənin niyyətini həyata keçirməkdir.

Sonda bir daha qeyd etmək lazımdır ki, siyasi diskurs mətnlərinin əsas vəzifəsi adresatın şüuruna təsir göstərməkdir. Bu baxımdan siyasi ünsiyyətdə metaforanın rolu xüsusilə aktuallaşır.

Problemin aktuallığı. Məqalədə “*Diskurs*” və “*Siyasi diskurs*” anlayışlarına fərqli rəqursdan yanaşılmış, diskurs və mətn anlayışları arasındakı fərqli cəhətlər aşkarlanmışdır.

Problemin elmi yeniliyi. Siyasətçi imicin formalaşması siyasi diskursda obrazlı linqvistik vasitələrin asılılığı ilə şərtlənir.

Problemin praktik əhəmiyyəti və tətbiqi. Məqalədən dilçilər, politoloqlar və jurnalistlər üçün faydalı ola bilər.

Ədəbiyyat

1. Orucova, Y. Siyasi diskurs mətnlərinin stilistik xüsusiyyətləri (Fransız dilinin materialları əsasında) // – Bakı, Terminologiya məsələləri, – 2019. – s.141-148.
2. Арутюнова Н.Д. Дискурс / Лингвистический энциклопедический словарь. – М.: Изд-во «Советская энциклопедия», 1990.– С. 136-137.
3. Баранов А. Н. Политическая метафорика публицистического текста: возможности лингвистического мониторинга // Язык массовой информации как объект междисциплинарного исследования: учеб. пособие. / Под ред. Н.М. Володиной – М.: Изд-во МГУ, 2003. – С. 134-140.
4. Ван Дейк Т. А. Язык. Познание. Коммуникация. – М.: Прогресс, 1989. – 312 с.
5. Демьянков В.З. Политический дискурс как предмет политологической филологии // Политическая наука. Политический дискурс: История и современные исследования. – М.: ИНИОН РАН, 2002. – №3. – С. 32-43.
6. Карасик В.И. Языковой круг: личность, концепты, дискурс. – Волгоград: Перемена, 2002. – 477 с.
7. Караулов Ю. Н., Петров В. В. От грамматики текста к когнитивной теории дискурса // Ван Дейк Т. А. Язык. Познание. Коммуникация. – М.: Прогресс, 1989. С. 5-11.
8. Кубрякова Е. С., Александрова О. В. Виды пространства, текста и дискурса // Категоризация мира: пространство и время: материалы научной конференции. – М.: Диалог-МГУ, 1997. – С. 19-20.
9. Серио П. Как читают тексты во Франции // Квадратура смысла. Французская школа анализа дискурса / Пер. с франц. и португ. – М.: Прогресс, 1999. – С. 14-53.
10. Степанов Ю.С. Альтернативный мир, Дискурс, Факт и принцип Причинности // Язык и наука конца XX века: Сб. статей, М.: РГГУ. 1995, 432 с.

11. Шейгал Е.И. Семиотика политического дискурса: Монография. – Волгоград: Перемена, 2000. – 368 с.

Э.А. Гурбанов

**Различные подходы к концепции дискурса и политического дискурса
Резюме**

В последнее время наблюдается тенденция повышенного интереса к изучению различных видов дискурса. Политический дискурс играет важную роль в обществе так же, как и политика. Сегодня политические лидеры государств по-разному представляют свою политическую деятельность. Таким образом, своими политическими выступлениями политики влияют как на международное сообщество, граждан своих стран, так и на общественное мнение и имеют возможность изменить его в свою пользу.

В статье в основном рассматриваются различные подходы к концепциям дискурса и политического дискурса.

E.A. Gurbanov

**Different approaches to the concept of discourse and political discourse
Summary**

Recently, there has been a trend of increased interest in the study of various types of discourse. As politics plays an important role in society, so does political discourse. Today, political leaders of states present their political activities in different ways. Through speeches, politicians have the opportunity to address both the international community and the citizens of their country, influencing public opinion and changing it in their favor.

The article mainly examines different approaches to the concepts of discourse and political discourse.

Redaksiyaya daxil olub: 02.09.2024

TƏQDİM OLUNAN MƏQALƏLƏRƏ TƏLƏBLƏR

1. Digər redaksiyalara təqdim olunmamış məqalələr qəbul edilir.
2. Məqalələr son tədqiqatların nəticələrini əks etdirməli, yeni ideyalarla zəngin olmalı, elmi məqalələrin yazılışına qoyulan tələblər gözlənilməlidir.
3. Məqalənin mətni təxminən 6-8 səhifə olmalıdır. Məqaləyə Azərbaycan, rus və ingilis dillərində açar sözlər yazılır.
4. Məqalənin mətni Azərbaycan dilində latın əlifbası (Times New Roman), rus dilində krill əlifbası və ingilis dilində ingilis (ABS) əlifbası ilə Times New Roman — 14 şrift ilə 1,5 intervalla yığılmalı, elektron variantı ilə birlikdə təqdim olunmalıdır.
5. Məqalələr üç dildən — Azərbaycan, ingilis və rus dillərindən birində çap olunur. Məqalənin 3 (üç) dildə xülasəsi təqdim edilir. Xülasədə məqalənin adı, irəli sürülən başlıca elmi müddəalar, tədqiqatdan alınan nəticələr, problemin nəzəri və praktik əhəmiyyəti öz əksini tapmalıdır.
6. Məqaləyə müəllif haqqında aşağıdakı məlumatlar təqdim olunur: adı, atasının adı, soyadı, iş yeri, vəzifəsi, elmi dərəcəsi və adı, iş və ev telefonları, ünvanı, E-mail.
7. Məqalə aşağıdakı ardıcılıqla yazılır: birinci sətirdə böyük hərflərlə məqalənin adı; ikinci sətirdə müəllifin adı, ata adı və soyadı, elmi dərəcəsi və elmi adı; üçüncü sətirdə iş yeri, vəzifəsi, daha sonra elektron poçtu (E-mail).
8. Həmmüəlliflərin üç nəfərdən artıq olması məqsədəuyğun deyildir.
9. Redaksiya məqalədə zəruri dəyişiklər və ixtisarlara, redaktə aparmaq hüququna malikdir.
10. Məqalələrə iki mütəxəssisin rəyi, şəbə və ya kafedranın, həmçinin ali məktəbin Elmi Şurasının və orta ixtisas təhsili məktəbinin Pedaqoji Şurasının iclas protokollarından çıxarılar əlavə olunur.
11. Məqalədəki faktların, məlumatların dürüstlüyünə müəlliflər cavabdehdir. İrəli sürülən elmi müddəalar müəllifin özünə məxsus olmalı, istifadə edilmiş nəzəri fikirlərin mənbəyi göstərilməlidir.
12. Məqalədə son 5-10 ildə çap olunan əsərlərə istinadlara üstünlük verilməlidir. Məqalənin sonunda verilən ədəbiyyat siyahısı əlifba ardıcılığı ilə deyil, istinad olunan ədəbiyyatların mətnində rast gəlinəndi ardıcılıqla nömrələnməli və məsələn, (1) və ya (1, s. 119) kimi işarə olunmalıdır. Eyni ədəbiyyata mətnədə başqa bir yerdə təkrar istinad olunarsa, onda istinad olunan həmin ədəbiyyat əvvəlki nömrə ilə göstərilməlidir.
13. Jurnal öz profiline uyğun məqalələri dərc edir.
14. Elmi məqalələrin sonunda elm sahəsinin və məqalənin xarakterinə uyğun olaraq aktualıq əsaslandırılmalı, elmi yeniliyi, tətbiqi əhəmiyyəti, iqtisadi səmərəsi və s. aydın şəkildə verilməlidir.
15. Plagiatlıq faktları aşkar edildikdə həmin məqalənin nəşri dayandırılır.
16. Məqalə müəlliflərinin hüquqları qorunur.
17. Jurnalda “ardı növbəti nömrədə” adı altında seriya məqalələr dərc olunmur.
18. Məqalələrin müxtəlif dillərdə olan xülasələri bir-birinin eyni olmalı və məqalənin məzmununa uyğun gəlməlidir.

ТРЕБОВАНИЯ К ПРЕДСТАВЛЕННЫМ СТАТЬЯМ

1. Принимаются статьи, не представленные в других редакциях.
2. Статьи должны отражать результаты последних исследований, быть богатыми новыми идеями, в них должны быть соблюдены требования, предъявляемые написанию научных статей.
3. Представленные статьи должны отражать Orcid автора. Ключевые слова для статьи должны быть представлены на трех языках: азербайджанском, русском и английском. 3. Текст статьи должен быть представлен на диске вместе с электронным вариантом, с интервалом 1,5; шрифтом 14 Times New Roman - латинского алфавита на азербайджанском языке, кириллицы на русском языке, и английским алфавитом (США) на английском языке.
4. Статьи публикуются на одном из трех языков - азербайджанском, русском и английском. Резюме статьи предоставлено на 3 языках (азербайджанском, русском и английском). В статье должны быть отражены основные научные положения, изложенные в резюме, выводы, сделанные из исследования, должна быть представлена теоретическая и практическая значимость проблемы.
5. Статья должна быть написана в следующем порядке: на первой строке имя, фамилия и отчество автора (авторов); вторая строка содержит ученую степень и ученое звание (диссертант или докторант и т. д.); третья строка указывает место работы, должность; на четвертой строке представлено название статьи прописными буквами. Затем эта же информация повторяется на русском и английском языках.
6. Нежелательно иметь более трех соавторов.
7. Редакция имеет право вносить изменения и сокращения в статью.
8. Вместе со статьей должно быть предоставлено два отзыва специалистов: ведущих кафедрой или отделом, а также выписка из протокола Ученого совета вузов и педагогического совета общеобразовательного или среднего специального образования.
9. Авторы статьи несут ответственность за достоверность приведенных в статье фактов и информации. Предлагаемые научные положения должны принадлежать автору и должен быть указан источник используемых теоретических идей.
10. Ссылки следует давать на работы, опубликованные за последние 5-10 лет. Список литературы, приведенный в конце статьи, должен быть пронумерован не в алфавитном порядке, а в том порядке, в котором указанная литература появляется в тексте, например (1) или (1, стр. 119). Если та же самая литература повторяется в другом месте в тексте, то эта же литература должна быть указана под предыдущим номером.
11. Журнал публикует статьи, имеющие отношение к его профилю.
12. В конце научной статьи должна быть обоснована актуальность в соответствии с характером статьи и областью науки, четко указана научная новизна, важность ее применения, экономическая эффективность и т.д.
13. Затем предоставляется список использованной литературы.
14. При обнаружении фактов плагиата публикация статьи прекращается.
15. Права авторов статьи защищены.
16. Журнал не публикует серии статей под заголовком «продолжение в следующем

номере».

17. Резюме статей на разных языках должны быть одинаковыми и соответствовать содержанию статьи.

18. В конце статьи должно быть указано имя, отчество и фамилия рецензентов, их ученая степень и ученое звание; следующая строка должна содержать адрес электронной почты автора статьи.

19. В статью добавляется следующая информация об авторе: имя, фамилия, отчество автора (авторов), учреждение, где он работает (докторантом или диссертантом которого является) адрес учреждения, должность, ученая степень и звание автора(ов), домашний и рабочий телефоны, домашний адрес, электронная почта (Email).

REQUIREMENTS FOR SUBMITTED ARTICLES

1. Submitted articles should not be published or accepted for publication in other editions.
2. Articles should reflect the results of recent research, be rich in new ideas and they must comply with the requirements for writing scientific articles.
3. Submitted articles must reflect the author's Orcid. Keywords for the article must be presented in three languages: Azerbaijani, Russian and English.
4. The text of the article should be presented on the disk together with the electronic version, with an interval of 1.5; 14 point Times New Roman font - Latin alphabet in Azerbaijani, Cyrillic in Russian, and English alphabet (USA) in English.
5. Articles are published in one of three languages - Azerbaijani, Russian and English. A summary of the article is provided in 3 languages (Azerbaijani, Russian and English). The article should reflect the main scientific provisions presented in the summary, the conclusions drawn from the study, the theoretical and practical significance of the problem should be presented.
6. The article is written in the following order: on the first line the name, surname and patronymic of the author (s); the second line contains the academic degree and academic title (doctoral student or candidate for a degree, etc.); the third line indicates the place of work, position; the fourth line represents the title of the article in capital letters. Then in this order the same information is repeated in Russian and English.
7. It is undesirable to have more than three co-authors.
8. The Editorial Board has the right to make changes and reductions in the article.
9. Two expert reviews should be provided together with the article: heads of department or chair, as well as extract from the protocol of Academic Council of the higher school and the Pedagogical Council of general or secondary special education institutions.
10. The authors of the article are responsible for the accuracy of the facts and information provided in the article. The proposed scientific provisions should belong to the author and the source of used theoretical ideas must be indicated.
11. The articles should refer to works published in the last 5-10 years. The list of references given at the end of the article should not be numbered in alphabetical order, but in the order in which the indicated literature appears in the text, for example (1) or (1, p. 119). If the same literature is repeated elsewhere in the text, then the same literature should be indicated under the previous number.
12. The journal publishes articles related to its profile.
13. At the end of a scientific article, the relevance should be justified according to the nature of the article and the area of science, scientific novelty, importance of its application, economic efficiency, etc. should be clearly indicated.
14. Then a list of references is provided.
15. When the facts of plagiarism are discovered, the publication of the article is stopped.
16. The rights of the authors of the article are protected.
17. The journal does not publish a series of articles under the heading – continued in the next issue.
18. Summary of articles in different languages should be the same and consistent with the

content of the article.

19. At the end of the article the name, patronymic and last name of the reviewers, their academic degree and academic title should be indicated; the next line should contain the email address of the author of the article.

20. The following information about the author is added to the article: name, surname, patronymic of the author (authors), the institution where he works (doctoral student or candidate for a degree), address of the institution, position, academic degree and the title of the author (s), home and work phones, home address, email address.

**MÜNDƏRİCAT
ОГЛАВЛЕНИЕ
CONTENTS**

***BAŞ REDAKTORDAN
ОТ ГЛАВНОГО РЕДАКТОРА
FROM THE EDITOR IN CHIEF***

İstifadə edilmiş ədəbiyyatın biblioqrafik təsviri
Библиографическое описание использованной литературы
Bibliographic description of used literature3

***MƏKTƏBƏQƏDƏR TƏHSİL VƏ TƏRBİYƏ
ДОШКОЛЬНОЕ ОБРАЗОВАНИЕ И ВОСПИТАНИЕ
PRESCHOOL EDUCATION AND UPBRINGING***

Yeganə Xanoğlan qızı Məmmədova. Məktəbəqədər təhsil müəssisələrində uşaq əməyinin xüsusiyyətləri
Характеристика детского труда в дошкольных образовательных учреждениях
Characteristics of child labor in pre-school education institutions 5

***MƏKTƏBƏHAZIRLIQ QRUPLARINDA İŞ
РАБОТА В ШКОЛЬНО-ПОДГОТОВИТЕЛЬНЫХ ГРУППАХ
WORK IN SCHOOL-PREPARATIONAL GROUPS***

Nəzrin Rabil qızı Nəsirova. Uşağın məktəbə əqli hazırlığı
Интеллектуальная подготовка ребенка к школе
Mind preparation of the child for school 11

***İBTİDAİ SİNİFLƏRDƏ TƏHSİL VƏ TƏRBİYƏ
ОБРАЗОВАНИЕ И ВОСПИТАНИЕ В НАЧАЛЬНЫХ КЛАССАХ
EDUCATION AND UPBRINGING IN PRIMARY CLASSES***

Samirə İltifat qızı Kazımlı. İbtidai sinif şagirdlərinin həyatı bacarıqlarının inkişafı üzərində iş
Работа по развитию жизненных навыков учащихся начальных классов
Work on the development of life skills of primary class pupils 15

Vüsalə Mübariz qızı Səmədova. Kiçikyaşlı məktəblilərdə əxlaqi keyfiyyətlərin formalaşdırılmasının nəzəri məsələləri Теоретические вопросы формирования нравственных качеств у младших школьников Theoretical issues of the formation of moral qualities in junior schoolchildren	19
---	----

***ALİ TƏHSİLİN PROBLEMLƏRİ
ПРОБЛЕМЫ ВЫСШЕГО ОБРАЗОВАНИЯ
PROBLEMS OF HIGHER EDUCATION***

Айнур Ясин кызы Гасимова. Психологические особенности стандартов высшего педагогического образования Ali pedaqoji təhsil standartlarının psixopedaqoji xüsusiyyətləri Psychopedagogical features of higher pedagogical education standards	25
---	----

Bəhrəm Bəhlul oğlu Əzizov, Mahir Qazax oğlu Mehdiyev, Nurdan Ağasalam qızı Ağayeva. Matlab mühitində robototexnika təhsili ali təhsil müəssisələrinin tədris prosesində təfəkkür aləti kimi Робототехническое образование в среде matlab как инструмент мышления в образовательном процессе вуза Robotics education in the matlab environment as a thinking tool in the educational process of higher education institutions	33
---	----

***TƏLİM TEXNOLOGİYALARI
ТЕХНОЛОГИЯ ОБУЧЕНИЯ
TEACHING TECHNOLOGY***

Sevda Sultan qızı Tağiyeva, Afət Aban qızı Bayramova. Təlim motivasiyası: təşkili və prinsipləri Организация и принципы учебной мотивации Teaching motivation: its technology and principles	40
---	----

***TƏRBİYƏ TEXNOLOGİYALARI
ВОСПИТАТЕЛЬНЫЕ ТЕХНОЛОГИИ
UPBRINGING TECHNOLOGIES***

Gülarə Hüseynağa qızı Kərimova. Yeniyetmələrin milli-mənəvi dəyərlər ruhunda tərbiyəsində tolerantlıq amili В духе национальных духовных ценностей молодежи фактор толерантности в образовании In the spirit of national spiritual values of youth factor of tolerance in education	45
--	----

Gülşən Oktay qızı Həsənova. Təhsilin humanistləşdirilməsinə ümumi didaktik yanaşmalar Общие дидактические подходы к гуманизации образования General didactic approaches to humanization of education	55
Günel Əmirxan qızı Əmirxanzadə. Yeniyetmələrin ləyaqət tərbiyəsində məktəb və ailənin birgə işi Совместная работа школы и родителей по воспитанию достоинства подростков Co work between school and parents on teenagers' dignity education	60
Səyarə Sahib qızı Cəfərova. Mənəviyyat: onun fəlsəfi və pədaqoji mahiyyəti Духовность: ее философско-педагогическая сущность Spirituality: its philosophical and pedagogical essence	65
Əfsanə İsa qızı Məmmədova. Hərbi vətənpərvərlik tərbiyəsinin bəzi məsələləri Некоторые вопросы воспитания военного патриотизма Some issues of military patriotism upbringing	72
Cəmilə Qabil qızı Qasımova. Tərbiyədə hüquq mədəniyyətinin rolu Сущность понятия юридического культура The essence of the concept of legal culture	76
Şəms Vüqar qızı Fətəliyeva. Fəal həyat öyrənənləri fəal həyata hazırlamağın mühüm şərti kimi Активная жизнь – важное условие подготовки обучающихся к активной жизни Active life is an important condition for preparing learners for active life	80
<i>KORREKSIYA PEDAQOGİKASI, İNKLÜZİV TƏHSİL</i> <i>КОРРЕКЦИОННАЯ ПЕДАГОГИКА, ИНКЛЮЗИВНОЕ ОБРАЗОВАНИЕ</i> <i>CORRECTIVE PEDAGOGY, INCLUSIVE EDUCATION</i>	
Səadət Nəsrəddin qızı Əkbərova. Sensor inteqrasiya, nitq pozğunluğu olan uşaqlara psixoloji və pədaqoji dəstəyin istiqaməti kimi Сенсорная интеграция как направление психолого-педагогического сопровождения детей с нарушениями речи Sensory integration as a direction of psychological and pedagogical support for children with speech disorders	87
Cəmalə Ağacan qızı Hüseynova. Kiçikyaşlı məktəblərdə nitq pozuntuları və onların etiologiyası Речевые нарушения и их этиология у учащихся начальных класс Speech disorders and their etiology in primary school pupils.....	92

Günay Suliddin qızı Qəhrəmanlı. İnküziv təhsildə əməkdaşlıq modellərinin əhəmiyyəti
Важность моделей сотрудничества в инклюзивном образовании
The importance of collaborative models in inclusive education 96

***TƏDRİSDƏ STEAM YANAŞMASI
STEAM ПОДХОД В ОБРАЗОВАНИИ
STEAM APPROACH IN EDUCATION***

Aysel Xanoğlan qızı Mirzəyeva. Tədrisdə STEAM yanaşması və onun şagird bacarıqlarının inkişafına təsiri
Подход STEAM в обучении и его влияние на развитие ученических навыков
The STEAM approach in teaching and its impact on the development of student skills .104

***TƏHSİLDƏ MONİTORİNQ VƏ QİYMƏTLƏNDİRMƏ
МОНИТОРИНГ И ОЦЕНИВАНИЕ В ОБРАЗОВАНИИ
MONITORING AND EVALUATION IN EDUCATION***

Fidan Rüfət qızı Abdinova. Təhsildə müasir qiymətləndirmə: performans qiymətləndirmə üsuluna ümumi baxış
Современное оценивание в образовании: обзор оценки успеваемости
Contemporary assessment in education: an overview of performance assessment 108

İlkin Famil oğlu Əliyev. Pedaqoji monitorinqin tədqiqat modeli
Исследовательская модель педагогического мониторинга
A research model of pedagogical monitoring 113

***TƏHSİLİN İDARƏEDİLMƏSİ MƏSƏLƏLƏRİ
ВОПРОСЫ УПРАВЛЕНИЯ ОБРАЗОВАНИЕМ
ISSUES OF EDUCATIONAL MANAGEMENT***

İlahə Sehrab qızı İslamzadə. Müasir təhsil nəzəriyyələri əsasında sinif idarəetmə modelləri ilə bağlı yanaşmaların təhlili
Анализ подходов к моделям управления классом на основе современных теорий образования
Analysis of approaches related to classroom management models based on modern educational theories 120

MÜƏLLİM HAZIRLIĞI MƏSƏLƏLƏRİ
ВОПРОСЫ ПОДГОТОВКИ УЧИТЕЛЕЙ
ISSUES IN TEACHER TRAINING

Səadət Bəybala qızı Mazanova. İbtidai sinif informatika müəllimlərinin hazırlanmasının sistemli prinsipləri
Системные принципы подготовки учителей информатики начальных классов
Systematic principles of primary school informatics teacher training 125

TƏHSİLDƏ İNFORMASIYA KOMMUNİKASIYA TEXNOLOGİYALARI
ИНФОРМАЦИОННО-КОММУНИКАЦИОННЫЕ ТЕХНОЛОГИИ В
ОБРАЗОВАНИИ
INFORMATION AND COMMUNICATION TECHNOLOGIES IN EDUCATION

Rəqsanə Tapdıq qızı Haqverdiyeva. Təlimin keyfiyyətinin yüksəldilməsində məktəb rəhbərlərinin İKT bacarıqlarının inkişafına innovativ yanaşması
Инновационный подход к развитию икт-навыков директоров в целях повышения качества образования
Innovative approach to the development of ICT skills of school principals in improving the quality of education 132

İNFORMATİKANIN TƏDRİSİ METODİKASI
МЕТОДИКА ПРЕПОДАВАНИЯ ИНФОРМАТИКИ
METHODS of TEACHING COMPUTER SCIENCE

Pəriyyə Elçin qızı Aslanova. Orta məktəblərdə informatika kursunda tədris olunan kompüter qrafikasının növləri
Виды компьютерной графики, изучаемые на курсах информатики в средней школе
Types of computer graphics taught in high school computer science courses 136

RUS DİLİNİN TƏDRİSİ METODİKASI
МЕТОДИКА ПРЕПОДАВАНИЯ РУССКОГО ЯЗЫКА
METHODOLOGY OF TEACHING THE RUSSIAN LANGUAGE

Afağ Allahverdi kızı Садыгова. О принципах обучения русскому языку как иностранному
Rus dili dərslərində kommunikativ nitqin öyrədilməsi prinsipləri
On the principles of teaching Russian as a foreign language..... 140

MÜƏLLİMİN ÖZÜNÜTƏHSİLİ MƏSƏLƏLƏRİ
ВОПРОСЫ САМООБРАЗОВАНИЯ УЧИТЕЛЯ
SELF-EDUCATION QUESTIONS FOR TEACHER

Vüqar Sərdar oğlu Abdullayev. Azərbaycan-Almaniya tarixi, siyasi-iqtisadi və mədəni əlaqələri
Азербайджано-Германские исторические, политико-экономические и культурные связи
Azerbaijan-Germany historical, political-economic and cultural relations 148

PSIXOLOGİYA
ПСИХОЛОГИЯ
PSYCHOLOGY

ÜMUMİ PSIXOLOGİYA
ОБЩАЯ ПСИХОЛОГИЯ
GENERAL PSYCHOLOGY

Səbinə Elsevər qızı Vəliyeva. Nitq qüsurları və korreksiyası
Меняющиеся парадигмы высшего образования
Changing paradigms of higher education 153

PEDAQOJİ PSIXOLOGİYA
ПЕДАГОГИЧЕСКАЯ ПСИХОЛОГИЯ
PEDAGOGICAL PSYCHOLOGY

Mətanət Fariz qızı Həsənova. Təlim fəaliyyətində tələbələrdə şəxsiyyətin formalaşması xüsusiyyətləri
Особенности формирования личности студентов в учебной деятельности
Characteristics of personality formation of students in educational processes 158

Fatimə Əlimədət qızı Cənnətova. Orta məktəb yaşında şagird şəxsiyyətinin psixoloji xüsusiyyətləri
Психологические особенности личности школьников среднего школьного возраста
Psychological characteristics of student personality at secondary school age 163

Ruqiyyə Pərviz qızı Qurbanlı. Qarşılıqlı münasibətlərdə gənc müəllimlərin qarşılaşdığı çətinliklər
Трудности с которыми сталкиваются молодые учителя во взаимоотношениях
Difficulties faced by young teachers in mutual relations 166

SOSIAL PSIXOLOGIYA
СОЦИАЛЬНАЯ ПСИХОЛОГИЯ
SOCIAL PSYCHOLOGY

Sevinc Baxış qızı Rzayeva. Narsistlərlə mübarizə yolları
Способы борьбы с нарциссами
Ways to deal with narcissists 169

FİLOLOGIYA
ФИЛОЛОГИЯ
PHILOLOGY
Ədəbiyyat, ədəbiyyatşünaslıq

Mehman Ağasəlim oğlu Həsənlı. 1980-ci illər türkmən romanında sosial və tarixi motivlər
Социально-исторические мотивы в туркменском романе 1980-х годов
Social and historical motives in the turkmen novel of the 1980s 175

Şöhrət Nüsrət qızı Məmmədova. Zahid Xəlilin uşaq şeirlərinin etnokulturoloji
simvolikası
Этнокультурная символика детских стихов Захида Халиля
Ethnocultural symbolism of children's poems of Zahid Khalil 181

Amin Ramin oğlu Namazlı. “Qırxtökmə” xalq inancı arxetiplərinin folklorşünaslıq
metodologiyasında tətbiqi
Применение архетипов народных верий «Кирхтокма» в методологии фольклора
Application of «Kirkhtokma» folk beliefs archetypes in folklore study methodology .. 188

DİLÇİLİK

Səbinə Elxan qızı Poladova. Variativliyin dil sistemində yeri
Место вариации в языковой системе
The place of variation in the language system 192

Minaxanım Əfqan qızı Hacıyeva. Linqvosemiotik işarələrin fəaliyyət mexanizmi
Механизм действия лингвосемиотических знаков
The mechanism of action of linguo-semiotic signs 196

Aytən Arif qızı Məmmədova. Norveç dialektlərinin tədqiqi
Изучение норвежских диалектов
Study of Norwegian dialects 204

Elsevər Abbasəli oğlu Qurbanov. Diskurs və siyasi diskurs anlayışına fərqli yanaşmalar
Различные подходы к концепции дискурса и политического дискурса
Different approaches to the concept of discourse and political discourse 209

Texniki redaktor: Aləmzər Fətəliyeva
Dizayn-operator: Sevda Quliyeva
Korrektor: Lalə Əlizadə

Yığılmağa verilmiş: 19.08.2024
Çapa imzalanmış: 16.09.2024
Kağız formatı: 27 x 18
Çap vərəqi: 12,8 ç.v.
Sayı: 200 nüsxə

Jurnalın web səhifəsi: bgu.edu.az
Elektron poçt ünvanı: info@bgu.edu.az
Bakı, M.Sənani küç. 62
Tel: (012) 595-30-02;
(055) 360-67-98